

АВТОНОМНАЯ НЕКОММЕРЧЕСКАЯ ОРГАНИЗАЦИЯ
ВЫСШЕГО ОБРАЗОВАНИЯ
ОТКРЫТЫЙ ГУМАНИТАРНО-ЭКОНОМИЧЕСКИЙ
УНИВЕРСИТЕТ

**НАУЧНЫЕ ТРУДЫ
ОТКРЫТОГО ГУМАНИТАРНО-
ЭКОНОМИЧЕСКОГО
УНИВЕРСИТЕТА**

Том 1. 2019

Москва

НАУЧНЫЕ ТРУДЫ ОГЭУ

Том 1. 2019

Редакционная коллегия:

Чмыхова Екатерина Витальевна,
кандидат социологических наук,
доцент (главный редактор)

Давитадзе Мевлуд Демуралович,
доктор юридических наук, профессор

Керимов Александр Джангирович,
доктор юридических наук, профессор

Масягин Владимир Павлович,
доктор педагогических, профессор

Новиков Валерий Арианович,
кандидат технических наук, доцент

Самарина Татьяна Петровна,
кандидат исторических наук, доцент

Силенко Николай Аврамович,
кандидат философских, доцент

Тараканова Наталья Валерьевна,
кандидат экономических наук, доцент

Федоров Сергей Евгеньевич,
кандидат технических наук, профессор

Черепанова Наталья Владимировна,
кандидат философских наук, доцент

Широкова Мария Олеговна

В сборник включены научные статьи, подготовленные научно-педагогическими работниками Автономной некоммерческой организацией высшего образования

Открытый гуманитарно-экономический университет по итогам научной деятельности. Основные направления научных исследований ученых Открытого гуманитарно-экономического университета связаны с преподаваемыми дисциплинами и поиском современных дидактико-технологических подходов к обучению в электронной образовательной среде.

Издание предназначено для преподавателей, исследователей, студентов и аспирантов, а также профильных специалистов.

Адрес редакции:

109029, Москва,

ул. Нижегородская, 32,

корпус 4, кабинет 4А3

E-mail: nr@ogeu.ru

ISSN 2713-2005

СОДЕРЖАНИЕ

От главного редактора 8

РАЗДЕЛ 1. АКТУАЛЬНЫЕ ПРОБЛЕМЫ ГУМАНИТАРНЫХ НАУК

КУРКИН Б.А.

Уроки «Бориса Годунова» 13

ЛЕВЧЕНКО Е.Н.

Роль религии в цивилизационном развитии стран 24

ЧЕРЕПАНОВА Н.В.

Философские аспекты туризма 30

ШЕВЧЕНКО В.В., СТОМА Н.С.

Санкции Европейского Союза и их влияние на германо-российские отношения 38

ШИРОКОВА М.Е.

Надежность пир-асессмента студенческих учебных работ и научно-практических проектов 45

РАЗДЕЛ 2. ВОПРОСЫ МАТЕМАТИКИ И ЕСТЕСТВЕННОНАУЧНЫХ ДИСЦИПЛИН

НОВИКОВ В.А., САМАРИНА Т.П.

Вопросы эффективного и качественного использования дистанционных образовательных технологий 54

ПОРТНОВ А.М.

Информативность оценки экологических катастроф дистанционным методом АГСМ (на примере Чернобыля и Зоны «Маяк») .. 61

СИЛЕНКО Л.Г.

Взаимосвязь экспериментально-измерительных процедур с теоретическими конструкциями современной физики 72

РАЗДЕЛ 3. ИНФОРМАЦИОННО-КОММУНИКАЦИОННЫЕ ТЕХНОЛОГИИ В ОБРАЗОВАТЕЛЬНОМ ПРОЦЕССЕ ОТКРЫТОГО УНИВЕРСИТЕТА

АРТЮШЕНКО В.М., КОРНЕЕВА Е.В.

Математическое моделирование преобразования случайных процессов в нелинейных неинерционных элементах 81

ГУРИН Д.П.

Программное обеспечение образовательного процесса открытого университета 91

<i>ЕВТЮХИН Н.В.</i> Современные тенденции цифровой трансформации открытого образования	100
<i>КИРЮШОВ Б.М.</i> Применение методов интеллектуального анализа данных на основе нейронных сетей в учебном процессе	112
<i>КОРНЕЕВА Е.В., ЧУРСИНОВ А.В.</i> Использование параметрических шаблонов в задачах искусственного интеллекта	122
<i>ЛЁВИНА И.А.</i> Возможности индивидуализации обучения в информационно-образовательной среде открытого университета: персональное планирование учебного процесса	127
<i>ФЕДОРОВ С.Е.</i> Построение электронной образовательной среды открытого университета	135
<i>ФЕДОРОВ С.Е., АДЕРИХИН И.В.</i> Научно-методические аспекты разработки моделей сложных систем и их применения в образовательном процессе	142
<i>ЧЕРНЫШЕНКО С.В.</i> Использование технологий электронного правительства при построении систем непрерывного образования	149
РАЗДЕЛ 4. ПСИХОЛОГО-ПЕДАГОГИЧЕСКИЕ ПРОБЛЕМЫ СОВРЕМЕННОГО ОБЩЕСТВА	
<i>ГРИБКОВА О.В.</i> Проблемы и перспективы развития систем адаптации персонала в российских организациях	159
<i>ЗАУТОРОВА Э.В.</i> Арт-терапия в работе с осужденными женщинами в условиях изоляции	164
<i>ЛУКЪЯНОВА А.В., РЯКИН А.В.</i> Социальные технологии обеспечения доступности образования для лиц с ограниченными возможностями здоровья	169
<i>МАСЯГИН В.П., МАМЫШЕВА Е.С.</i> О роли игровой деятельности в развитии речи и мышления дошкольников	181

<i>ПОЛЯКОВА О.Б.</i> Специфика профессиональной рефлексии студентов-психологов.....	187
<i>ЧМЫХОВА Е.В., ДАВЫДОВ Д.Г., КАЧАЛОВА Л.М.</i> Когнитивная эргономика электронной образовательной среды	194
<i>ШИПИЛОВ А.И., ШИПИЛОВА М.А.</i> Психологические факторы вербовки в члены террористических группировок и направления работы по ее предупреждению.....	204
<i>ЯКОВЛЕВА Е.И., ЛЕБЕДЕВА Н.В., ЩУКИНА О.А.</i> Психолого-педагогические основы развития чувства музыкального ритма	213

РАЗДЕЛ 5. ВОПРОСЫ ЭКОНОМИКИ И УПРАВЛЕНИЯ В СОВРЕМЕННОМ СОЦИУМЕ

<i>МАСЯГИН В.П., СЕЛЬСКАЯ О.В.</i> Повышение эффективности информационной системы управления персоналом предприятия (организации).....	224
<i>ПОЛЯКОВА Н.В.</i> Поддержка малого предпринимательства как одна из мер борьбы с безработицей	230
<i>САМОРОКОВ А.В.</i> Роль управления бизнес-процессами в современной компании	236
<i>ТАРАСОВА Г.В.</i> О развитии конкуренции на банковском рынке	244
<i>ЩАДИЛОВА И.С., САВКИН А.Ю.</i> Функционирование малого бизнеса в спортивной индустрии на российском рынке	249

РАЗДЕЛ 6. СОВРЕМЕННЫЕ ПРАВОВЫЕ ПРОБЛЕМЫ

<i>АЛЛАЛЫЕВ Р.М., КУКСИН И.Н.</i> Верховенство права как основа демократии.....	254
<i>АНДРЕЕВА Л.А.</i> Актуальные проблемы цифрового права (теория и практика)...	259
<i>АНДРЕЕВА Л.А.</i> Современные проблемы муниципального права (теория и практика).....	268

<i>АНОХИН С.А.</i> Разграничение трудовых и гражданско-правовых отношений в Российской Федерации.....	275
<i>ДОРОФЕЕВ И.Н., ДОРОФЕЕВА Ю.А.</i> Актуальные аспекты современного состояния превенции и поственции суицидального поведения подростков в Российской Федерации	283
<i>ЖАРКОВА Г.И.</i> Некоторые аспекты правового регулирования наследования по закону по Российскому законодательству	291
<i>КИТАЕВ А.В.</i> Современные проблемы избирательного права (теория и практика).....	298
<i>ЛЕДНЕВ А.И.</i> Организация ведомственного контроля	306

РАЗДЕЛ 7. ИСТОРИЯ И МЕТОДОЛОГИЯ ЮРИДИЧЕСКОЙ НАУКИ

<i>БАЗАРНОВ М.А., МАТВЕЕВ Д.А.</i> История государства и права, ее место и роль в системе юридических наук.....	316
<i>РОЖНОВ С.Н.</i> Становление политико-правовой мысли о правовом государстве в России.....	322
<i>СИЛЕНКО Н.А.</i> К вопросу о методологии юридической науки	329
<i>ЩИПКОВ В.А.</i> Право как фактор общественного прогресса	344

РАЗДЕЛ 8. АКТУАЛЬНЫЕ ПРОБЛЕМЫ БОРЬБЫ С ПРЕСТУПНОСТЬЮ В РОССИЙСКОЙ ФЕДЕРАЦИИ

<i>ГЛУШКОВ А.И., ГОЛОВКО Н.В.</i> Проблемы привлечения несовершеннолетних к уголовной ответственности и исполнения в отношении них наказания.....	364
<i>ДАВИТАДЗЕ М.Д.</i> Террористические организации как угроза национальной безопасности.....	374

<i>МАЙСТРЕНКО Г.А.</i>	
Состояние условно-досрочного освобождения от отбывания наказания, как одного из основных направлений воспитания осужденных.....	384
<i>КАРТАВЕНКО М.С.</i>	
К вопросу о защите прав и законных интересов предпринимателей при осуществлении оперативно-розыскной деятельности.....	389
<i>КОРЧАК В.П.</i>	
Проблемы применения в практической деятельности норм действующего уголовно-процессуального законодательства ...	397
<i>СМИРНОВ М.Г., САМОГИН А.С.</i>	
Правовой режим государственной тайны и проблема несанкционированного доступа в сети Интернет	401

ОТ ГЛАВНОГО РЕДАКТОРА

Научные труды Открытого гуманитарно-экономического университета (ОГЭУ) – новое сериальное издание печатного формата, первый том которого подготовлен к изданию в 2019 году. Научные труды ОГЭУ предназначены для публикации статей научно-педагогических работников университета по итогам их научной деятельности за календарный год.

В первый том Научных трудов включены результаты научных работ преподавателей ОГЭУ, объединенные в восемь разделов – гуманитарные дисциплины, математика и естественнонаучные дисциплины, информационно-коммуникационные технологии, психолого-педагогические проблемы, вопросы экономики и управления и три раздела юридического блока дисциплин.

В разделах статьи расположены по фамилиям первых авторов в алфавитном порядке.

В гуманитарный раздел включены работы Черепановой Н.В., Левченко Е.Н. и Куркина Б.А., изучающие философские вопросы актуальных современных проблем от развития цивилизации до изучения туризма как формы познания мира. Политологический анализ влияния антироссийских санкций Европейского союза на развитие современных российско-германских отношений проведен В.В. Шевченко и Н.С. Стомой. Важное для развития электронной информационно-образовательной среды Открытого гуманитарно-экономического университета исследование выполнено Широковой М.Е. на материале формируемых в ходе образовательного процесса ОГЭУ данных о пир-асессменте (взаимного оценивания работ и проектов со стороны равных). Результаты этого исследования будут применены для разработки подходов к решению задач повышения объективности оценок учебной и научной работы в вузе с электронной образовательной средой, повышения квалификационного уровня ассессоров и построению воспитательной работы со студентами в деятельностной парадигме в цифровой образовательной среде.

Статьи, включенные во второй раздел сборника, предлагают решения прикладных задач образования, экологии и современной физики с использованием аппарата математических и естественнонаучных дисциплин.

Разработке научных подходов к применению информационно-коммуникационных технологий в образовательном процессе открытого университета посвящены статьи третьего раздела сборника. Н.В. Евтюхин проводит обзор современных тенденций цифровой трансформации открытого образования на основе иностранных источников и презентаций компаний – производителей высокотехнологичных решений. По результатам анализа трендов цифровой трансформации современного общества автор делает ряд прогнозов о перспективах изменений в системе образования, в частности, вывод о формировании единого пула облачных образовательных услуг, обострением конкуренции вузовских облачных сервисов за право войти в этот пул, где главным конкурентным преимуществом для включения в пул открытых университетов будет наиболее удобная в плане интерфейса и надежная информационно-коммуникативная среда обучения, наполненная качественными мультимедийными учебными продуктами, и в которой все этапы, сопровождающие учебный процесс студента, будут автоматизированы в полном объеме.

Подходы к построению такой электронной образовательной среды открытого университета предлагаются в статье С.Е. Федорова. В статье описывается базовый алгоритм построения автоматизированного учебно-методического комплекса, основные принципы работы интеллектуальной информационной системы обучения, обеспечивающей архивирование и поиск учебной информации в репозиториях, разработку конструкторами-редакторами образовательных контентов и тестов и их семантическую и количественную адаптацию по результатам входного и выходного самообследования – тестирования студента.

Вопросы моделирования сложных систем, возможности применения искусственного интеллекта для решения отдельных задач построения образовательной среды, примеры реализации конкретных процессов с использованием специального программного обеспечения для решения задач индивидуализации обучения, построения систем непрерывного образования рассмотрены авторами других статей этого раздела.

Раздел «Психолого-педагогические проблемы современного общества» содержит публикации, которые условно можно разделить на два направления. Первое – психологические исследования, направленные на решение задач развития и разработку социальных технологий для обеспечения возможностей развития. Этот блок включает статьи О.В. Грибковой о развитии систем адаптации персонала в российских организациях, А.В. Лукьяновой и А.В. Рякина о социальных технологиях

обеспечения доступности образования для инвалидов, О.Б. Полякова о специфике профессиональной рефлексии студентов-психологов как базовой характеристике эффективности их будущей профессиональной деятельности, Е.В. Чмыховой, Д.Г. Давыдова и Л.М. Качаловой с изложением принципов когнитивной эргономики – интегрированного подхода к проектированию электронной образовательной среды, основанного на результатах объективного измерения ответов нервной системы человека на воздействие учебной информации, принципах дизайн-эргономики, юзабилити-подходов и научном понимании базовых механизмах функционирования мозга человека. К этому же направлению относится статья практиков школьного образования Е.И.Яковлевой, Н.В. Лебедевой и О.А. Шукиной о психолого-педагогических основах развития чувства музыкального ритма у детей и статья В.П. Масыгина и магистрантки ОГЭУ Е.С. Мамышевой о роли игровой деятельности в развитии речи и мышления дошкольников.

Второе направление – практическое приложение психологических методов предупреждения и нейтрализации поведенческих девиаций представлено двумя статьями – Э.В. Зауторовой «Арт-терапия в работе с осужденными женщинами в условиях изоляции» и А.И.Шипилова и М.А. Шипиловой «Психологические факторы вербовки в члены террористических группировок и направления работы по ее предупреждению».

Все статьи психолого-педагогического направления основаны на результатах экспериментальных исследований и опыте профессиональной работы авторов и содержат ценные рекомендации для решения практических задач.

Вопросы экономики и управления в современном социуме рассмотрены в статьях пятого раздела сборника. Н.В. Полякова и И.С. Щадилова с А.Ю. Савкиным исследуют вопросы функционирования малого бизнеса в российской экономике. Вопросы управления бизнес-процессами с целью повышения конкурентоспособности современных компаний рассматриваются в статьях А.В. Саморокова и Тарасовой Г.В. Поиску эффективных решений по управлению персоналом для компаний в условиях цифровизации экономики посвящена статья В.П. Масыгина и О.В.Сельской.

Публикации по юридической тематике представлены в трех разделах сборника. Авторы статей, посвященных современным правовым проблемам, рассматривают концепцию верховенства права как основы демократии (Р.М. Аллалыев, И.Н. Куксин), проблемы муниципального и цифрового права (Л.А. Андреева), избирательного (А.В. Китаев) и на-

следственного права (Г.И. Жаркова), вопросы разграничения трудовых и гражданско-правовых отношений в Российской Федерации (С.А. Анохин) и вопросы организации ведомственного контроля (А.И. Леднев). Междисциплинарный характер носит работа И.Н. Дорофеева и Ю.А. Дорофеевой об актуальных аспектах современного состояния превенции и поственции суицидального поведения подростков в Российской Федерации.

В седьмой раздел включены статьи по истории и методологии юридической науки. Основная статья раздела – К вопросу о методологии юридической науки Н.А. Силенко рассматривает понятие и структура методологии юридической науки, её философские, логические, общенаучные и частнонаучные методы познания. В работе С.Н. Рожнова нашли отражение идеи о развитии правового государства и либерализации права в дореволюционной российской науке. Статья М.А. Базарнова и Д.А. Матвеева посвящена анализу места и роли истории государства и права в системе юридических наук, а также значению изучения данной историко-правовой дисциплины в подготовке юристов высшей квалификации. В.А.Щипков изучает роль права как социального института в становлении отдельных обществ и цивилизации в целом, уделяя особое внимание проблемам правотворчества и реализации права в Российской Федерации.

Заключительный раздел сборника посвящен актуальным проблемам борьбы с преступностью в Российской Федерации.

Статьи М.Д. Давитадзе и М.Г. Смирнова с А.С. Самогиным посвящены проблемам противодействия преступлениям против общественной безопасности и общественного порядка, таким угрозам национальной безопасности как терроризм и несанкционированный доступ к государственной тайне с использованием сети Интернет.

Проблемы правоприменения в условиях либеризации и развития гражданского общества рассматриваются в статьях В.П. Корчака «Проблемы применения в практической деятельности норм действующего уголовно-процессуального законодательства» и Картавенко М.С. «К вопросу о защите прав и законных интересов предпринимателей при осуществлении оперативно-розыскной деятельности».

Вопросам совершенствования работы пенитенциарной системы посвящены статьи А.И. Глушкова, Н.В.Головки «Проблемы привлечения несовершеннолетних к уголовной ответственности и исполнения в отношении них наказания» и Г.А. Майстренко «Состояние условно-досрочного освобождения от отбывания наказания, как одного из основных направлений воспитания осужденных».

Итак, круг проблем, затрагиваемых в работах настоящего сборника, охватывает широкий спектр актуальных вопросов развития российского общества, экономики и государства. Предлагаемые решения и рекомендации по итогам исследований могут значительный практический вклад в инновационное развитие и глобальную конкурентоспособность России.

УДК 215

УРОКИ «БОРИСА ГОДУНОВА»

Куркин Борис Александрович,

Доктор юридических наук, профессор кафедры государственно-правовых дисциплин, АНО ВО Открытый гуманитарно-экономический университет

А.С. Пушкин исследует сущность исторических событий, происшедших четыре столетия назад и продолжающих происходить сегодня. Пушкин раскрыл фундаментальную роль фигуры православного царя в религиозно-политическом сознании русского народа.

Автор рассматривает данное произведение Пушкина в философско-богословском, а не традиционном позитивистском социологическом плане, характерном как для дореволюционной, так и для советской науки.

Ключевые слова: православие, царь, смута, самозванец.

«BORIS GODUNOV» LESSONS

Kurkin Boris Alexandrovich,

Doctor of Law, Professor of the Department of State Law Disciplines Open University for the Humanities and Economics, Moscow, Russia

A.S. Pushkin analysis the essence of the historical events not only four centuries old but repeat themselves throughout modern times. Pushkin disclosed a fundamental role of the Russian orthodox tzar in the religious and political mind of the Russian people.

The author examines the work by Pushkin with respect to its philosophical and theological aspects and not to positivist sociological ones traditional for both pre-revolution and Soviet literature studies.

Keywords: Orthodoxy, tzar, troubles.

Особенность изучения философско-политических и государственно-правовых воззрений А.С. Пушкина заключена в том, что главным объектом анализа становятся не дневники, письма, высказывания поэта по тому или иному поводу, хотя и они чрезвычайно важны для нашего понимания его творческого наследия, а его литературные произведения. Можно с полным правом сказать, что важнейшим произведением поэта, в котором отразились его философско-исторические, богословские и политические воззрения стала трагедия «Борис Годунов».

Для того, чтобы адекватно понять «государственно-правовую» и философско-историческую «составляющую» этого произведения, следует предпринять филологический и философско-богословский анализ. Без него политические идеи поэта просто не могут быть поняты во всей их значимости.

Этой трагедии «не повезло». «Борис Годунов» А.С. Пушкина не был понят ни при жизни поэта, ни после его смерти. Трагедию толковали или в качестве «картинок с выставки», т. е. чисто иллюстративной «романтической» драмы, попутно называя ее композиционно «рыхлой», «подражанием Шекспиру», или (как в советские времена) гениального гимна «народу – творцу истории». И дореволюционное, и послереволюционное понимание «Бориса» несло в себе общий порок – историю толковали как явление исключительно «посюстороннее», материалистически. В этом сходились и дореволюционные либералы, и «революционные демократы», и советские исследователи. То общее, что было присуще и до- и послереволюционным толкователям Пушкина, их видению истории и мира, четко сформулировал герой М.А. Булгакова – «пролетарский» поэт Иван Бездомный: «Сам человек и правит». Бога нет. Отсюда и соответствующее толкование пушкинской трагедии во всех его многочисленных вариациях. Одним словом, общим идейным знаменателем, как дореволюционной, так и советской науки был их атеизм.

Важно и другое: сознание читателя и зрителя пушкинского времени было уже секуляризовано и вести с публикой серьезный и открытый разговор о тончайших духовных материях было чревато непониманием и активным неприятием с ее стороны. Это было бы и недостойно великого художника, поскольку Пушкин писал не наставление, не проповедь, а художественное произведение, в котором, как писал замечательный историк А.Н. Боханов, «не созерцал историю, а переживал ее» [1:17].

Атеистический взгляд на мир, превращавший его в плоский и картонный, изначально не позволял узреть в трагедии заложенные в ней смыслы, а в Пушкине – глубоко православного художника, историка и мыслителя.

Раздел 1. Актуальные проблемы гуманитарных наук

Во избежание недоразумений подчеркнем красным карандашом: исследователь может придерживаться любых взглядов на мир, но адекватно понять объект он сможет лишь тогда, когда встроится в логику его творца. Без этого любое иное толкование некоего текста сведется к банальному «я так вижу». Но нас-то интересует истинный смысл сказанного Пушкиным, а не взгляды его интерпретатора!

Что значит православный поэт? Ответим: это художник, пусть и многогрешный (а кто без греха?), в основе идейно-художественного мира которого лежат евангельские идеи и ценности. И не важно, о чем он пишет, важно то, с каких духовных позиций изображает.

Мир Пушкинской трагедии – это мир в котором живет Бог Отец – Творец – Небу и земли видимым же всем и невидимым. А это требует совершенно иной системы категорий, с помощью которых следует прочитывать «Бориса Годунова». Это и мир самого Пушкина, человеческая история в котором есть Промысл Божий (Провидение).

История, «которую нам Бог дал», – напишет Пушкин Чаадаеву («telle que Dieu nous l'a donnée»). Напишет по-французски, а французское «Бог дал», это не русское «Бог дал» – обиходная фигура речи. По-французски это выражение следует понимать прямо и точно: «Бог. Дал». И если бы дело обстояло иначе, то какой смысл был бы Пушкину изображать свершившиеся на глазах его героев чудеса?

Чудо – неотъемлемая часть мира «Бориса Годунова», равно как и мира русской жизни XVII века. Но что есть чудо, и выражением чего оно является?

На этот вопрос дали исчерпывающий ответ святые отцы.

«Бог идеже хочет, побеждается естества чин: творит бо, елика хочет» («когда пожелает Бог, то нарушается порядок природы, ибо Он творит, что хочет», – поется в Великом каноне прп. Андрея Критского.

«Чудеса суть действие Божие», – наставляет Иоанн Дамаскин [5: 55–56].

Будем дальше постоянно держать в уме, что Пушкин писал художественное произведение, стараясь ни на йоту не отступать от исторической правды, какой она ему виделась в результате изучения Русской Смуты и «вживания» в ее дух. Посему необходимо отследить логику развития изображаемых в «Борисе Годунове» событий, раскрывающую замысел автора и его взгляд на движущие силы истории России той трагической поры. Главными же источниками, на основании которых Пушкин сотворил свою трагедию, стали жития святых, летописи, хроники.

Пушкин писал своего «Годунова», в своем родовом гнезде на Псковщине. «Там русский дух... там Русью пахнет!» Здесь, духовной жаждою томим, обращается он к чтению русских летописей и житий святых. Так входит в его жизнь сама русская история, русская трагедия.

Сложность, однако, заключается в том, что Пушкин писал историческую трагедию, стараясь ни на йоту не отступить от исторической правды, какой она ему виделась в результате изучения Русской Смуты и «вживания» в ее дух.

Могучее и успешное государство размером в четверть Европы подвергается нападению со стороны кучки наемников и авантюристов – сброда, сволочи. И вот финал: Самозванец въезжает на белом коне в Кремль.

По прошествии времени даже самые невероятные исторические события начинают казаться обыденными и легко объяснимыми: они превращаются в привычные, лишённые покрова загадочности и непостижимости, столь поражавшие современников. Вот и события русской Смуты воспринимались в пушкинские времена в качестве преданий старины глубокой – чем-то вроде сказки со счастливым концом для взрослых и детей. А ведь было чему поражаться! Как писал в своем отзыве на трагедию Пушкина историк Н.А. Полевой, «смелый, сильный, могущий властитель» вдруг нисходит в могилу «от бродяги, дерзкого расстриги, от ничтожной толпы его сообщников... никогда фантазия никакого поэта не превзойдет поэзии жизни действительной».

Но гибель Московского государства от «бродяги» и «ничтожной толпы его сообщников» являлась событием куда более катастрофичным, нежели Русская трагедия 1991 года, а по своему «невероятию» и глубине едва ли не превосходила катастрофу 1917 года.

Современники же Русской смуты не видели никакого иного объяснения случившемуся, кроме вмешательства сил неземных, потусторонних, дьявольских сил, ибо все случившееся на их глазах превосходило всякое воображение и описание. Пожившие в ту пору русские люди еще не пришли к убеждению, что всем распорядком на земле управляет сам человек.

Но каким образом нечисть обрела ни с того, ни с сего такую силу?

Нам не дано знать механику процесса, но Пушкин показывает, что катастрофа разразилась оттого, что и народ, и царь преступили заповеди, порушив некий незримый, установленный Богом порядок («правопорядок»), и теперь всяк расплачивается за свои грехи и «достойное по делом своим приемлет». Равно как и народ в целом.

Устами Варлаама Пушкин прямо говорит о этом в сцене «Корчма на литовской границе»: «Плохо, сыне, плохо! ныне христиане стали скупы; деньгу

Раздел 1. Актуальные проблемы гуманитарных наук

любят, деньгу прячут. Мало Богу дают. Прииде грех велий на языцы земнии. Все пустилися в торги, в мытарства; думают о мирском богатстве, не о спасении души. < > Ох плохо, знать пришли наши последние времена...»

«Борис Годунов» – это художественное постижение смуты, орудием которой является самозванец. Быть орудием возмездия Борису за его преступление. И народу за его грехи – «функция» Самозванца. Самозванец в трагедии Пушкина – это не просто своего рода поэт и романтик, не просто поддавшийся искушению – похоти власти, человек, но субъект, заключивший сделку с дьяволом. Пушкин недвусмысленно дает понять, с чьей именно помощью «бродяга безымянный <...> мог ослепить чудесно два народа». О том, что является собой сущность Самозванца и в чем заключается его феномен, говорит Царю и боярам пушкинский Патриарх: **«Обман безбожного злодея и мощь бесов»** (выделено мной – Б.К.). Это и есть формула успеха Гришки Отрепьева.

Но и сам он не более, чем «расходный материал». И *«... горе человеку тому, имже соблазн приходит»* (Мф. 18:7).

Самозванец у Пушкина – это «расстрига окаянный», «бесовский сын», «сосуд диавольский», «еретик». Следует подчеркнуть, что все эти эпитеты не придуманы поэтом, а взяты из русских источников XVII века, включая государственные акты и др. [6: 605; 7: 77, 90; 10: 718; 8: 569 – 570, 576, 580; 10: 718; 3: 365 – 366; 11: 164].

Тема «смуты» у Пушкина – сквозная, звучащая помимо «Бориса Годунова» и в «Полтаве», и «Медном всаднике», и в «Истории Пугачева», и в «Капитанской дочке».

Но что есть смута? Это, прежде всего, смута в умах и сознании людей, в первую очередь, сознании религиозном. Это утрата авторитетов, оскудение в народе веры и небрежение к Христовым заповедям, и – как неизбежное следствие – девальвация моральных ценностей. Результат катастрофичен: невозможность даже силовыми методами обеспечивать общественный порядок и сдерживать усиливающийся хаос в сознании людей и общественно-политической жизни в целом.

... Прошел ровно год с момента ликвидации «евромайдана» на Сенатской, истинные вдохновители его «ложатся на дно до лучших времен» и ждут своего часа... А перед этим в Западной Европе – Испании, Португалии, еще не объединенной Италии и на Балканах вспыхивают бенгальскими огнями восстания и революции.

В июле 1830 года происходит революция во Франции, напрямую отразившаяся в Царстве Польском, в котором в январе следующего года начинается бунт, грозивший перерасти в новый «европоход» на Россию.

И вот в это самое время Пушкин выступает со своей трагедией о царевубийстве, самозванчестве и вторжении иноплеменников и иноверцев.

Одним словом, выход пушкинской трагедии в свет в таком политическом контексте – сам по себе чудо. И удивляться следует не тому, что его произведение так долго не публиковалось (помимо неизбежных аллюзий присутствовала интрига чисто литературного свойства), а тому, что она вообще увидела свет при жизни автора. Не был же опубликован при жизни поэта «Медный всадник»!

Актуальность трагедии бьет в глаза и рождает множество политических аллюзий. И тем не менее, трагедия увидела свет именно в это время.

Все происходящее в ней предстанет при таком прочтении в качестве своеобразного наложения вины народа на вину Бориса. Виновны все. И каждый по-своему. Расплата за грехи становится неотвратимой.

Народ смотрит на избрание царя как на знатную потеху:

Вся Москва

Сперлася здесь; смотри: ограда, кровли,

Все ярусы соборной колокольни,

Главы церквей и самые кресты

Унизаны народом.

Утрачено даже элементарное благочестие: ведь Кресту поклоняются. Эта пушкинская деталь глубоко символична, поскольку именно на Кресте и Евангелии, целуя их, русские люди присягали Царю. Пушкин показывает, что эта клятва верности Кресту, на котором примостился народ, вскоре будет с легкостью поправа и уже заранее считается за ничто. Все лицемерят. Вскоре ситуация будет описываться известной формулой: «Кругом измена, трусость и обман».

Однако в 1917 ситуация будет еще трагичнее: народ засомневается не только в Царе, но и в Боге. Сомнение в царе есть сомнение в Боге. Верно и обратное.

И начнется гражданская война, и вновь посыплются на Русь, словно мохнорылые твари из табакерки, новоявленные самозванцы-псевдонимщики. Но и в XVII, и в XX итоги одинаковы: полный распад государства Российского. Рухнула Русь – опора Православия, Третий Рим, каковым мыслили русские люди свое царство-государство. А если Четвертому Риму не бывать, то, стало быть, настают «последние времена», о которых и говорил пушкинский Варлаам, сиречь царство антихристово и конец света.

А теперь поговорим о том, в какую точку бьют «вдохновители и организаторы» смуты. Удар наносится по узловому моменту духовной кон-

Раздел 1. Актуальные проблемы гуманитарных наук

солидации русского общества («точке сборки системы», как сказали бы современные «политологи») – фигуре царя.

Что такое царь в русском праве и правосознании?

«Император яко Христианский Государь есть верховный защитник и хранитель догматов господствующей веры и блюститель правоверия и всякого в Церкви Святой благочиния» (ст. 42 «Основных законов Российской Империи») [9]. должен ввести и поддерживать в своем царстве правду; царей, которые это делают, Бог возвышает [2: 270], царь не может управлять государством по своему произволу, а должен действовать именно по правде. Правда не есть какое-нибудь отвлеченное нравственное понятие без определенного содержания; под правдой разумеется не что иное, как христианский закон. На царя возлагается ответственность перед Богом за исполнение христианского закона. [2: 270].

Но если власть дана Богом царю, то только он и может ею владеть на законном основании; а отсюда вытекает, что никто не может пользоваться властью вместо него и даже рядом с ним, т. е. что царь обладает полно-властием. Таким полновластием и обладали всегда, по мнению Грозного, русские государи. [2: 271].

И вот царь Борис объявлен цареубийцей (справедливо или нет – другой вопрос), т.е. рушащим установленный Богом порядок. Подчиняться такому царю – великий грех, пагуба души, ибо такой царь вводит подданных в великий грех.

Страшно идти против Русского царевича – «грех велий», но он ведет с собой на Русь полки еретиков – «воинов антихристовых».

Страшно и защищать царя-«святоубивца» – «велий грех», но долг требует защищать Русь от иноземцев. И не просто от иноземцев, а от еретиков, «антихристов»! Защищать веру православную.

Если царь есть «гарант» правды и христианского закона, то подмененный (ложный) царь есть царь не от Бога, а от сатаны, и царствие его есть царствие сатанинское.

И если истинные цари, как гласила русская церковно-политическая доктрина, получают власть от Бога, то, как отмечал известный русист и византолог В.Е. Вальденберг, анализировавший учения о православном царе и православном царстве в России, «ложные цари получают ее от дьявола. Даже церковный обряд священного венчания на царство и миропомазания не сообщает ложному царю благодати, поскольку от этих действий сохраняется лишь видимость, в действительности же его венчают и мажут бесы по приказанию дьявола» [2: 296].

Именно так традиционно раскрывается на Руси духовная суть самозванцев, ибо они не просто авантюристы или узурпаторы власти, а нечто более серьезное и страшное: дьявольское. Потому-то Церковь и предавала самозванцев анафеме.

А что значит служить сатане? Это означает пагубу души. Посему вопрос о подлинности царя – это не формальный, а самый значимый вопрос, определяющий исход дела спасения. Но какое же спасение может быть при службе, пусть и невольной, основанной на искреннем заблуждении, антихристу, самому дьяволу?

«Сбились мы. Что делать нам!

В поле бес нас водит, видно,

Да кружит по сторонам».

Что делать православным?

Нет «лучшего» решения. Оба катастрофичны.

Собственно, в самом термине «самодержавие» заложено признание власти Самого, т. е. Господа, над государством. Оттого-то провоцирование сомнений в истинности самодержца и влечет за собой кровавую смуту. Иначе говоря, общественная катастрофа, непременно разражающаяся в результате подрыва царской власти, показывает и доказывает, что самодержец есть ключевая фигура в «системе взаимодействия» горнего и дольного миров. Недаром же сказано: «Не прикасайтесь помазанным моим» (Пс. 104:15).

Пушкинский взгляд возвращает нас к источнику этих бед и пониманию их первопричины, заключенной в отказе от христианских ценностей (с недавних пор стыдливо именуемых у нас «традиционными») и фактической подмене их, что и ведет к катастрофическим последствиям в жизни человека, народа и государства.

Смута наступает, когда понятия Отечества и Царя, доселе нераздельные, расходятся. Триада «Вера-Царь-Отечество» дает трещину, государство распадается и гибнет. Так начинается **народная трагедия**.

В советское время нас учили, что главным героем «Бориса Годунова» является народ – носитель высшего нравственного чувства. Но так ли это у Пушкина?

Народ – понятие ведомое и равно как и отдельный человек может пребывать в различных состояниях.

Он впадает в безумие и беснуется (монолог Бориса), он впадает в прелесть, обманываясь мечтой о царевиче и, как итог, становится ... цареубийцей. «Вязать Борисова щенка!» – кричит с амвона «агитатор», и на-

Раздел 1. Актуальные проблемы гуманитарных наук

род, согласно пушкинской ремарке, несется толпою: «Вязать! Топить! Да здравствует Димитрий! Да гибнет род Бориса Годунова!»

Впрочем, это уже не народ. Это – толпа, иное состояние людей. Одержимых, вставших в прелесть, беснующихся. Осознание содеянного все же приходит, но с опозданием. Но что сделано, то сделано. Теперь народ такой же царевый, пусть и символический, как и проклинаемый им Борис Годунов. Так обозначается в трагедии и обнажается у Пушкина чрезвычайно тонкая, болезненная для любого народа тема – тема коллективной вины.

Но когда человек и народ остается особенно податлив к прелесть, насылаемым врагом рода человеческого и дьявольской прелесть? Тогда, когда в человеке и народе оскудевает вера и нарушаются Христовы заповеди. И тогда сатана по попущению Господнему начинает играть человеком, а провоцирование сомнений в истинности самодержца и влечет за собой кровавую смуту. Иначе говоря, общественная катастрофа, непременно разражающаяся в результате подрыва царской власти, показывает и доказывает, что самодержец есть ключевая фигура в «системе взаимодействия» горнего и дольного миров. Недаром же сказано: «Не прикасайтесь помазанным моим» (Пс. 104:15).

Пушкинский взгляд возвращает нас к источнику этих бед и пониманию их первопричины, заключенной в отказе от христианских ценностей (с недавних пор стыдливо именуемых у нас «традиционными») и фактической подмене их, что и ведет к катастрофическим последствиям в жизни человека, народа и государства.

Скажем прямо: историки пушкинских и последующих времен оказывались далеко позади Пушкина, несмотря на то, что поэт не писал о Смутном времени диссертацию и не имел ни ученой степени, ни ученого звания. Однако именно он обнажил суть Смуты и показал ее феноменологию, выразив в художественной форме, само существо события, вывел ее формулу.

В трагедии «Борис Годунов» – сугубо литературном произведении, Пушкин проявил себя, как остро мыслящий историк, возвративший читателя от современного ему и прогрессировавшего день ото дня секулярного взгляда на историю с его поиском «законов общественного-исторического развития» к осознанию истории рода человеческого, как результата Промысла Божьего [4:114, 121 – 123].

Что же до «законов общественного-исторического развития», то мы являемся свидетелями того, как «история течет вспять» и не «влезает» ни в какие схемы об общественно-экономических формациях и их смене.

Пушкин оказался не только великим поэтом, но и великим и честнейшим историком, рассказавшим нам о главной угрозе Отечеству и помогающим нам всей силой своего таланта осознать главные ценности, из которых Россия сложилась как государство и без которых для нее нет будущего.

Когда отвергается небесный порядок, страна погружается в Смуту. Мы не знаем, что именно происходит в мире горнем, тонком, зато видим результаты человеческого своеволия на земле. Это и показывает Пушкин в «Борисе Годунове».

Поэтому известный лозунг «Долой самодержавие!», имевший по своей наружности чисто светский, политический характер, нес в себе по сути метафизический, богоборческий, смысл. И вполне закономерно, что на практике царьборчество и богоборчество органически дополняли друг друга. В итоге воинствующий атеизм фактически стал постоянной и мощнейшей составляющей в господствовавшей при советской власти коммунистической идеологии. Борьба с самодержавием обнажилась как борьба с русской православной верой, составлявшей его основу.

Пушкин детально проанализировал для нас все внутренние мотивы, приведшие народ к мятежу и братоубийственной войне, и показал, что в критические моменты истории народ по сути оказывается перед одним и тем же выбором: жить по заповедям или прельститься мятежным словом.

Пророчество Пушкина проявилось в его способности подняться над либерально-революционными идеями, господствовавшими уже с конца XVIII-го века и открыть читателям и потомкам глубокий и обоснованный взгляд на ключевое событие в истории русского государства.

И будем помнить при этом, что гений говорит больше, чем хочет сказать, ибо великий поэт – это Пророк. Не случайно же свое одноименное стихотворение Пушкин написал сразу же по завершении «Бориса Годунова».

Тем самым, в «Борисе Годунове» мы находим ключ к пониманию философско-богословских и историко-политических воззрений Пушкина.

Список источников:

1. Боханов А.Н. Борис Годунов. М.: Вече, 2012.
2. Вальденберг В.Е. Древнерусские учения о пределах царской власти. Очерки русской политической литературы от Владимира Святого до конца XVII века. М.: Издательский дом «Территория будущего», 2006.
3. Временник дьяка Ивана Тимофеева // РИБ. Т. 13.

Раздел 1. Актуальные проблемы гуманитарных наук

4. Грюнберг П.Н. Пушкин и познание истории (Пушкин – исторический мыслитель) // Пушкин в XXI веке: Сборник в честь Валентина Семеновича Непомнящего / ред.-сост. С.С. Сазонова. – М.: Русский Мирь, 2006.

5. Куркин Б.А. Смысл и значение изображения чудес в трагедии А.С. Пушкина «Борис Годунов». – Филологические науки. – 2019 – № 1.

6. Латухинская Степенная книга. 1676 год. Ред. Покровский Н.Н. М.: Издательство: Языки славянских культур, 2012.

7. Лѣтопись о многих мятежах и разореніи Московского государства отъ внѣшнихъ непріятелей и отъ тогдашнихъ временъ многихъ случаевъ, по преставлении Царя Іоанна Васильевича, а также о Междугосударствованіи по кончинѣ Царя Феодора Іоанновича, по учиненномъ исправленіи книгъ в царствованіе благовѣрнаго Государя Царя Алексѣя Михайловича въ 7163/1655 году. Изданіе 2-е Москва, 1788.

8. Повѣсть князя Ивана Михайловича Катырева-Ростовскаго по списку Императорской публичной библіотеки Q. 4. № 154 // (РИБ). Т. 13.

9. Свод Законовъ Россійской Имперіи, повелѣніемъ Государя Императора Николая Перваго составленный. Изданіе 1857 года. Томъ первый. Часть I. Основные государственные законы. Санктпетербургъ. Въ Типографіи Второго отдѣленія Собственной Его Императорскаго Величества Канцеляріи. 1857.

10. Сказаніе о Гришкѣ Отрепьевѣ // Русская историческая библіотека (РИБ). Т. 13.

11. Соборный приговоръ противъ чернца Отрепьева... ложно называющагося Царевичемъ Димитріемъ (1604 г.) // Собраніе государственныхъ грамотъ и договоровъ, хранящихся въ государственной коллегіи иностранныхъ дѣлъ. Часть вторая, служащая дополненіемъ къ первой. М.: Тип. Селивановскаго, 1819.

УДК 140.8

РОЛЬ РЕЛИГИИ В ЦИВИЛИЗАЦИОННОМ РАЗВИТИИ СТРАН

Левченко Елена Николаевна,

*канд. филос. наук, доцент, доцент кафедры общегуманитарных дисциплин
АНО ВО Открытый гуманитарно-экономический университет, e-mail:
ms.elnik@mail.ru*

В статье делается попытка определить роль религии в цивилизационном развитии стран, раскрыть важнейшие функции религии.

***Ключевые слова:** религия, мораль, мировосприятие, сознание, цивилизация*

THE ROLE OF RELIGION IN THE CIVILIZATION OF COUNTRIES

Levchenko Elena Nikolaevna,

PhD, associate professor, Open University for the Humanities and Economics, Moscow, Russia

Annotation: The article attempts to define the role of religion in the civilization development of countries, reveal the essential functions of religion.

***Keywords:** Religion, morality, worldview, consciousness, civilization.*

Религия играет существенную роль в обществе и одновременно является базовым элементом при формировании цивилизации. Многие исследователи считают, что цивилизация – это совокупность традиций, норм, менталитета и других культурных особенностей, которые установились на определенной территории. Многие, также полагают, что в основе цивилизации лежит религия, которая и определяет образ жизни общества, нормы, нравственные устои, обычаи и т. д. Таким образом, при изучении цивилизации многие исследователи в первую очередь обращают внимание на такой фактор, как религия, которая является фундаментом цивилиза-

Раздел 1. Актуальные проблемы гуманитарных наук

ции. Так, например, С. Хантингтон выделяет высокую значимость религии во всех цивилизациях. Также Кристофер Даусон писал: «Великие религии – это основания, на которых покоятся великие цивилизации» [1]. А что такое религия? Проблема определения религии состоит в рассмотрении ее с разных точек зрения и подходов исследователей всех сфер деятельности. На протяжении истории теме религии всегда придавали большое значение философы всех поколений, а также научные круги, вплоть до ее обсуждения на международных политических конференциях. Обратимся к некоторым определениям. Гегель считал, что «религия – вообще последняя и наивысшая сфера человеческого сознания, будь то мнение, воля, представление, знание или познание? она есть абсолютный результат, та область, в которую человек вступает, как в область абсолютной истины» [2]. В толковом словаре Ожегова религия определяется как «одна из форм общественного сознания – совокупность духовных представлений, основывающихся на вере в сверхъестественные силы и существа (богов, духов), которые являются предметом поклонения» [3]. Так одни определяют религию, как веру в Бога, другие как трансцендентное явление, третьи как форму общественного сознания, четвертые как совокупность взглядов и представлений и т. д. Также некоторые считают, что религия является пережитком прошлого, и необходимо переходить к новому – модернизации общества. Из этого следует, что нет общепринятого определения религии и не может быть в силу разного понимания и осмысления данного термина. Некоторые исследователи отмечают, что религия не может оставаться в первоначальном варианте, так как на нее оказывают большое влияние исторические события и различные политические процессы внутри государства. Религия является «заложницей исторических, макросоциальных процессов» [4], однако сохраняются лишь те базовые установки, которые «прошли испытание» временем и обосновались в общественном сознании. Согласно Б.С. Ерасову, «каждая религия приобретает в процессе своего созревания тот облик, который отвечает потребностям цивилизации, избравшей ее как основу своей духовной структуры» [5]

Многие выдающиеся умы человечества изучали те или иные аспекты религии. Почти все они обращали внимание на связь религии с государством и обществом. При этом важно подчеркнуть, что многовековой исторический опыт свидетельствует о диалектичности этой взаимосвязи. Как государство во многом определяет состояние религии, так и религия самым непосредственным образом влияла на развитие цивилизаций. Религия, прежде всего, опирается на традицию, на опыт поколений, предох-

раняющий цивилизацию от разрушения под воздействием внешних сил. В этом и заключается обратное воздействие религии на жизнь общества, на характер культуры, на ход истории. Еще на заре становления государственности, религия выступала основным стержнем, цементирующим общественные устои. В этот период нельзя было допустить другое состояние параллельно существующих религиозных форм, а уж тем более антирелигиозных. Многие исследователи считают, что дифференциация религии в обществе начинается с эпохи Возрождения, когда возникают и сосуществуют друг с другом различные религиозные формы, но появляются исследования, которые отмечают, что и в более ранние исторические периоды мы можем наблюдать дифференциацию религиозных форм. А в качестве примера приводят Римскую и Византийскую империю.

На всем протяжении существования человеческого общества методы религиозного мировосприятия играли для большинства людей ведущую роль. Все основные социальные функции религии проявляли себя не всегда непосредственно в связи с формой религиозного сознания. «С развитием общества происходит рационализация латентных функций религии, поэтическое, символическое, эстетическое мировосприятие заменяется бюрократически-деловым, духовная ориентация заменяется материальной. Происходит постепенная секуляризация сознания и общества в целом, религия все теснее начинает переплетаться с политикой, экономикой, властью, бизнесом, словом, различными сторонами «мира сего», санкционируя или осуждая ту или иную деятельность».[6] Говоря о латентном присутствии религии в обществе, мы отмечаем, что религиозное сознание присутствует у всех людей с разными складами ума. Просто выражается это сознание по-разному. Те, кому несвойственно религиозное сознание, так называемые нигилисты, составляют малую часть человечества. Такое состояние нигилизма, скорее всего, присуще лишь определенным периодам в жизни отдельного человека.

Религия выполняет ряд важнейших функций в обществе и это нельзя игнорировать. Основная из них связана с познавательной деятельностью человека, с учетом того что информация имеет для личности первостепенное значение. В религиозной литературе эта функция получила название компенсаторной. Суть ее состоит в том, что религия позволяет человеку восполнить те пробелы действительности, не доступные иным способом познания – чувственному, эмпирическому, рациональному.

Религия обеспечивает решение проблем, связанных с достижением человеком психологического комфорта. Религиозное сознание снимает

Раздел 1. Актуальные проблемы гуманитарных наук

реальные социальные противоречия и конфликты. А.С. Филатов в своей работе «Россия и мир» отмечает, что «фактическое бессилие человека перед «бездной мироздания» компенсируется его приобщением к всемогуществу Бога; смертный телом человек оказывается бессмертным в индивидуальном духе, нашедшем опору в Духе Бога или Абсолютном Духе».[7, с.219]. Религия также оказывает влияние на формирование определенных норм, установок и правил социального поведения, в рамках религиозной идеологии, которые воплощаются в системе морали.

Источником абсолютных критериев нравственности всегда являлась религиозная санкция, вытекающая из истинного или воображаемого откровения, а культуру рождает только высокие табу, налагаемые не законом, но религиозной санкцией [8, с. 78]. Раскрывая проблему соотношения морали и нравственности, важно показать, как эти две категории, созданные религией, выражают реальные социальные процессы, и какое место они занимают в структуре социальной системы. Формирование морали в социогенетическом и конкретно-историческом плане связано с необходимостью регулировать разнообразные аспекты социального взаимодействия, которое определяет формирование общества и является обществом: индивидуальная инициатива, определяемая качеством личности, выводит социальное образование к коллективному согласию, которое становится условием социального сотрудничества и нормирует социальное поведение, т. е. создает мораль. Следовательно, проблема нравственности является базисной, так как она лежит в сфере личностных качеств и индивидуальной инициативы [7, с. 221].

Многие исследователи подчеркивают, что религия концентрирует социальное поведение и деятельность индивидов, объединяя их волю и устремления на основе общепризнанных норм и правил, тем самым, способствуя социальной стабильности данного общества или обеспечивает становление нового. Существенное значение религиозного сознания состоит и в том, что оно порождает религиозное видение мира и создает религиозные конструкции мироздания. Важно отметить и еще одну задачу религиозного сознания – обеспечить духовно-практическое освоение окружающего мира верующими людьми. Эту задачу решают религиозные институты, сами являясь следствием институционального мышления, складывающегося благодаря религиозному сознанию. В силу особенностей развития и функционирования религиозных институтов их состояние необходимо рассматривать с учетом двух составляющих: компоненты религиозной системы, имеющей природные основания в религиозном со-

знании, и атрибута системы социального взаимодействия, включенного в сферу производства, распределения и удовлетворения социальных интересов. Все, что входит в систему социального взаимодействия строит свои отношения с религией посредством установления коммуникационных каналов с религиозными учреждениями. Поэтому отношения государства и религии строятся сквозь призму сосуществования двух социальных институтов – государства как политического института и религиозного учреждения как социокультурного института.

Религия занимает важное место в структуре культурного комплекса, являясь следствием его развития и одновременно одним из его факторов. Степень влияния религии на культурный комплекс общества бывает различной, но в мировоззренческом отношении всегда определяющей. Религия принимает участие в цивилизационном оформлении социокультурного пространства, в частности, участвуя в создании идейной и ценностной базы цивилизационных изменений. Но непосредственно в оформлении цивилизационной модели принимают участие религиозные институты, которые в силу своей специфики включаются в формирование институционального каркаса цивилизации. Религиозные институты учреждаются в соответствии с определенными конфессиональными требованиями, которые вырабатывают определенные стандарты, нормы, правила и механизмы социального функционирования в общей цивилизационной системе, упорядочивающей культурный комплекс и социокультурное пространство. В сфере геополитики религиозная идеология участвует в создании доктрин и базовых установок, но непосредственного воздействия на выработку геополитических решений не имеет. В еще большей степени такое отношение характерно для религиозных конфессиональных институтов. Это объясняется тем, что геополитические отношения есть отношения интересов крупных государств, которые стремятся их реализовать в масштабах глобальных природно-географических пространств. Даже теократические государства, поднимающиеся в определенные исторические интервалы до уровня региональных геополитических игроков, в своих внешнеполитических акциях скорее используют религиозные идеи и конфессиональные образования, нежели руководствуются их ценностями и стандартами.

Различие в религии, а значит и в цивилизационной структуре, ведет к противостоянию. Это противостояние отражается в мировой политике, когда цивилизации противоборствуют между собой, сталкиваются интересами, то, о чем писал С. Хантингтон в своей работе «Столкновение цивилизаций» [9]. Сегодня можно как согласиться с С. Хантингтоном, так

Раздел 1. Актуальные проблемы гуманитарных наук

и опровергнуть его идеи. В современном мире конфликты происходят не только на стыке цивилизаций, но и внутри самой цивилизации. Государства, состоящие в одной цивилизации больше интегрированы и взаимозависимы. Несмотря на то, что многие государства отошли от проведения политики с позиции религии, сегодня религия продолжает выступать в качестве основы общественного сознания и борется за свое сохранение на общественно – политической арене посредством создания религиозных объединений и организаций, участия в решении насущных проблем общества в форме политической религии.

Таким образом, религия рассматривается исследователями в качестве основы и опоры многих современных цивилизаций, несмотря на существенные изменения на протяжении истории. Сегодня все более активно проявляются религиозные настроения на международной арене с целью сохранения своего статуса в обществе и государстве. И это связано с ускорением процесса глобализации и размытия границ не только государств, но и цивилизаций.

Литература

1. Доусен К. Религия и культура. – СПб.: Алетейя, 2000.
2. Гегель Г. Философия религии. – М.: Мысль, 1977.
3. Ожегов С.И. Толковый словарь русского языка. : Из-во Мир и образование, Оникс, 2018.
4. Соловьев В.С. О христианском единстве. – М.: Рудомино, 2015.
5. Ерасов Б.С. Культура, религия и цивилизация на Востоке.- М.: Наука, 1990.
6. Алексеев В.А. Иллюзии и догмы.- М.: Политиздат, 2013.
7. Филатов А.С.Россия и мир. Геополитика в цивилизационном измерении. – М.: ООО «Перспектив», 2015.
8. Нарочницкая Н.А. Россия и русские в мировой истории. – М.: Международные отношения, 2004.
9. Хантингтон С. Столкновение цивилизаций.- М.: ООО «Издательство АСТ», 2003.

УДК: 101.1

ФИЛОСОФСКИЕ АСПЕКТЫ ТУРИЗМА

Черепанова Наталья Владимировна,

кандидат философских наук, доцент, заведующая кафедрой общегуманитарных дисциплин АНО ВО Открытый гуманитарно-экономический университет, e-mail: hum@ogeu.ru

Аннотация: в статье делается попытка раскрыть соотношение понятий «философия» и «туризм».

Ключевые слова: философия, туризм, индустрия гостеприимства, форма познания мира.

PHILOSOPHICAL ASPECTS OF TOURISM

Cherepanova Natalya Vladimirovna,

PhD, associate professor, Head for the Department of General Humanitarian Disciplines, Open University for the Humanities and Economics, Moscow, Russia

Annotation: the author of this article attempts to reveal the correlation of the concepts of «philosophy» and «tourism».

Keywords: philosophy, tourism, hospitality industry, the form of knowledge of the world.

Философия и туризм, каково соотношение этих понятий? Для ответа на этот вопрос дадим определение понятий философия и туризм.

Философия (греч. *phileo* – люблю, *sophia* – мудрость; любовь к мудрости) – особая форма познания мира, вырабатывающая систему знаний о фундаментальных принципах и основах человеческого бытия, о наиболее общих существенных характеристиках человеческого отношения к природе, обществу и духовной жизни во всех ее основных проявлениях. Философия стремится рациональными средствами создать предельно обобщенную картину мира и места человека в нем. В отличие от мифологического

Раздел 1. Актуальные проблемы гуманитарных наук

и религиозного мировоззрения, опирающихся на веру и фантастические представления о мире, философия базируется на теоретических методах постижения действительности, используя особые логические и гносеологические критерии для обоснования своих положений. Необходимость философского познания мира коренится в динамике социальной жизни и диктуется реальными потребностями в поиске новых мировоззренческих ориентиров, регулирующих человеческую деятельность. В развитии общества всегда возникают эпохи, когда ранее сложившиеся ориентиры, выраженные системой универсалий культуры (представлениями о природе, обществе, человеке, добре и зле, жизни и смерти, свободе и необходимости и т. д.) перестают обеспечивать воспроизводство и сцепление необходимых обществу видов деятельности. Тогда возникают разрывы традиций и формируются потребности в поиске новых мировоззренческих смыслов. Социальное предназначение философии состоит в том, чтобы способствовать решению этих проблем. Она стремится отыскать новые мировоззренческие ориентиры путем рационального осмысления универсалий культуры, их критического анализа и формирования на этом пути новых мировоззренческих идей. В этом процессе универсалии культуры из неосознаваемых оснований культуры и социальной жизни превращаются в предельно обобщенные категориальные формы, на которые направлено сознание. Они выражаются посредством философских категорий, которые выступают теоретическими схематизациями универсалий культуры. Рациональная экспликация в философии смыслов универсалий культуры начинается со своеобразного улавливания общности в качественно различных областях человеческой культуры, с понимания их единства и целостности. Универсалии культуры превращаются в рамках философского анализа в философские категории – особые идеальные объекты (связанные в систему), с которыми уже можно проводить особые мысленные эксперименты. Тем самым открывается возможность для внутреннего теоретического движения в поле философских проблем, результатом которого может стать формирование принципиально новых категориальных смыслов, выходящих за рамки исторически сложившихся и впечатанных в ткань наличной социальной действительности мировоззренческих оснований культуры [1].

Один из фундаментальных диалектических принципов мироздания – единство и многообразие. Современный глобализирующийся, или, как считают многие, уже глобальный мир, представляет собой единое целое с точки зрения информации, транснациональных субъектов экономики, транспортной инфраструктуры. Вместе с тем, мир по-прежнему

остаётся многообразным: различны страны и народы, культуры и религии. Различна и природа континентов и регионов.

Культурно-информационный обмен происходит между индивидами, странами, народами и их культурами. Весьма характерно, что социокультурное единство человечества – есть не только возможность увидеть и услышать через телевидение и Интернет, но и совершить непосредственное перемещение в пространстве, путешествие, позволяющее ощутить различия ландшафтов и климата, энергетику места, воспринять достижения иной культуры: языковую среду, архитектуру, костюмы, попробовать кухню и так далее. Не случайно туризм понимается не просто как отдых, но и как форма культурного обогащения индивида, и как путь социокультурного взаимообогащения народов.

Верно и другое. Индустрия гостеприимства есть целая сфера отрасли экономики, и следует отметить, что для ряда стран – вообще единственная, занятость огромного числа людей.

Не случайно тенденции последних двух десятилетий в развитии туризма свидетельствуют о возрастании его влияния как на мировую экономику в целом, так и на экономику отдельных стран и регионов. Туризм представляет собой крупную сферу национального хозяйства, деятельность которой, с одной стороны, направлена на удовлетворение специфических потребностей, возникающих у населения во время путешествия и отдыха, а с другой – может обеспечить подъем экономики региона. Мировая практика свидетельствует, что туристский бизнес по доходности и динамичности развития уступает лишь добыче и переработке нефти. По данным Всемирной туристской организации он обеспечивает 10% оборота производственно-сервисного рынка, на его долю приходится 6% мирового валового национального продукта, 7% мировых инвестиций, 5% налоговых поступлений.

Туризм как отрасль экономики не только высокодоходен, но имеет и большое социальное значение: рационализация использования свободного времени, заполнение его деятельностью, направленной на восстановление и расширенное воспроизводство духовных и физических сил человека. Его развитие усиливает ориентацию экономики на человеческие потребности. Туристическое путешествие может отвлечь человека от вредных привычек и, даже, излечить от них.

Туризм как явление уже имеет свою, пусть и непродолжительную, в сравнительной ретроспективе, историю. Феномен этот в его теперешнем понимании зародился в начале XIX века в Англии. Спустя столетие ту-

Раздел 1. Актуальные проблемы гуманитарных наук

ризм превратился в общественное явление огромного масштаба. Туризм (французское *tourisme*, от *tour* – прогулка, поездка), путешествие (поездка, поход) в свободное время, один из видов активного отдыха.

Для человека, которого мы называем «турист» этот вид деятельности является отдыхом. Отдых понимается как состояние покоя или деятельность, восстанавливающие работоспособность. В физиологическом смысле отдых есть состояние особой деятельности, когда клетка, оставаясь свободной от работы, восстанавливает свой нормальный состав. Регулярное чередование периодов работы и отдыха способствует укреплению условнорефлекторных связей, лежащих в основе поведения и трудовой деятельности человека. Исследованиями физиологов и гигиенистов установлено особое значение т. н. активного отдыха. Ещё И.М. Сеченов доказал в 1903 году, что наиболее быстрое восстановление работоспособности после утомительной работы одной рукой наступает не при полном покое обеих рук, а при работе другой, не работавшей руки. Переключение деятельности в процессе работы с одних мышечных групп и одних нервных центров на другие ускоряет восстановление работоспособности утомлённой группы мышц. Переключение с одного вида умственной работы на другой, чередование умственной деятельности с лёгким физическим трудом устраняют чувство усталости и являются своеобразной формой отдыха. Важно сочетать отдых с закаливанием организма, физкультурой, спортом, туризмом. Для организации оптимального отдыха используют рекреационные зоны. Восстановлению работоспособности помогает отдых на курортах, в домах отдыха и т. п.

Туризм – наиболее эффективное средство удовлетворения рекреационных потребностей, так как он сочетает различные виды рекреационной деятельности – оздоровление, познание, восстановление производительных сил человека и др. Следует подчеркнуть, что рекреация (польск. *rekreacja* – отдых, от лат. *recreatio* – восстановление) есть отдых, восстановление сил человека, израсходованных в процессе труда, в этом значении термин употребляется в литературе по физиологическим, медицинским, социально-экономическим, архитектурно-строительным и др. проблемам организации отдыха населения. Туризм – составная часть здравоохранения, физической культуры, средство духовного, культурного и социального развития личности.

Туризм – отрасль экономики непроектируемой сферы, предприятия и организации которой удовлетворяют потребности туристов в материальных и нематериальных услугах. Продукция туризма – это комплексная

услуга – тур, содержащая в качестве взаимосвязанных элементов услуги транспорта, гостиничного хозяйства, торговли, в том числе общественного питания, экскурсионных, культурно-зрелищных, спортивных, коммунально-бытовых, лечебно-оздоровительных и др. учреждений и предприятий.

Среди причин роста популярности туризма, прежде всего, усовершенствование производственных сил в обществе, появление большего количества свободного времени, новые динамические условия жизни общества, возрастание рекреационных потребностей населения. К 60-м годам XX века на территории Западной Европы, и в особенности США начала складываться особая социально-экономическая система, которая к началу 80-х годов стала приобретать международный характер – индустрия туризма.

Система взглядов на это явление в мировой научной общественности постоянно менялась. И в настоящее время структура системы индустрии туризма, определение отдельных компонентов, входящих в нее, и даже само определение дефиниции «индустрия туризма» остается спорным.

Федеральный закон РФ от 5 февраля 2007 г. № 12-ФЗ О внесении изменений в Федеральный закон «Об основах туристской деятельности в Российской Федерации» [2] содержит четкие и теперь узаконенные понятия:

туризм – временные выезды (путешествия) граждан Российской Федерации, иностранных граждан и лиц без гражданства (далее – лица) с постоянного места жительства в лечебно-оздоровительных, рекреационных, познавательных, физкультурно-спортивных, профессионально-деловых, религиозных и иных целях без занятия деятельностью, связанной с получением дохода от источников в стране (месте) временного пребывания;

туристская деятельность – туроператорская и турагентская деятельность, а также иная деятельность по организации путешествий;

туризм внутренний – туризм в пределах территории Российской Федерации лиц, постоянно проживающих в Российской Федерации;

туризм выездной – туризм лиц, постоянно проживающих в Российской Федерации, в другую страну;

туризм въездной – туризм в пределах территории Российской Федерации лиц, не проживающих постоянно в Российской Федерации;

туризм международный – туризм выездной или въездной;

туризм социальный – туризм, полностью или частично осуществляемый за счет бюджетных средств, средств государственных внебюджетных фондов (в том числе средств, выделяемых в рамках государственной социальной помощи), а также средств работодателей;

Раздел 1. Актуальные проблемы гуманитарных наук

туризм самостоятельный – туризм, организуемый туристами самостоятельно;

турист – лицо, посещающее страну (место) временного пребывания в лечебно-оздоровительных, рекреационных, познавательных, физкультурно-спортивных, профессионально-деловых, религиозных и иных целях без занятия деятельностью, связанной с получением дохода от источников в стране (месте) временного пребывания, на период от 24 часов до 6 месяцев подряд или осуществляющее не менее одной ночевки в стране (месте) временного пребывания;

туристские ресурсы – природные, исторические, социально-культурные объекты, включающие объекты туристского показа, а также иные объекты, способные удовлетворить духовные и иные потребности туристов, содействовать поддержанию их жизнедеятельности, восстановлению и развитию их физических сил;

туристская индустрия – совокупность гостиниц и иных средств размещения, средств транспорта, объектов санаторно-курортного лечения и отдыха, объектов общественного питания, объектов и средств развлечения, объектов познавательного, делового, лечебно-оздоровительного, физкультурно-спортивного и иного назначения, организаций, осуществляющих туроператорскую и турагентскую деятельность, операторов туристских информационных систем, а также организаций, предоставляющих услуги экскурсоводов (гидов), гидов-переводчиков и инструкторов-проводников;

туристский продукт – комплекс услуг по перевозке и размещению, оказываемых за общую цену (независимо от включения в общую цену стоимости экскурсионного обслуживания и (или) других услуг) по договору о реализации туристского продукта;

туроператорская деятельность – деятельность по формированию, продвижению и реализации туристского продукта, осуществляемая юридическим лицом (далее – туроператор);

турагентская деятельность – деятельность по продвижению и реализации туристского продукта, осуществляемая юридическим лицом или индивидуальным предпринимателем (далее – турагент);

заказчик туристского продукта – турист или иное лицо, заказывающее туристский продукт от имени туриста, в том числе законный представитель несовершеннолетнего туриста;

формирование туристского продукта – деятельность туроператора по заключению и исполнению договоров с третьими лицами, оказывающими

Раздел 1. Актуальные проблемы гуманитарных наук

отдельные услуги, входящие в туристский продукт (гостиницы, перевозчики, экскурсоводы (гиды) и другие);

продвижение туристского продукта – комплекс мер, направленных на реализацию туристского продукта (реклама, участие в специализированных выставках, ярмарках, организация туристских информационных центров, издание каталогов, буклетов и другое);

реализация туристского продукта – деятельность туроператора или турагента по заключению договора о реализации туристского продукта с туристом или иным заказчиком туристского продукта, а также деятельность туроператора и (или) третьих лиц по оказанию туристу услуг в соответствии с данным договором;

экскурсант – лицо, посещающее страну (место) временного пребывания в познавательных целях на период менее 24 часов без ночевки в стране (месте) временного пребывания и использующее услуги экскурсовода (гида), гида-переводчика;

экскурсовод (гид) – профессионально подготовленное лицо, осуществляющее деятельность по ознакомлению экскурсантов (туристов) с объектами показа в стране (месте) временного пребывания;

гид-переводчик – профессионально подготовленное лицо, свободно владеющее иностранным языком, знание которого необходимо для перевода и осуществления деятельности по ознакомлению экскурсантов (туристов) с объектами показа в стране (месте) временного пребывания;

инструктор-проводник – профессионально подготовленное лицо, сопровождающее туристов и обеспечивающее их безопасность при прохождении туристских маршрутов;

туристская путевка – документ, содержащий условия путешествия, подтверждающий факт оплаты туристского продукта и являющийся бланком строгой отчетности.»[2]

Философия и туризм – это исторически связанные направления. Рассуждая о непознанном окружающем мире, человек принимал решение постичь его.

Список источников:

1. Новейший философский словарь/Сост. А.А. Грицанов, 1998 г.// <http://www.term.ru/dictionary/175/word/filosofija>

2. Федеральный закон РФ от 5 февраля 2007 г. № 12-ФЗ О внесении изменений в Федеральный закон «Об основах туристской деятельности в Российской Федерации» (Дата первой официальной публикации: 9 февраля 2007 г. Опубликовано:

Раздел 1. Актуальные проблемы гуманитарных наук

в «РГ» – Федеральный выпуск №4291 9 февраля 2007 г., вступил в силу 1 июня 2007 г., Принят Государственной Думой 17 января 2007 года, Одобрено Советом Федерации 24 января 2007 года) <http://www.rg.ru/2007/02/09/turism-dok.html>

УДК 327

САНКЦИИ ЕВРОПЕЙСКОГО СОЮЗА И ИХ ВЛИЯНИЕ НА ГЕРМАНО-РОССИЙСКИЕ ОТНОШЕНИЯ

Шевченко Владимир Васильевич

Доцент кафедры общегуманитарных дисциплин АНО ВО Открытый гуманитарно-экономический университет

Стома Никита Сергеевич

Студент факультета мировой политики МГУ имени М.В. Ломоносова

В статье проводится краткий анализ современных российско-германских отношений в условиях кризиса в Украине и антироссийских санкций Евросоюза.

***Ключевые слова:** российско-германское сотрудничество; минские соглашения; антироссийские санкции Европейского союза; «формула Штайнмайера»; проект «Северный поток»; «аннексия» Крыма.*

SANCTIONS OF THE EUROPEAN UNION AND THEIR IMPACT ON GERMAN-RUSSIAN RELATIONS

Shevchenko Vladimir Vasilievich

Associate Professor, Department for General Humanities Open University for the Humanities and Economics, Moscow, Russia,

Stoma Nikita Sergeevich

Student of the Faculty for World Politics for Lomonosov Moscow State University

The article provides a brief analysis of modern Russian-German relations in the context of the crisis in Ukraine and the anti-Russian sanctions of the European Union.

***Keywords:** Russian-German Cooperation; Minsk agreements; European Union anti-Russian sanctions; the «Steinmeier Formula»; «Nord Stream» project; «annexation» of Crimea.*

Раздел 1. Актуальные проблемы гуманитарных наук

Актуальность данной темы определяется большой важностью для России взаимовыгодного торгово-экономического сотрудничества с Германией, особенно в энергетической сфере, а также желанием России использовать авторитет ФРГ, для налаживания добрососедских отношений со странами Евросоюза с целью расширения торговли и обеспечения безопасности нашей страны.

История российско-германских отношений зародилась очень давно и идет из глубины веков. Мы дружили, торговали, воевали и опять дружили. В наших отношениях были ненависть и уважение, теплота и холод, взаимопомощь и санкции. После тяжелых военных испытаний, 13 сентября 1955 г. мы, как бы заново, установили с Германией дипломатические отношения. 26 декабря 1991 г. ФРГ признала Российскую Федерацию правопреемницей СССР. С начала 1990-х годов встречи российских президентов и германских канцлеров приобрели регулярный характер. В 2000 году Россия и Германия провозгласили курс на стратегическое партнерство и в последующие годы наши отношения во всех сферах развивались довольно успешно и позволили значительно расширить торгово-экономические и политические связи двух стран.

Однако сегодня взаимоотношения России и Германии переживают не самые лучшие времена. Отношения Москвы с Евросоюзом и Германией ухудшились в 2014 году после государственного переворота в Украине и воссоединения Крыма с Россией. Тогда США и Европейский союз ввели в отношении России санкции, обвинив ее в сложившейся ситуации в Украине. Под санкции попали физические и юридические лица, и даже целые сектора российской экономики.

Антироссийские санкции Евросоюза были приняты в середине марта 2014 г. по трем основным направлениям:

1. Персональные визовые ограничения политиков, бизнесменов, финансистов и прочих деятелей России, Украины и Крыма (запрет въезда на территорию стран Евросоюза и замораживание их банковских активов).

2. Экономические санкции против ряда российских компаний, особенно нефтегазового, оборонного и финансового сектора экономики (экспортные и импортные эмбарго на ряд товаров; запрет на оказание России финансовой, технической и технологической помощи в сфере ВПК).

3. Ограничительные меры в отношении Крыма.

Скорость, с которой были введены эти санкции, говорят о нервозности, вызванной на Западе действиями России по защите своих интересов и интересов русскоязычного населения на юго-востоке Украины после

государственного переворота в Киеве. По словам президента В. Путина, санкции «это не просто нервная реакция США или их союзников на нашу позицию в связи с событиями и госпереворотом на Украине и даже не в связи с так называемой «крымской весной». Уверен, что если бы всего этого не было, то придумали бы какой-нибудь другой повод для того, чтобы сдерживать растущие возможности России, повлиять на нее, а еще лучше – использовать в своих интересах. Политика сдерживания придумана не вчера. Она проводится в отношении нашей страны многие-многие годы – всегда, можно сказать, десятилетиями, если не столетиями. Словом, всякий раз, когда кто-то считает, что Россия стала слишком сильной, самостоятельной, эти инструменты включаются немедленно [1].

При этом мы понимаем, что санкции – это исключительно политический инструмент в руках наших экономических конкурентов. Вводя их против России, США, Евросоюз и его лидер Германия рассчитывали нанести ущерб экономике нашей страны, вызвать социальное напряжение и вынудить руководство России изменить свою политику.

Сегодня в политических и деловых кругах Германии и Европы всё чаще звучат заявления о неэффективности и бесполезности антироссийских санкций. Европейские санкции против России негативно отразились на ряде секторов немецкой экономики, касающиеся товаров двойного назначения, банковского и финансового секторов, а также поставщиков оборудования для нефтегазовой отрасли РФ. Так, например, Германско-российская внешнеторговая палата (Deutsch-Russische Auslandshandelskammer-АНК) провела среди топ-менеджеров 158 немецких фирм (общая численность персонала которых 67 тысяч человек, а годовой оборот 13,4 млрд. евро) опрос с целью выяснить их оценку текущей экономической ситуации, влияния санкций на бизнес и прогнозов на будущее. Три четверти респондентов отметили безрезультатность ограничительных мер в политическом смысле. Президент АНК Райнер Зееле, комментируя итоги опроса, подчеркнул, что, запланированные на ближайшие годы инвестиции в размере 900 млн. евро – свидетельство того, что ещё высока вера немецкого бизнеса в устойчивость российского рынка[2].

Однако важно понимать всю сложность и важность российско-германского сотрудничества для наших стран и Европы в целом. В последние годы, после начала строительства Северного потока (газопровода из РФ в Северную Европу) Германия стала являться важным распределительным центром российского газа. Компании Германии являются совладельцами проекта, а кроме того, в экономику РФ привлечено много немецких кре-

Раздел 1. Актуальные проблемы гуманитарных наук

дитных ресурсов. Поэтому позиция ключевой экономики Европы по отношению к сотрудничеству с Россией будет неизменной – продолжать сотрудничество при любых условиях. Этого требует энергетический сектор немецкой экономики и крупнейшие бизнес-структуры Германии. Такие из них, как «BASF SE», «Siemens», «Volkswagen», «Adidas» и «DeutscheBank», открыто выступают против более широких экономических санкций против России. От санкций страдают как российская сторона, так и немецкая. Причём больший риск неполучения прибыли от вложенных инвестиций несет Германия, т. к. объем немецких инвестиций в России в разы превышает объем российских инвестиций в ФРГ[3].

В Европе всё чаще звучат мнения о вреде антироссийских санкций и предложения об их отмене. Так, 03.10.2019 в интервью корреспонденту газеты «Известия» Министр иностранных дел Венгрии Петер Сийярто на вопрос о возможности отказа Будапешта от антироссийских санкций высказал свою точку зрения. По его мнению «ключевые игроки Западной Европы извлекли большую прибыль из санкций, потому что небольшие компании из Центральной Европы были попросту вытеснены с российского рынка. В то время как французы, немцы, голландцы и другие за эти годы только нарастили и продолжают наращивать торговлю с Россией. Мы видим, что товарооборот России и Франции за последние годы увеличился на 41%, с Германией – на 20%. А мы за эти несколько лет потеряли восемь миллиардов долларов экспортных возможностей[4].

Не смотря на подобные высказывания европейских политиков, мы наблюдаем, что президент Украины Владимир Зеленский в очередной раз призвал Запад не снимать санкции с России. Так в сентябре 2019г. Украинский руководитель сравнил экономические ограничения России с «налогом на поддержание мира». Он заявил: «Санкции – это фактически те же налоги, необходимые для мирового порядка. Если хотите – это налог ради мира. И пока мир не будет возобновлен, санкции должны быть сохранены»[5].

Необходимо отметить, что российско-германские взаимоотношения являются одним из определяющих факторов глобальной политики и оказывают значительно влияние на решение множества мировых проблем. Кроме того очевидно, что роль России, как важнейшего игрока европейской и мировой политики очень велика, а потому страны Запада, рано или поздно, будут вынуждены снова налаживать отношения с Россией. Не исключено, что это будет и дальше происходить в условиях санкционного режима, но эти ограничительные меры могут быть сведены к минимуму. Такой подход видится нам адекватной реакцией на ситуацию,

в которой главной причиной сохранения санкций является соблюдение Минских договорённостей, которые в малой степени зависят от России, но требуют непосредственного участия и активных политических действий со стороны Киева.

В настоящее время мы наблюдаем некоторые шаги в этом направлении со стороны команды вновь избранного президента Украины В. Зеленского.

Сегодня многие информационные агентства отмечают, что 1 октября 2019 года, может стать переломным моментом для Украины. В этот день, Леонид Кучма, представляющий на встрече официальный Киев, подписал «формулу Штайнмайера», которая может стать основой для прочного мира на Донбассе. Кроме того, также отмечается, что подписи под этим документом поставили представители России, ОБСЕ, ДНР и ЛНР.

Необходимо отметить, что, к сожалению, конкретного письменного текста «формулы Штайнмайера» никогда не существовало. Однако устно были сформулированы предложения о том, что урегулирование конфликта на Донбассе возможно при одновременном выполнении двух частей Минских соглашений – политической (выборы) и по безопасности (приграничный контроль). Исходя из заявлений, которые делал сам Штайнмайер в 2016 году, предполагалось проведение местных выборов на неподконтрольных территориях Донбасса. После того, как ОБСЕ признает выборы легитимными, должны были быть внесены изменения в Конституцию Украины в части закрепления особого статуса Донбасса. Параллельно должен был произойти вывод войск с украинской территории.

Опубликованная в СМИ «формула Штайнмайера», на которую 1 октября 2019 года публично согласилась Украина, и подписание которой подтвердил В. Зеленский, содержит всего два пункта.

Первый – закон об особом статусе вступает в силу *на временной основе* в 20.00 после окончания выборов на неподконтрольных территориях, проведенных согласно украинскому закону.

Второе – закон об особом статусе вступает в силу *на постоянной основе* после публикации отчета ОБСЕ о том, что выборы прошли демократично.

Несмотря на важность, подписанного в Минске документа, остаются неясными некоторые вопросы по его практической реализации. За скобки мирного процесса вынесены вывод войск и момент передачи контроля над границей. При этом, не комментируя подписание этой формулы, президент В. Зеленский заявил, что Украина не станет проводить выборы, если «там будут военные»[6]. Таким образом, несмотря на положительные сдвиги в

Раздел 1. Актуальные проблемы гуманитарных наук

разрешении кризиса в Украине, еще остаются неясными многие сложные вопросы практической работы по прекращению боевых действий, и статусу ДНР и ЛНР.

Если подвести некоторые итоги, то можно увидеть небольшие позитивные шаги по выполнению Украиной долгие годы замороженных Минских соглашений. При этом санкции против России действуют и регулярно продлеваются. Продолжает действовать механизм принятия решений по санкциям, в соответствии с которым каждые полгода Евросоюз заслушивает доклады, Франции и Германии, с оценкой политики России. Пока в каждом из этих докладов предлагалось принять решение о продлении антироссийских санкций, и они продлеваются. Таким образом, мы наблюдаем, что политики в ФРГ и большинстве стран Европы не идут на смягчение санкций и улучшение отношений с Россией, полагая, что именно под сильным и многосторонним давлением наша страна откажется от своей политики.

С изменением баланса сил в постбиполярную эпоху Запад в целом и ФРГ в частности не преминули злоупотребить этим в ущерб нашим интересам. Россияне были вправе полагать, что Германия, сама недавно воссоединенная, могла бы лучше, чем другие страны Запада, понимать наше стремление к защите и консолидации вокруг себя Русского мира. Однако именно с наступлением Крымской геополитической эпохи в полной мере проявилась вся степень несамостоятельности политики ФРГ по отношению к Российской Федерации. Во многом это объясняется проамериканскими взглядами и поведением немецкой элиты. Ведь ФРГ и ЕС, будучи европейскими экономическими гигантами, остаются в мировой политике в статусе ведомых США.

Сегодня существует слишком много «но», препятствующих отмене антироссийских санкций Европейского союза или отказу Германии от их соблюдения. И эти «но» имеют большое значение для Германии для сохранения курса на поддержание мира и безопасности в Европе. И все же мы видим, что для поддержания уровня взаимоотношений и обеспечения эффективного сотрудничества, руководители России и Германии регулярно встречаются и ведут регулярный диалог. Так, с 2000 года, когда В. Путин впервые занял пост главы государства, он совершил 15 визитов в ФРГ.

Анализируя современный расклад политических сил в Германии, некоторые политологи считают, что российско-германские отношения после ухода с поста канцлера Германии А. Меркель могут ухудшиться. Конечно, сегодня трудно представить, как будут складываться отношения двух

стран при новом канцлере ФРГ. Но нам известно, что в ФРГ хватает беспринципных политиков, готовых идти до конца, следуя слепо своим (не всегда верным) убеждениям и взглядам, при этом постоянно оглядываясь в сторону США. Это означает, что безопасность России до тех пор будет под угрозой, пока Германия не станет проводить самостоятельную политику, вместе с Россией уравнивая американские гегемонистские амбиции, грамотно выстраивая торгово-экономические, политические и культурные отношения, идя на компромиссы во имя достижения блага для обоих наших народов[7].

Список источников:

1. Послание Президента Федеральному Собранию 4 декабря 2014 г. – URL: <http://www.kremlin.ru/events/president/news/47173>
2. Дебнер С. Российско-немецкие отношения испытывают рублевую слабость // Русская Германия. 2015. № 32.
3. Минчичова В. С., Барышников П. Ю. Санкции 2014: уменьшатся ли инвестиционные потоки между Россией и лидерами Европейского союза – Францией и Германией // Молодой ученый. – 2014. – №17. – С. 304-310. – URL <https://moluch.ru/archive/76/12890/>
4. Интервью главы МИД Венгрии Петера Сийярто /Известия, 03.10.2019. - URL: <https://iz.ru/928049/video/interviu-glavy-mid-vengrii-petera-siiarto>
5. Общественно-политическое интернет-издание Газета.ru. – URL: https://www.gazeta.ru/politics/2019/09/25_a_12686455.shtml
6. Интернет-издание «СТРАНА.ua». URL: <https://strana.ua/news/225557-shtajnmajer-kto-eto-vikipedija-chto-za-formulu-dlja-donbassa-on-pridumal.html>
7. Россия и Германия: застой продолжается. – URL: http://ru.valdaiclub.com/a/highlights/rossiya-germaniya-zastoy/?sphrase_id=115939

УДК 378.146

НАДЕЖНОСТЬ ПИР-АСЕССМЕНТА СТУДЕНЧЕСКИХ УЧЕБНЫХ РАБОТ И НАУЧНО-ПРАКТИЧЕСКИХ ПРОЕКТОВ

Широкова Марина Евгеньевна,

*Кандидат социологических наук, доцент кафедры общегуманитарных дисциплин,
АНО ВО Открытый гуманитарно-экономический университет*

Фокина Валерия Николаевна,

*Кандидат социологических наук, доцент, Современная гуманитарная академия,
проректор*

Аннотация. В статье рассмотрены вопросы применения пир-асессмента – взаимного оценивания работ и проектов со стороны равных. Особое внимание уделено вопросам надежности такого оценивания, приведены различные подходы и результаты научных исследований российских и зарубежных специалистов в области образования, позволяющие сделать вывод о релевантности взаимного оценивания. Показано, что пир-асессмент дает обучающемуся значительно больше практики, чем традиционные методы обучения, и, в целом, «учит учиться».

Ключевые слова: образование, пир-асессмент, надежность, оценка.

RELIABILITY OF PIR-ASSESSMENT OF STUDENT EDUCATIONAL WORKS AND SCIENTIFIC AND PRACTICAL PROJECTS

Shirokova Marina Evgenievna,

*Candidate of Sociology, Associate Professor of the Department of General Humanities Open
University for the Humanities and Economics, Moscow, Russia*

Fokina Valeria Nikolaevna,

*Candidate of Sociological Sciences, Associate Professor, Modern Humanitarian Academy,
Vice-Rector*

Abstract. The article deals with the application of PIR-assessment-mutual evaluation of works and projects by equals. Particular attention is paid to the reliability of such assessment, various approaches and results of scientific research of Russian and foreign experts in the field of education, allowing to conclude the relevance of mutual evaluation. It is shown that PIR-assessment gives the student much more practice than traditional methods of teaching, and, in General, “teaches to learn”.

Keywords: *education, PIR-assessment, reliability, assessment.*

Эволюция глобальной технологической среды и тенденция к тотальному охвату компьютерными технологиями всех сфер жизнедеятельности человека, в том числе и сферы образования, требует адекватных ответов со стороны создателей систем обучения.

В современном мире, в котором изменение профессий/специальностей происходит уже постоянно, и для их освоения требуются все новые компетенции, необходима система оценивания, которая позволяла бы мотивировать обучающихся к активной образовательной деятельности посредством включения обучающихся в процесс оценивания собственных учебных достижений и достижений своих коллег – студентов. При этом оценивание осуществляется со стороны равных, другими словами, это оценка работ обучающихся другими обучающимися – пир-асессмент.

Существуют и другие подходы к определению пир-асессмента. Так, например, в Универсальном англо-русском словаре дается следующее определение: пиринговое оценивание, пир-асессмент (англ. peer assessment) – оценка со стороны равных, взаимная оценка, взаимооценка, оценка и обратная связь от коллег, оценка равной стороной, оценка равными по положению/должности) [3]. Профессор Шотландского университета Данди Кит Дж. Топпинг определяет пир-асессмент следующим образом: «это договоренность учащихся с целью рассмотрения и определения уровня, ценности или качества учебной работы или деятельности других учащихся с равным статусом» [12]. Само пиринговое¹ обучение, по мнению Топпинга, применялось сначала школьными учителями в области чтения или математики как чистая «отработка техники». При этом использовалась линейная модель передачи знаний: «учитель» – «суррогатный учитель (пиринговый помощник)» – «ученик». Пиринговые помощники выбирались из самых способных учеников. Затем пиринговое обучение перешло

¹ Пиринг, пиринговый с английского переводится как «равноправный информационный обмен»/

Раздел 1. Актуальные проблемы гуманитарных наук

от «механистических» в более сложные предметные области, к «навыкам мышления» – письменные работы, наука. Кит Топпинг доказал, что пиринговое обучение навыкам мышления оказало влияние на когнитивную изменчивость: пиринговые помощники не только сами изучают предмет лучше и глубже, но и получают «навыки широкого применения» в области сотрудничества и коммуникации.

Система взаимного оценивания студенческих учебных работ и научно-практических проектов активно используется последние 15–20 лет в странах Западной Европы, Америки, Австралии. Большинство исследователей образовательных систем считает, что статус студента в роли ассессора является важным и эффективным видом его учебной работы.

В целом, дидактический метод пир-ассесмента в формальном образовании применяется в ограниченных масштабах, а его воспитательный потенциал недооценивается. Решение о введении пирингового обучения или пир-ассесмента принимается, как правило, отдельными преподавателями и рассматривается как эпизодическое дополнение к традиционно сложившейся дидактике. Во всех случаях преподаватель берет на себя полный контроль над процессом. Однако, появившиеся потребности общества в массовом образовании любого, в том числе и высокого уровня, и продолжающийся прогресс информационных и телекоммуникационных технологий бросают вызов традиционным подходам к организации учебного процесса.

Среди причин, приводящих к необходимости развития пир-ассесмента, назовем две основных. Первая – прагматическая. Рост числа студентов и экономия финансовых ресурсов университетов заставляет администрацию увеличивать учебную нагрузку преподавателей. Использование пир-ассесмента позволяет «разгрузить» преподавательский состав и обеспечить требуемое качество обучения студентов. При этом преподаватели избавляются от выполнения рутинных задач. Вторая причина связана с компетентным подходом к обучению. Работодателям необходимо, чтобы выпускники обладали более широким спектром профессиональных компетенций и могли эффективно общаться за пределами своей специализации.

В настоящее время уже существуют системы автоматизации проверки письменных работ, но эти системы еще недостаточно интеллектуальны, чтобы провести содержательное оценивание нестандартных творческих заданий. В условиях электронного обучения, дистанционных образовательных технологий использование пирингового оценивания как решения,

основанного не на искусственном интеллекте, а на коллективном разуме, может помочь решить эту проблему.

Опыт внедрения пир-асессмента в учебный процесс показал, что таким образом могут оцениваться следующие виды студенческих работ: презентации, научные проекты и отчеты, эссе, расчеты, библиографии, практики. Студенты в процессе оценивания помогают друг другу, заполняя пробелы в знаниях. Комментируя чужие работы, студенты совершенствуют навыки письма и развивают аналитические способности. Очень важно, что студенты берут на себя ответственность за свои действия в качестве ассессоров, что повышает их самооценку. Кроме того, пир-асессмент развивает у студентов коммуникативные компетенции, что в будущем станет важной частью их профессиональной среды.

Дискуссии по ассессменту часто сводятся к обсуждению вопросов надежности и точности оценивания. Повысить точность пиринговых оценок позволяют различные технологии. Например, президент Академии компьютерных наук профессор М.П. Карпенко предложил отсеивать грубые ошибки оценивания с использованием статистических методов для малых выборок [1]: критерий вариационного размаха ($n \geq 5$); критерий Романовского и Ирвина ($n \geq 3$); вариационный критерий Диксона ($n \geq 4$) и пр. Предпочтительней использовать критерий Диксона, в котором нет необходимости рассчитывать математическое ожидание и стандартное отклонение, а только размах. Задача проверки случайности выставления ассессором заниженных и завышенных оценок математически сводится к проверке статистической гипотезы равенства нулю математического ожидания при неизвестной дисперсии (для нормального распределения).

Надежность пир-асессмента – это относительное постоянство, устойчивость, согласованность оценок ассессоров при оценке конкретного объекта ассессмента. Часто надежность рассчитывается как коэффициент корреляции между оценками, поставленными студентами и оценками, которые поставил преподаватель.

Для калибровки оценок пир-асессмента и ранжирования ассессоров один из основных провайдеров массовых открытых онлайн-курсов (МООК) Coursera использует систему, разработанную в Калифорнийском университете. Эта система включает в себя случайную выборку заданий, сданных на пир-асессмент, эти задания оцениваются преподавателем, и полученная оценка считается эталонной, далее эти задания случайным образом распределяются среди ассессоров вместе с другими заданиями, не включенными в эталон. Выставленные ассессорами оценки сравниваются с

Раздел 1. Актуальные проблемы гуманитарных наук

эталонными оценками преподавателя и на основании этого каждому ассессору присваивается «индекс компетенции рецензента» (ИКР), который используется как весовой коэффициент для оценок, которые ассессоры будут выставлять своим коллегам. Допустим, три ассессора дают разные оценки по критерию грамотности, тогда ассессор с самым высоким ИКР будет рассматриваться как обеспечивающий правильную оценку, а оценки двух других отбрасываются.

На другой платформе MOOC – Edx реализуется следующий подход: ассессорам предлагается оценить некоторые предварительно оцененные преподавателем задания. Обучающиеся получают разрешение на дальнейшее участие в оценке работ сокурсников, только если им удастся дать оценки, близкие к преподавательским.

Возникает также вопрос, добровольным или обязательным должно быть ассессирование для обучающегося? Большинство авторов зарубежных исследований по внедрению пир-ассессмента, считают, что пир-ассесмент должен быть включен в сетку обязательных занятий. Но при этом должна быть оценена учебная нагрузка обучающегося, она не должна быть завышена. В противном случае нельзя говорить о дидактической эффективности ассессмента, так как обучающийся начинает выставлять оценки формально.

Существует и другая позиция, согласно которой пир-ассесмент должен быть добровольным, а не обязательным. Когда у студентов есть свобода выбора, и они добровольно включаются в процесс ассессмента, то и действуют они более осознано и заинтересовано, что должно привести к более точной экспертной оценке.

Для мотивации ассессоров используются как меры принуждения, так и поощрения. Например, в MOOC в качестве меры поощрения ассессоров предлагается включение работы по ассессменту в электронное портфолио ассессора. За хорошо проведенный пир-ассесмент каждый обучающийся-ассессор имеет возможность собирать отзывы от оцениваемых студентов, других ассессоров или преподавателя и включать их в портфолио. В этом случае возможно построить систему рейтингования ассессоров.

Введение в образовательный процесс пир-ассессмента ставит перед исследователями закономерный вопрос: насколько можно доверять оценкам студентов при взаимной проверке работ. Есть ли необходимость массово привлекать преподавателей в качестве экспертов для определения адекватности оценок, выставленных ассессорами? С этой целью на протяжении многих лет исследователи из различных университетов проводят экспе-

рименты по сравнению пиринговых оценок с оценками, выставленными преподавателем.

Так, в 1969 году Рональд Бурк из Университета Миннесоты провел исследование с целью оптимизировать выставление окончательной оценки за курс, используя участие студентов в формах самооценивания и пир-ассесмента [4]. Было проведено три серии экспериментов:

- 1) сравнение самооценок и пир-ассесмента;
- 2) сравнение самооценок и оценок, выставленных преподавателями;
- 3) сравнение пир-ассесмента и оценок, выставленных преподавателями.

Данные первых двух серий экспериментов показали, что студенты были не в состоянии реалистично выставить себе оценки. Это было продемонстрировано низкой согласованностью между самооценками и пиринговыми оценками, и самооценками и оценками преподавателя. Самооценка была всегда завышена, по сравнению с оценками «пиров» или преподавателя. Ни один студент не считал, что он заслуживает меньше «четверки». Третий эксперимент показал, что пир-ассесмент дает высокую степень внутренней согласованности оценок и их согласованность с оценками преподавателя.

Оценки студентов в сравнении с оценками преподавателей изучал и профессор управления Университета Дикина (Виктория, Австралия) Кристофер Орпен в 1982 г. [10]. Курсовые работы были оценены одноклассниками и преподавателями-предметниками. Орпен пришел к выводу, что нет никакой разницы между преподавателями и студентами в: 1) их средних оценках; 2) вариативности оценок; 3) степени согласованности оценок (надежности); 4) соответствии оценок общей успеваемости по результатам семестровых экзаменов. Орпен также выявил, что **оценка нескольких студентов более надежна, чем оценка одного преподавателя.**

Профессор Брюс Манн из Мемориального университета Канады в результате проведенных экспериментов получил следующие результаты: корреляция между оценками преподавателя курса и средней оценкой ассесоров каждый раз оказывалась высокой, $r > 0,7$ [9].

Научный сотрудник Департамента высшего и дополнительного образования Нэнси Фальчиков и сотрудник математического факультета Джуди Голдфинч из Эдинбургского университета Нейпира (Шотландия) исследовали влияние различных факторов на согласованность между оценками сверстников и преподавателей [6]. Среди основных факторов, которые они исследовали, были предметная область, качество исследования, количество ассесоров, уровень курса, характер оценочной задачи, глобальность или

Раздел 1. Актуальные проблемы гуманитарных наук

дискретность суждений и т.д. Исследователи сделали интересный вывод: согласованность между оценками студентов и преподавателей была выше, когда возрастало количество ассессоров; но, когда количество ассессоров превысило 20, согласованность стала наоборот снижаться.

Нельзя сказать, что мнения исследователей по согласованности оценок сверстников с оценками преподавателя полностью единодушны. В некоторых исследованиях были обнаружены очень низкие корреляции между оценками сверстников и преподавателей, например, $r = 0,29$ [8]. Другие, такие как Чо, Шунн и Уилсон, сообщили об умеренной согласованности ($r = 0,60$) между оценками сверстников и преподавателей.

Ряд исследований доказывает, что студенты выполняют работу ассессоров практически с таким же качеством, что и преподаватели. Например, Филип Сэдлер (глава Научно-просветительского департамента Смитсоновского центра астрофизики Гарварда) и Эдди Гуд (Средняя школа в Садбери, Массачусетс) установили, что корреляция между оценками, выставленными студентами и преподавателями независимо друг от друга («вслепую»), чрезвычайно высока ($r = 0,91 \div 0,94$) [11] или даже $r = 0,97 - 0,98$, например, в исследовании профессора Бристольского университета Джуди Харрис [7].

Другой аспект, обеспечивающий надежность пир-ассесмента – обоснованный выбор ассессоров. Так, в Государственном университете в Агадире (Марокко) было проведено исследование по оптимизации процесса пир-ассесмента, в частности, научно обоснованному подбору ассессоров. В результате исследования предложен алгоритм распределения заданий в рамках пир-ассесмента, который включает в себя характеристики каждого обучающегося. Распределение работ на оценивание ассессорам должно учитывать характеристики ассессоров, так как в этом случае у каждой работы будут одинаковые шансы на справедливую и точную оценку. Группа ассессоров должна быть скомпонована из различных категорий обучающихся. Нельзя, например, направить работу одного обучающегося на оценку пяти ассессорам, из которых все – новички в ассесменте, не обладающие опытом в области знаний курса, а работу другого обучающегося – пяти профессионалам с опытом ассесмента. У обучающихся должны быть равные шансы для оценки их работы в одинаковых условиях, что должно привести к повышению доверия к ассесменту.

Пир-ассесмент значим не только для контроля усвоенных знаний, он включает и участие самих обучающихся, их интеграцию в учебную среду, а также «построение знаний вместо их воспроизведения» [5]. Это подразу-

меваает необходимость использования личностных характеристик обучающихся в процессе пир-асессмента, особенно в условиях онлайн-обучения. Исследования, проведенные под руководством профессора М.П. Карпенко показали, что в соответствии с индивидуальными особенностями психики и когнитивной сферы существует индивидуальная препозиция, выражающаяся в настройке внутренних качественных шкал. Используя препозиционные характеристики асессора, можно превентивно вносить в ассесинговые оценки поправки, устраняющие субъективность [2].

Можно пошагово представить алгоритм распределения заданий асессорам на проверку:

- получения профилей асессоров от всех участников;
- классификация асессоров и их распределение по четырем различным категориям в зависимости от общего показателя (начинающие, средний уровень, продвинутые, высшая категория);
- представление выполненных заданий обучающимися;
- верификация асессоров и их нагрузки перед распределением заданий;
- распределение заданий по одному на асессора из каждой категории.

Пир-асессмент дает обучающемуся значительно больше практики, чем традиционные методы обучения, заставляет взять на себя ответственность за собственное обучение и, в целом, «учит учиться».

Пиринговые технологии оценивания применяются не только в обучении, но и в научной деятельности при рецензировании поступающих от авторов работ, что особенно важно в связи с появлением многочисленных электронных изданий в Интернете. Пиринговое рецензирование, пир-ревью (от англ. peer-review – «рассмотрение равными») – процедура рассмотрения (рецензирования) научных статей другими авторами, специалистами в данной предметной области. Как отмечается на сайте издательства Elsevier <https://www.elsevier.com/reviewers/what-is-peer-review>, «пиринговое рецензирование является неотъемлемой частью научной коммуникации, с тех пор как появились первые научные журналы более 300 лет назад. «Философские труды Королевского общества» считается первым журналом, формализовавшим процесс пиринговой экспертной оценки».

Для организации пир-асессмента в режиме онлайн, в Интернете появились специальные онлайн-платформы. Из трех генеральных задач (объективная оценка учебной и научной работы, повышение квалификационного уровня асессоров и воспитательная работа в деятельности среде), существующие онлайн-платформы и приложения в основном направлены

Раздел 1. Актуальные проблемы гуманитарных наук

на решение только первой задачи, а разработка подходов к решению двух других еще предстоит дидактам электронного обучения.

Список источников:

1. Карпенко М.П. Дидактика ассесмента: монография. М.: Изд-во СГУ, 2017. 136 с.
2. Карпенко М.П. Экспериментальное исследование социально-психологических характеристик студентов по результатам массового ассесмента // Психология обучения, 2017, № 10. С. 5 – 21.
3. Универсальный англо-русский словарь. Академик.ру. 2011. URL: <http://translate.academic.ru/Универсальный%20русско-английский%20словарь.%20%20Академик.ру.%20%20%202011./ru/> (дата обращения 23.08.2019)
4. Burke R.J. Some preliminary data on the use of self-evaluations and peer ratings in assigning university course grades // Journal of Educational Research. Vol. 62. 1969 – Issue 10. P. 444-448.
5. Dochy F. A new assessment era: different needs, new challenges. Learning and Instruction. 2001. № 10. P. 11-20.
6. Falchikov N., Goldfinch J. Student peer assessment in higher education: A meta-analysis comparing peer and teacher marks. Review of Educational Research. 2000. № 70(3). P. 287–322.
7. Harris J. Peer assessment in large undergraduate classes: An evaluation of a procedure for marking laboratory reports and a review of related practices // Advances in Physiology Education. 2011. № 35(2). P. 178–187.
8. Kovach Regina A, Resch David S, Verhulst Steven J. Peer Assessment of Professionalism: A Five-Year Experience in Medical Clerkship // Journal of General Internal Medicine 24(6):742-6, May 2009
9. Mann B.L. Expert-Peer Online Assessment and Formula // The 10th Annual Hawaii International Conference on Education, Honolulu, Hawaii. January. 2012. P. 4–8.
10. Orpen C. Student versus lecturer assessment of learning // Higher Education. 1982. № 11. P. 567–572.
11. Philip M. Sadler, Eddie Good. The Impact of Self and Peer Grading on Student Learning // Educational Assessment. 2006, № 11.1. P. 1–31.
12. Topping K. J. Peer assessment // Theory into Practice, 2009. № 48(1). P. 20–27.

УДК 378.046+004.052

**ВОПРОСЫ ЭФФЕКТИВНОГО И КАЧЕСТВЕННОГО
ИСПОЛЬЗОВАНИЯ ДИСТАНЦИОННЫХ
ОБРАЗОВАТЕЛЬНЫХ ТЕХНОЛОГИЙ**

Новиков Валерий Арианович,

Канд. тех. наук, доцент, заведующий кафедрой математики и естественнонаучных дисциплин, АНО ВО Открытый гуманитарно-экономический университет

Самарина Татьяна Петровна,

Канд. ист. наук, доцент, заведующий кафедрой гражданско-правовых дисциплин, АНО ВО Открытый гуманитарно-экономический университет

В статье рассмотрены вопросы реализации электронного обучения, эффективного функционирования дистанционных образовательных технологий при проведении учебных занятий в вузе в дистанционной форме.

Ключевые слова: *Электронное обучение, дистанционные образовательные технологии, программное обеспечение, информационная безопасность.*

**ISSUES OF EFFECTIVE AND HIGH-QUALITY USE OF DISTANCE
EDUCATIONAL TECHNOLOGIES**

Novikov Valery Arianovich,

Cand. those. Sciences, Associate Professor, Head of the Department of Mathematics and Natural Sciences, Open University for the Humanities and Economics, Moscow, Russia

Samarina Tatyana Petrovna,

Cand. East. Sciences, Associate Professor, Head of the Department of Civil Law Disciplines, Open University for the Humanities and Economics, Moscow, Russia

The article discusses the implementation of e-learning, the effective functioning of distance learning technologies when conducting studies at a university in remote form.

Раздел 2. Вопросы математики и естественнонаучных дисциплин

Keywords: E-learning, distance learning technologies, software, information security.

В условиях перехода к цифровизации в Российской Федерации, в частности – и в образовании, предусмотренного, Национальной программой «Цифровая экономика Российской Федерации» [1], все большее значение придается электронной информационно-образовательной среде образовательной организации.

Федеральный закон от 27 июля 2006 г. № 149-ФЗ «Об информации, информационных технологиях и о защите информации» [2] содержит требование создания и функционирования электронной информационно-образовательной среды образовательной организации, которая обеспечивается соответствующими средствами информационно-коммуникационных технологий и квалификацией работников, ее использующих и поддерживающих.

Кроме того, ст. 18 Федерального закона от 29.12.2012 № 273 ФЗ «Об образовании в Российской Федерации» [3] устанавливает, что организациям, осуществляющим образовательную деятельность, при реализации образовательных программ с использованием электронного обучения, дистанционных образовательных технологий следует иметь цифровую (электронную) библиотеку, обеспечивающую обучающимся, педагогическим работникам свободный доступ к базам данных, информационным справочным и поисковым системам, электронным библиотечным системам и иным цифровым информационным ресурсам. Фонд цифровой (электронной) библиотеки должен быть укомплектован электронными учебными изданиями по учебным предметам, курсам, дисциплинам (модулям), которые реализуются с применением электронного обучения, дистанционных образовательных технологий.

В пункте 7.2.1 ФГОС ВО по направлению подготовки 40.03.01 «Юриспруденция» (уровень бакалавриата) [4] декларируется наличие в обучающей организации информационно-образовательной среды: «...электронная информационно-образовательная среда должна обеспечивать возможность доступа обучающегося из любой точки, в которой имеется доступ к информационно-телекоммуникационной сети «Интернет» (далее – сеть «Интернет»), как на территории организации, так и вне ее.

В рамках информационно-образовательной среды реализуется «...проведение всех видов занятий, процедур оценки результатов обучения, реализация которых предусмотрена с применением электронного обучения, дистанционных образовательных технологий.» Аналогичные к обучающей

Раздел 2. Вопросы математики и естественнонаучных дисциплин

организации требования представлены во ФГОС ВО по направлению подготовки 40.04.01 «Юриспруденция» (уровень магистратуры) [5].

Создание информационно-образовательной среды осуществляется с помощью программной системы дистанционных технологий и электронного обучения. Такой подход, с нашей точки зрения, позволяет говорить о качестве образования в современном понимании этого термина [6].

Рассмотрим требования к программному обеспечению информационно-образовательной среды [7].

Программное обеспечение (ПО) должно быть, во-первых, комплексным, т. е. предназначенным для решения задач:

- регистрации участников учебного процесса;
- проведение всех видов занятий, процедур оценки результатов обучения;
- хранение учебных материалов каждого пользователя;
- обработки полученных результатов тестирования, подсчета баллов;
- сбора и анализа статистической информации;
- обеспечения удаленного доступа;
- обеспечения конфиденциальности тестовых материалов, результатов тестирования и др.

Во-вторых, оно должно быть надежным, в частности обеспечивать возможность:

- сохранения информации из поврежденных баз данных;
- бесперебойной работы при одновременном подключении большого числа обучаемых (25% и более).

В-третьих, программное обеспечение должно быть простым и понятным пользователям всех категорий, и, в-четвертых, – функциональным, качественным и эффективным.

Основными требованиями к программному обеспечению являются надежность, удобство использования, совместимость с другими системами.

Надежность программного обеспечения, т.е. надежность при его эксплуатации определяется качеством его разработки и качеством используемых технических средств при его эксплуатации. Не малую роль играет и квалификация обслуживающего персонала.

Пользователи дистанционных образовательных технологий могут быть недостаточно уверенными пользователями вычислительной техники. Однако это не должно повлиять на оценку, полученную в результате тестирования, поскольку проверяется в тестировании не умение работать

Раздел 2. Вопросы математики и естественнонаучных дисциплин

на компьютере, а знания в определенной предметной области. Поэтому технология работы должна быть интуитивно понятной.

Не следует забывать, что занятия при использовании дистанционных образовательных технологий проводятся индивидуально и без помощи преподавателя. В связи с этим программное обеспечение должно иметь эргономичный интерфейс – простой, рациональный, удобный и комфортный для работы, интуитивно понятный и исключительно дружелюбный пользователю. Все текстовые комментарии должны быть короткими и понятными.

Качественное программное обеспечение подразумевает его безошибочную работу. Это особенно важно при расчете оценки по результатам тестирования, особенно на этапе итогового или вступительного контрольного тестирования, когда полученная оценка может повлиять на судьбу человека.

Для преподавателя программное обеспечение эффективно, если оно позволяет легко обновлять контент, максимально точно оценивать уровень подготовки обучаемого, получать характеристики теста и др. Учет этих данных позволяет преподавателю в частности построить оптимальную траекторию обучения учащегося. Не менее важен также и образовательный аспект тестирования: возможности разработки эффективных обучающих тестов. Таким образом, эффективность ПО для преподавателя определяется полнотой его функций как обучающего и контролирующего продукта.

Стремление к тому, чтобы учебные материалы (курсы, тесты и др.) были совместимы с разным программным обеспечением, стимулировало работы по стандартизации дистанционных образовательных технологий. Определенной гарантией качества и эффективности системы тестирования может служить ее соответствие международным стандартам и спецификациям, принятым в электронном обучении (SCORM [8]).

Конечно, эффективность дистанционных образовательных технологий в целом должна рассматриваться как комплекс составляющих, каждая из которых вносит свой вклад в его эффективность и качество. Помимо системы дистанционного обучения сюда относятся:

- учебные материалы;
- система поддержки процесса обучения;
- работа преподавателя со слушателями и др.

В целом эффективность дистанционных образовательных технологий может быть представлена в двух взаимосвязанных аспектах – образовательном и экономическом.

Раздел 2. Вопросы математики и естественнонаучных дисциплин

Экономический аспект эффективности, т. е. соотношение параметров цены и качества продукта важен для всех категорий пользователей дистанционных образовательных технологий. Но применительно к разработчику системы достижение экономической эффективности, т.е. возможность не только компенсировать затраты на проектирование и разработку дистанционных образовательных технологий, но и получить максимально возможную прибыль, является одной из основных задач.

Логика создания современного программного обеспечения ПО, используемого при реализации дистанционных образовательных технологий состоит в том, чтобы от пользователей не требуется знаний в области программирования: для работы в них достаточно основных навыков работы на компьютере. Потребность в программных продуктах для организации дистанционных образовательных технологий постоянно возрастает.

Наиболее распространенные типы ПО для электронного обучения можно условно разделить на следующие группы:

- средства разработки учебного контента (Authoring Tools);
- системы управления контентом (Content Management Systems – CMS);
- системы управления обучением (Learning Management Systems – LMS);
- системы управления учебным контентом и обучением (Learning Content Management Systems – LCMS).

Однако четко разграничить их по функциональным и методическим возможностям часто бывает трудно. Логика развития электронного обучения указывает на то, что любая система дистанционного обучения должна в той или иной степени располагать как средствами создания, управления и доставки контента, так и средствами управления и поддержки процесса обучения. По нашему мнению наиболее динамично развиваются полнофункциональные дистанционных образовательных технологий совмещающие LMS и LCMS, за которыми, несомненно, будущее.

LCMS и LMS взаимно дополняют друг друга, их интеграция позволяет осуществлять полномасштабный учебный процесс в соответствии профилями пользователей (необходимыми компетенциями), их образовательным и профессиональным способностям и потребностям, оптимальным стилем и темпом обучения. Сравнение возможностей LCMS и LMS для организации корпоративного обучения по данным исследований Б. Халла приведены в /9/.

Фундаментом дистанционных образовательных технологий является база данных. Соответственно основной задачей обеспечения информационной безопасности является защита баз данных от несанкциониро-

Раздел 2. Вопросы математики и естественнонаучных дисциплин

ванного доступа. Угрозы информационной безопасности могут быть как внешними – взлом баз данных, компьютерные вирусы, так и внутренними – превышение полномочий доступа к данным со стороны пользователей системы. Предупреждение возможных угроз осуществляется с помощью технических и дополняющих их организационно-административных мер защиты. К ним относятся

- внедрение регламентов и политик безопасности;
- ведение журнала обращений к базам данных системы, в котором содержится информация о дате и времени обращения, IP-адрес и URL-адрес последнего посещения;
- введение роли администратора безопасности, который контролирует доступ к данным, проводит мониторинг действий всех пользователей, в том числе и администратора системы;
- криптографическое преобразование конфиденциальной информации, хранящейся в таблицах баз данных;
- хранение информации аутентификации и ключей шифрования на персонализированном съемном носителе;
- использование в сети антивирусного программного обеспечения;
- шифрование трафика между клиентской рабочей станцией и сервером баз данных для предотвращения возможных утечек информации на сетевом уровне;
- повышение личной ответственности технического персонала системы при работе с конфиденциальными данными.

К вопросам информационной безопасности относится проблема обеспечения достоверной аутентификации пользователя дистанционных образовательных технологий.

Литература

1. Национальная программа «Цифровая экономика Российской Федерации» (Паспорт которой утвержден Президиумом Совета при Президенте РФ по стратегическому развитию и национальным проектам, Протокол от 24 декабря 2018 г. N 16. Официально не опубликован).

2. Федеральный закон от 27 июля 2006 г. № 149-ФЗ «Об информации, информационных технологиях и о защите информации» (Собрание законодательства Российской Федерации, 2006, N 31, ст. 3448).

3. Федерального закона от 29.12.2012 № ФЗ-273 «Об образовании в Российской Федерации» (Собрание законодательства Российской Федерации, 2012, № 53 (ч.1), ст. 7598).

Раздел 2. Вопросы математики и естественнонаучных дисциплин

4. Федеральный государственный образовательный стандарт высшего образования по направлению подготовки 40.03.01 «Юриспруденция» (уровень бакалавриата), утвержденный приказом Минобрнауки России от 01.12.2016 № 1511 (ред. от 11.01.2018).

5. Федеральный государственный образовательный стандарт высшего образования по направлению подготовки 40.04.01 «Юриспруденция» (уровень магистратуры), проект приказа Минобрнауки России.

6. Новиков В.А., Самарина Т.П. Электронное обучение и некоторые вопросы качества образования // В сборнике: Повышение эффективности и качества вузовского дистанционного образования — 2018: состояние, проблемы, пути их решения Сборник докладов научно-методической конференции. Москва, 2019. С. 74-88.

7. Кабанова Т.А., Новиков В.А. Тестирование в современном образовании. – М.: «Высшая школа», 2010. – 382 с.

8. SCORM <https://ru.wikipedia.org/wiki/SCORM> (дата обращения 07.10.2019).

9. LMS and LCMS: В чем разница? <http://www.distance-learning.ru/db/el/B254358DE85FFE70C325723B0032F739/doc.html> (дата обращения 07.10.2019).

УДК: 550.84

**ИНФОРМАТИВНОСТЬ ОЦЕНКИ ЭКОЛОГИЧЕСКИХ
КАТАСТРОФ ДИСТАНЦИОННЫМ МЕТОДОМ АГСМ
(НА ПРИМЕРЕ ЧЕРНОБЫЛЯ И ЗОНЫ «МАЯК»)**

Портнов Александр Михайлович,

Доктор д.геол.н., профессор кафедры математики и естественнонаучных дисциплин, АНО ВО Открытый гуманитарно-экономический университет

Аннотация. При авариях АЭС необходима дистанционная АГС-съемка на базе беспилотников с целью установить аномалии в распределении Cs^{137} . В контурах аномалий возможно наличие бета- и альфа-излучателей.

Ключевые слова: Аэрогаммаспектрометрия, беспилотники, аварии АЭС, аномалии Cs^{137} .

**INFORMATIVE ASSESSMENT OF ENVIRONMENTAL DISASTERS BY
REMOTE AFM METHOD (ON THE EXAMPLE OF CHERNOBYL AND
THE MAYAK ZONE»)**

Portnov Alexander Mikhailovich,

Doctor of Geological and Mineralogical Sciences, professor of the department of mathematics and natural sciences Open University for the Humanities and Economics, Moscow, Russia

Key words: Aerogammaspectrometry, crash of AES, anomaly of Cs^{137} .

26 апреля 1986 г. взорвалась Чернобыльская АЭС. Интенсивный выброс радиоактивных веществ из горящего реактора продолжался до 6 мая. В результате было выброшено 50 млн. Ки различных радионуклидов и 50 млн. Ки радиоактивных газов. По оценкам экспертов, в них содержалось до 2,5 млн. Ки Cs^{137} и до 14 млн. Ки J^{131} . На территории СССР пострадало 11 областей, где проживало 17 млн. человек, из них 2,5 млн. детей в возрасте до 5 лет. Радиация задела также более 20 государств, в том числе Финляндию, Швецию и ряд стран Центральной Европы (1,2).

Раздел 2. Вопросы математики и естественнонаучных дисциплин

Масштабы катастрофы в первые часы были неясны, но, счастью, на аэродроме г. Киева стоял самолет АН-26 Гидрометеослужбы СССР, предназначенный для проведения аэрогаммаспектрометрической съемки, т.е. оборудованный спектрометром, позволявшим с высоты 100-150 м количественно оценивать уровни гамма-излучения различных радиоизотопов с поверхности Земли. Самолет немедленно начал работу и прошел больше десятка параллельных исследовательских маршрутов через 2 км в направлении юг-север. За один день была установлена обширная площадь радиоактивного заражения, достигшая Киева. Уровень радиации был очень высок.

Первые схематические карты заражения были немедленно переданы в Москву и Киев. Утверждают, что ее сразу показали лично М.С.Горбачеву, который, как известно, в Чернобыль не приехал. Тем не менее, опасность ситуации была засекречена, радиостанции невнятно сообщали об «аварии» на ЧАЭС. Эвакуации населения г. Припять в первые дни не было, уровень радиации зашкаливал, а в Первомайские праздники дети Киева дышали воздухом с летучим гамма-бета-излучателем радиоизотопом J^{131} . Власти были в панике, растеряны, искали специалистов и, вместо массовой защиты – «йодирования» населения и запрета употребления местных продуктов, делали все, чтобы скрыть масштабы бедствия

Для детального изучения действительных размеров радиоактивного заражения была привлечена Московская геофизическая экспедиция Министерства геологии СССР, обладавшая в то время наиболее совершенным гамма-спектрометром канадской фирмы «Макфар» с чувствительными датчиками – кристаллами NaJ (Tl). В течение нескольких лет автор принимал участие в этих работах, обрабатывая данные и участвуя в составлении карт зараженности радионуклидами. Эта закрытая в то время комплексная работа включала также данные многочисленных специалистов, изучавших концентрацию альфа- и бета-излучателей на значительных площадях. Построение окончательных карт проходило под руководством профессора, доктора г-м н. А.И.Перельмана (ИГЕМ, Институт геологии и минералогии рудных месторождений, РАН, Москва), а также академика РАН Ю.А. Израэля (3).

В начале наших работ активность гамма-излучения была очень высокой за счет присутствия таких короткоживущих изотопов, как Se^{144} , J^{131} и др., а также природных гамма-излучателей – K, Th, U. В этой статье мы ограничимся данными о площадном распространении относительно долгоживущего гамма-излучателя Cs^{137} с $T_{1/2} = 30$ лет, постоянно присутству-

Раздел 2. Вопросы математики и естественнонаучных дисциплин

ющего в выбросах АЭС (Cs^{137} является также бета-излучателем, но пробег электронов в воздухе составляет всего десятки см). Съемка показала, что этот радиоизотоп, имеющий энергию гамма-излучения 0,66 МэВ, дистанционно выделяет с высоты 100-150 метров наземные ореолы катастрофических выбросов всех долгоживущих гамма-излучателей, причем цезий – самый подвижный из дисперсно рассеянных, но «негазовых» радиоизотопов. Воздушная миграция Cs^{137} обусловлена высокой летучестью в микроаэрозольной форме (рис. 1). В первые же дни радиоактивные выбросы Чернобыля достигли Финляндии и Швеции. Как показали наши анализы, цезий легко улавливался бумажными фильтрами с самолета. Микророндовый анализ состава фильтра установил в них присутствие цезия в виде частиц и тончайшей пыли размером 1–10 микрон, переносимой ветром на тысячи километров, вплоть до Аляски.

Построение карт позволило установить, что в аномалиях с максимальной концентрацией цезия (рис. 2) обычно положительно коррелируют такие радиоизотопы, как Sr^{90} , $\text{Pu}^{239, 240}$, Am^{241} , Cm^{244} , причем в этом наборе наиболее подвижен стронций-90. «Горячие частицы», такие как плутоний, америций и кюрий выходили за пределы 30-километровой зоны вокруг ЧАЭС преимущественно в западном направлении, отражая направление ветрового разноса в период горения реактора (рис. 3).

Все радиоизотопы в первый год накапливались в почвенном слое на глубине 5–60 см, причем цезий и здесь обладал максимальной подвижностью и, как показали анализы, впоследствии мигрировал в разрезе до глубины в 1,5–2 м. Изучение аэрофотоснимков и контуров аномалий на повторных залетах с интервалом 2–3 года показало, что выпавшие на землю радиоизотопы малоподвижны, цезий сорбируется гумусом и глинистыми минералами (4). Контуров загрязненных участков изменяются только при размыве берегов рек, ручьев, а также при образовании оползней на склонах оврагов и рек. Радиоактивные цезий и стронций активно накапливаются в лесной растительности, траве, ягодах и особенно в грибах, включаясь в экологические пищевые цепи.

Например, на рынках Москвы встречалась клюква, собранная на болотах под Гомелем (Белоруссия), дававшая 400 микрорентген час. Кости сомов, живущих около ЧАЭС, дают до 40.000 микрорентген в час! Неожиданным было сильное накопление цезия и стронция в лесной древесине, о чем узнали только при попытке сжечь «рыжий лес», как назывались засохшие от радиации деревья, образовавшие зону западного направления, вытянутую по направлению ветра в период горения реактора. Дым от горящего

Раздел 2. Вопросы математики и естественнонаучных дисциплин

«рыжего леса» создал новый ореол радиоизотопов цезия и стронция. Оказалось, что лес вокруг Чернобыля необходимо захоранивать под землей и нельзя сжигать.

В течение 1991–1993 г.г. на самолете АН-26 АГС-съемкой М 1:200.000 Московской Аэрогеофизической экспедицией была составлена карта распределения радиоизотопа цезия на огромной площади – около 4 млн. км² (рис. 1). Главным индикатором заражения оказался Cs¹³⁷. Распределение и осаждение радиоизотопов оказалось непредсказуемым и связанным с глобальным движением воздушных потоков. Зоны радиации были обнаружены в Швеции, Польше, Франции, Баварии (Ю.Германия), Турции и в ряде других стран. Они вызвали испуг местного населения и причинили значительный вред фермерам. В частности, Турция предъ-



Рис. 1. Мелкомасштабная (обзорная) карта заражения радиоизотопом цезия территорий Украины, Белоруссии и России. Площадь съемки – более 4 млн. км². Карта М 1:10.000.000

Раздел 2. Вопросы математики и естественнонаучных дисциплин

явила СССР счет за заражение чайных плантаций цезием. Горбачев, во избежание скандала, закупил чай Турции. В конце 80-х г.г. в СССР широко распродавался низкокачественный турецкий чай. Мало кто знал, что радиация от мешков с этим чаем доходила до 400 микрорентген в час, что в 20 раз выше нормального фона Земли (чай оказался хорошим сорбентом цезия).

Мелкомасштабная съемка показала, что территория российской федерации покрыта крупными пятнами загрязнений цезием, достигающими на востоке Пензы и Саранска. Обозначилась протянувшаяся на 300 км широтная сильная цезиевая аномалия по линии Клинцы – Мценск, захватившая юг Калужской и Тульской областей. Она возникла искусственно: при опылении самолетами радиоактивных облаков, шедших из Чернобыля на С-В, в сторону Москвы.

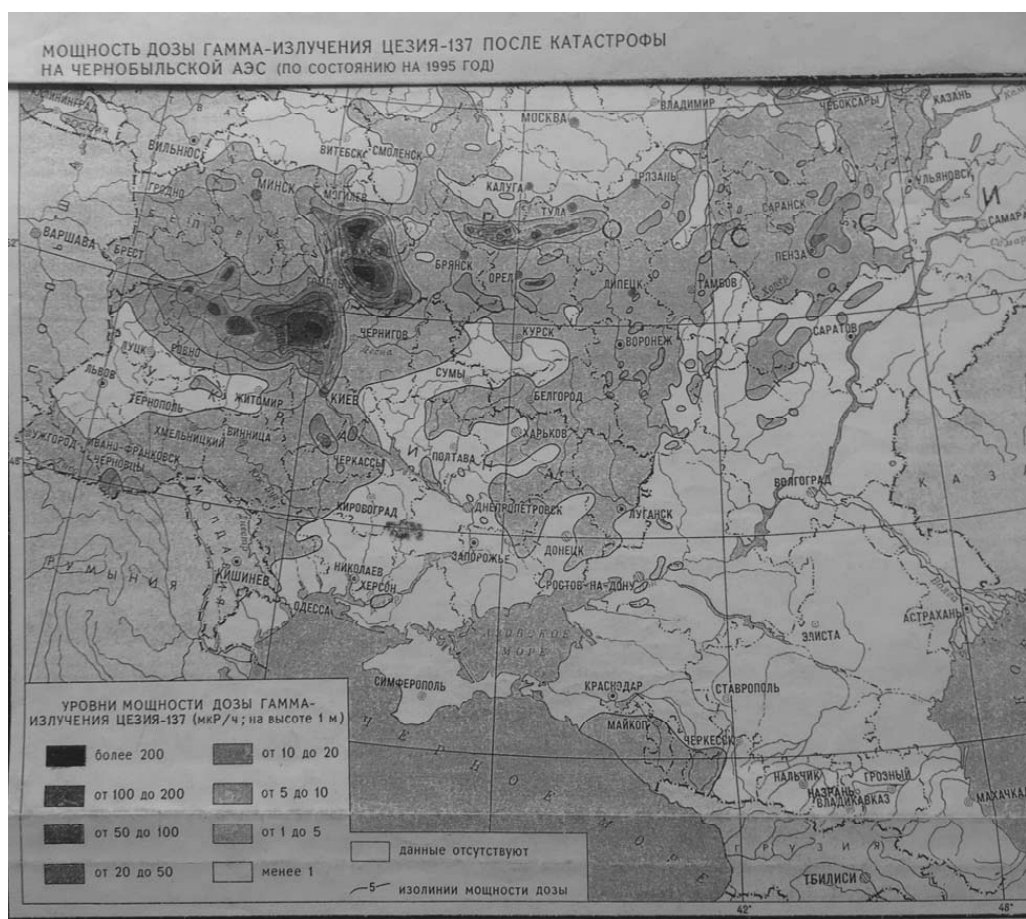
На карте выступили две главные сильно зараженные области: одна мощная зона заражения с Чернобылем в центре – к С-З от Киева, собственно украинская; другая – к С-В от Гомеля – с двумя очагами концентрации радиоизотопов, расположенные на территории Белоруссии и отчасти на территории Брянской области, в Новозыбковском районе России. Эти области, выявленные при мелкомасштабной съемке, послужили основой для детализации при проведении крупномасштабной (М1:250000) АГС- съемки с аппаратурой «Макфар» и с использованием вертолета МИ-8. Карты дали возможность оценить величину потерь за счет вывода зараженных территорий из хозяйственного оборота. Например, земля с концентрацией $Cs^{137} \text{ Ки/км}^2 > 40$ составляет в Брянской области 350 км², а с концентрацией 15–40 Ки/км² – больше 2200. Такие земли не годятся для выпаса скота, а картофель или зерно годятся только для производства спирта и т. д. Сильно пострадали Калужская, Тульская, Орловская, Липецкая области. Общая площадь зараженных угодий – более 1500 км².

Надо учитывать, что карты, как региональные, так и детализированные, отражают уровень зараженности радиоцезием на интервал 1991–1995 гг. С тех пор прошло более четверти века, и уровни радиации по цезию и стронцию с тех пор уменьшились почти вдвое. Но не следует обольщаться – по плутонию с $T/2=25000$ лет, радиационная обстановка не изменилась и даже ухудшилась за счет появления из плутония – америция и кюрия.

Смертельная доза плутония для человека ничтожна – всего 1 мг (5). Распад плутония порождает еще более опасные радиоизотопы – кюрий и америций ($Km^{244} T/2 = 18$ лет, альфа-излучатель; и $Am^{241} T/2=458$ лет, альфа- и гамма-излучатель). Со временем, эти элементы будут накапливаться,

через 10–15 лет они будут представлять главную угрозу для всего живого. Это следует помнить многочисленным туристам, охотно посещающим мертвый город Припять. Они должны знать, что в чернобыльской зоне трупы животных не гниют: микробов нет, они убиты радиацией. Поэтому трупы высыхают и мумифицируются. Смертельно опасные зоны радиационного заражения, разбросанные в беспорядке по России, были в короткий срок найдены, оконтурены, дистанционно изучены на огромной территории. Такую работу может выполнить только метод аэрогаммаспектрометрической (АГС) съемки (6).

Аналогичная работа была проведена нами в Челябинской области на Южном Урале (рис. 4). Здесь на р. Тече, притоке Оби, расположен комбинат «Маяк», где долгое время производились атомные бомбы. Режим секретности привел к многолетним нарушениям всех экологических законов. В результате возникла огромная опасность для таких крупных городов, как Челябинск, Кыштым, Касли (6). После снятия режима секретности наши работы позволили откартировать зараженную площадь по Cs^{137} – более 7000 км². В этом контуре заключено множество радиоизотопов стронция, урана, плутония, америция, кюрия. По подсчетам специалистов, количество рассеянных радиоизотопов здесь в 4–5 раз превышает суммарную радиоактивность Чернобыля.

В заключение подчеркнем, что наиболее легко дистанционно обнаруживаемый гамма-спектрометрией радиоизотоп цезия неизменно указывает на возможное комплексное заражение более опасными бета- и альфа-излучателями, обнаружение которых неизмеримо более сложно и требует проведения специальных наземных работ, с отбором проб грунта (7,8). Напомню, что цезий-137- гамма-излучатель с $T/2=30$ лет – вызывает в организме рак крови, лейкоз. Бета-излучение (обычно стронций-90 с $T/2=27,7$ лет) накапливается в костях и вызывает неизлечимый рак костей, саркому.

Альфа-излучатели очень трудно обнаруживаются и поэтому они являются наиболее опасными «коварными» радиоизотопами. К ним относятся чрезвычайно долгоживущий плутоний с $T/2=25000$ лет, а также порождаемые им кюрий и америций. Америций является также гамма-излучателем с энергией 0,60 МэВ. К опасным долгоживущим альфа-излучателям, попадающим в экосистемы, относятся также рутений-106, рутений-103, полоний-210, используемый террористами, как практически незаметный исчезающий яд ($T/2=120$ дней). Альфа-излучение вызывает у человека рак слизистых и поражает глаза, пищевод, желудок, легкие.

Раздел 2. Вопросы математики и естественнонаучных дисциплин

Следует помнить, что простые и дешевые счетчики Гейгера, обычно используемые для выявления гамма-излучения, не чувствительны к бета- и альфа-излучению. Поэтому дистанционно обнаруживаемые гамма-аномалии остаются важными индикаторами присутствия более опасного заражения.

В наше время на смену тяжелым воздушным судам приходят легкие автоматы-беспилотники. Они способны нести современную портативную геофизическую аппаратуру и выполнять дистанционные экспрессные геолого-разведочные и экологические работы еще быстрее, а главное – значительно дешевле на огромных территориях (9). Знание приемов поиска различных типов заражения позволяет уменьшить опасность последствий неизбежных техногенных катастроф.

Поэтому вызывает удивление, что данные по АГС-съемкам не были опубликованы в Японии – в районе катастрофы АЭС Фукусима. Также странным выглядит накопление здесь в цистернах гигантских количеств зараженной радиоизотопами воды – без попытки очистить ее с помощью различных сорбентов (уголь, различные глины и др.). Но для России, Украины и Белоруссии – Чернобыль, Гомельская и Брянская области, а также зона «Маяк» – карты загрязнений цезием-137, остаются, как опасные «приветы» из недавнего прошлого, памятники труженикам Минатома.

На основе проведенной съемки М1:500.000 на исследованной площади выделены участки для детального (М1:100.000) картирования участков заражения радиоизотопом цезия значительной части Украины (рис. 2), а также Белоруссии и России (3).

Карта показывает концентрацию в почве гамма-излучателя Cs^{137} ; черное – зона зашкаливания приборов (>10.000 мкр\час). Зона поражения сдвинута на запад за счет направления ветра во время выбросов горящего реактора. Цезий (гамма-излучатель) положительно коррелируется со стронцием-90 (бета-излучатель) и плутонием-239 (альфа-излучатель) (рис. 3), а также с продуктами его распада – кюрием-244 и америцием-241 (альфа- и гамма-излучатель). Съемка М 1:100.000 (3).



Рис. 2. Чернобыль (Украина) и 5-км зона поражения вокруг него (красный круг). Далее идут 30-км и 60-км радиусы зоны поражения

Раздел 2. Вопросы математики и естественнонаучных дисциплин



Рис. 3. Карта распределения плутония ($Pu^{239,240}$) в контуре 30-километровой зоны, показывающая высокую корреляцию ореола плутония (а также связанных с ним америция и кюрия) с ореолом Cs^{137} (см. рис. 2). Детализация, съемка М1:100.000 (3).

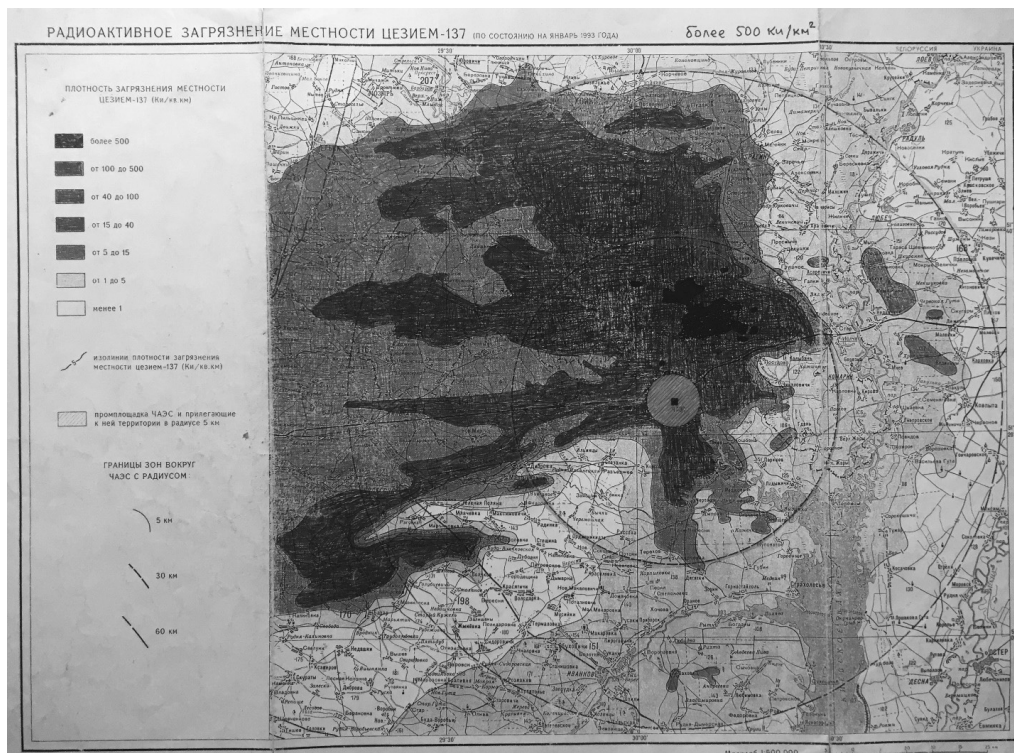

Рис. 4. Зона «Маяк», Челябинская обл., Ю.Урал. Россия. Постоянный слив радиоизотопов в реку Течу (приток р. Оби) и взрыв перегревшихся цистерн с жидкими радиоактивными отходами (ЖРО) военного производства в 1957 г. превратил Челябинскую область в один из самых экологически опасных районов России. АГС-съёмка М 1:100.000. Внутри контура Cs^{137} содержатся радиоизотопы цезия, стронция, урана, плутония, америция, кюрия (3)

Литература

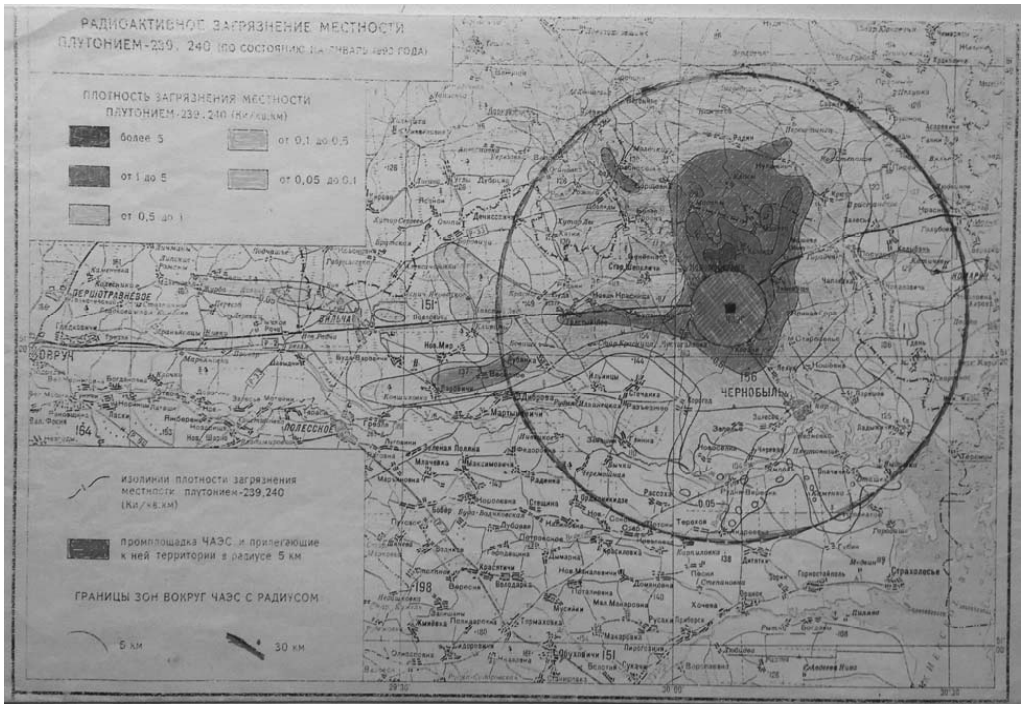
1. Перельман А.И. Геохимия. М. Недра. 1989 г. 550 с.
2. Лосев К.С. Экологические проблемы и перспективы устойчивого развития России в XXI веке. М. Изд. «Космосинформ». 2001. 400 с.
3. Российская государственная библиотека. Атлас радиоактивного заражения Европейской части России, Белоруссии и Украины (разработан в Ин-те глобального климата и экологии Росгидромета и РАН под науч. рук. акад. Ю.А.Израэля, авт. С.М.Вакуловский и др. Москва, Роскартография, 1998, 142 с, цв. карты, текст, табл., граф. 42x30 см.
4. Линге И.И., Иванов А.Ю., Казаков К.С. О системных мерах по расширению применения материалов на основе глины на объектах атомной отрасли. Радиоактивные отходы, М. 2018, №4 (5), с. 33-40.

Раздел 2. Вопросы математики и естественнонаучных дисциплин

5. Плутоний в России. Экология, экономика, политика. Независимый анализ. М.: Соц.-экологич. Союз. 1994. 144 с.

6. Портнов А.М. Общая геохимия. LAMBERT. Academic Publishing. Saarbrücken. 2015.136 с.

7. Мелешин А.Ю. Растворение карбонатов и выделение CO_2 в бентонитах при повышенных температурах. Радиоактивные отходы. М., 2019. №2 (7), с.65-75.

8. Варлаков А.П., Баринов А.С. Кондиционирование грунтов и иловых донных отложений, содержащих радиоактивные вещества. Радиоактивные отходы. М. 2019, №3 (8), с. 61-67.

9. Минеральное сырье. Серия методическая. Инновационные технологии прогнозирования, поисков и оценки месторождений твердых полезных ископаемых (информационно-аналитический обзор). М., 2016, 17, с. 55.

УДК 53.3937

**ВЗАИМОСВЯЗЬ ЭКСПЕРИМЕНТАЛЬНО-
ИЗМЕРИТЕЛЬНЫХ ПРОЦЕДУР С ТЕОРЕТИЧЕСКИМИ
КОНСТРУКЦИЯМИ СОВРЕМЕННОЙ ФИЗИКИ**

Силенко Людмила Григорьевна,

*Преподаватель кафедры математики и естественно-научных дисциплин, АНО
ВО Открытый гуманитарно-экономический университет, e-mail: slg2222@yandex.*

ru

В статье рассматривается взаимосвязь наблюдения, измерения и эксперимента в генезисе физического знания, анализируется их роль и взаимосвязь, обусловленность интерпретации результатов наблюдения, измерения, эксперимента соответствующими научными гипотезами и теориями.

Ключевые слова: *эксперимент, опыт, наблюдение, средства наблюдения, измерение, средства измерения.*

**INTERRELATION OF EXPERIMENTAL AND MEASURING
PROCEDURES WITH THEORETICAL CONSTRUCTIONS OF MODERN
PHYSICS**

Silenko Lyudmila Grigoryevna,

*Lecturer, Department of Mathematics and Natural Sciences, Open University for the Humanities
and Economics, Moscow, Russia, e-mail: slg2222@yandex.ru*

The article considers the relationship of observation, measurement and experiment in the Genesis of physical knowledge, analyzes their role and relationship, the conditionality of interpretation of the results of observation, measurement, experiment by relevant scientific hypotheses and theories.

Keywords: *experience, observation, means of observation, measurement, means of measurement.*

Раздел 2. Вопросы математики и естественнонаучных дисциплин

Анализ основных форм эмпирического исследования приобретает чрезвычайную актуальность, позволяя выявить их истинную ценность и роль в построении научной картины мира. В качестве основных эмпирических методов современной физической науки, как и в прошлые времена, остаются такие методы научного познания как наблюдение, измерение и эксперимент.

Исходным и единственным источником знания в физике, является опыт [6], понимаемый в широком смысле слова в современной науке, как материально-преобразующая, общественно-историческая практика. Овладевая при помощи практических действий предметами внешнего мира для удовлетворения насущных потребностей, люди фиксируют значимые свойства и отношения предметов, отличая их друг от друга, существенные от несущественных в данной практической ситуации. От постановки задач непосредственного удовлетворения материальных запросов, человек со временем переходит к постановке задач, удовлетворяющих специфические познавательные цели, направленные на создание идеальной модели природы. Реализация познавательного интереса начинается с наблюдения [7] над природными и практически преобразующими природу процессами. В философии *наблюдение* определяется как вид деятельности, связанный с преднамеренным, целенаправленным восприятием предметов и явлений внешнего мира. В этом определении существенными являются следующие два момента:

а) наблюдение связано с восприятием внешнего мира, но не просто мира наших ощущений, как считает субъективный идеализм. С позиций последнего ощущение целиком покрывает действительность, а поэтому было бы грубой ошибкой за миром чувственных ощущений постулировать какую-то особую реальность, якобы составляющую основу действительности.

б) наблюдение связано с целенаправленным, преднамеренным восприятием, а не является пассивным, созерцательным процессом, как считает метафизический материализм.

В структуре наблюдения могут быть выделены такие основные элементы, как цель, средства и результаты наблюдения.

Цель наблюдения — выделение и фиксирование объекта, осознание его существенных свойств. Наблюдаемые явления в процессе научного познания должны быть зафиксированы в основных понятиях языка науки, т. е. получить статус научных фактов, которые затем будут введены в рамки концептуальных систем. Выбор некоторого среза материальной действи-

тельности в качестве объекта наблюдения определяется теоретической гипотезой науки, для подтверждения выводов которой планируется и проводится наблюдение и в терминах которой оно получает интерпретацию. Отсюда ясно, что сами по себе наблюдаемые явления не подтверждают и не опровергают теорию: без истолкования результатов наблюдения (будь то кривая осциллографа, рентгеновский снимок и т. д.) в терминах соответствующей теории они не могут служить источником познания сущности физических объектов.

Средства наблюдения. Созданный наукой богатейший арсенал инструментов, приборов, аппаратов призван фиксировать и измерять количественные характеристики явлений. Среди современных средств наблюдения следует особо отметить приборы, созданные для проверки релятивистских эффектов, наблюдаемых в пределах Солнечной системы. Для их обнаружения требуется чрезвычайная точность измерений, достичь которую удалось только с появлением новых прецизионных методов эксперимента (созданием спутников, точных электронных систем, конструированием стабильных гироскопов и т. д.). Эти приборы в отличие от экспериментальных устройств, не разрывая естественные связи наблюдаемого явления с окружающей средой, создают наиболее благоприятные условия для его изучения.

Результаты наблюдения. Использование технических приборов для наблюдения требует постоянного кодирования и декодирования полученной информации, соответствующей ее интерпретации в определенной языковой системе. Принятая языковая система, в которой формулируются результаты наблюдения, определяет способ схематизации действительности; этот способ схематизации лежит в основе самого акта наблюдения, делает его категориальным, возводит результаты чувственного опыта в сферу мышления. Обработанные и превращенные в знаковые записи результаты наблюдения получают статус научных фактов, вводимых в рамки концептуальных систем. Научный факт как некоторая языковая конструкция не сводим к факту действительности, т. е. к познаваемому объекту физической реальности, событию, конкретной физической ситуации, а является лишь их отражением. Научный факт – элемент физического знания, описание объекта в форме определенной системы высказываний. Осуществляемое при этом определенное упорядочение и структурирование опытных данных неразрывно связано с теоретическим объяснением связующих их закономерностей, образуя эмпирически достоверную основу научного физического знания, так называемый язык наблюдения.

Раздел 2. Вопросы математики и естественнонаучных дисциплин

Для современной физики характерным является наблюдение, неразрывно связанное с процедурой измерения.

Измерение – это совокупность действий для определения отношения одной измеряемой величины к другой однородной величине, принятой всеми участниками за единицу, хранящуюся в техническом средстве. Измерение физической величины опытным путём проводится с помощью различных средств измерений: – мер, измерительных приборов, измерительных преобразователей, систем, установок и так далее.

Так как задача измерительной процедуры состоит в установлении численного значения величины при посредстве неизменных единиц измерения, то математическое понятие величины является одной из предпосылок самого понятия измерения.

Чтобы математическое понятие величины приобрело физический статус, физическая характеристика должна быть соотнесена с наличной в системе знания математической структурой. Процедура измерения означает конструирование численного значения измеряемой величины, которое опирается на аксиоматику величины и аксиоматику чисел.

Любой конкретной процедуре измерения предшествует установление способа измерения, главными моментами которого являются:

- а) выбор единицы измерения и получение набора соответствующих мер;
- б) выбор средств измерения;
- в) установление правил измерения.

Выбор единиц измерения физических величин преимущественно произволен, так как значение каждого слова конвенционально, поскольку символы, обычно стоящие в формуле, представляют собой не самые величины, а числа, которыми эти величины выражены при измерении той или иной единицей. Поэтому, хотя численные значения измеряемых величин изменяются с изменением единиц измерения, устанавливаемые зависимости остаются неизменными. Однако произвольность выбора единиц измерений не абсолютна: она ограничена методологическими требованиями точности и определения области экстраполяции величины.

Выбор средств (инструментов) измерения диктуется как родом измеряемой величины, так и методом измерения. В любом случае к измерительным приборам предъявляется требование с достаточной точностью определить значение физической величины. Однако само понятие физической величины в науке пока однозначно не определено по следующим причинам:

- а) само понятие величины, является теоретической абстракцией; следовательно, стремление получить абсолютно точное значение является

попыткой объективизировать содержание теоретических понятий, превращения их в эмпирически данное;

б) любое измерение представляет собой взаимодействие объекта и измерительного прибора, могущего внести определенные изменения в исследуемое явление. Особенно очевидно это проявляется в квантовой механике, в которой практически невозможно осуществить эксперимент, необходимый для точного одновременного измерения координаты и импульса частицы. Классическая механика исходила из предположения, что первоначальное состояние тела, заданное координатами и скоростью частиц, может быть реализовано с любой степенью точности. Квантовая механика показала, что первоначальное состояние частицы не может быть задано так точно, как это делается в механике. Конечность взаимодействия между объектом и измерительным прибором, обусловленная существованием кванта действия, влечет обратное воздействие объекта на прибор. Невозможность измерения абсолютно точного значения физических величин в квантовой механике обусловлена не столько ограниченностью средств наблюдения и измерения, сколько ограниченностью абстракции «абсолютно точное значение», с помощью которой мы подходим к изучению квантовых явлений. Точность измерения физической величины обычно имеет свои пределы, обусловленные конкретным физическим содержанием величины и изменениями, которые могут быть вызваны как созданием новых экспериментальных средств, так и появлением новых теоретических представлений о физических явлениях.

В квантовой физике естественно на результаты физической величины оказывает заметное влияние *прибор измерения*, но обойтись без него в наше время невозможно. Прибор измерения сегодня является необходимым посредником при изучении атомных объектов. Он создает условия, в которых находится объект, следовательно, описание действия измерительного прибора является необходимым условием для определения самого физического явления

Положенные в основу описания результаты взаимодействия микрообъекта с прибором отнюдь не сводят свойства объекта к свойствам прибора, мы только вводим понятие *относительности к средствам наблюдения*, обобщающее давно известное понятие относительности к системе отсчета[3].

Теперь несколько слов о третьем моменте, характеризующем избранный способ измерения, — *о правилах процесса измерения*. Основное количество физических величин для проведения процедуры измерения нуждается в схеме из трех правил:

Раздел 2. Вопросы математики и естественнонаучных дисциплин

а) правило эквивалентности, устанавливающее отношение равенства между двумя отличными друг от друга предметами;

б) правило аддитивности, постулирующее принцип соединения, согласно которому численная величина, соответствующая некоему целому, всегда равна сумме величин, соответствующим его частям. Однако следует отметить, что этому правилу подчиняются далеко не все физические величины. Так, понятие температуры – величина не аддитивная, в связи с чем её измерение с процедурной стороны гораздо сложнее;

в) правило измерения, характеризующее её значение, осуществляемое обычно путем эмпирического выбора тела или естественного процесса, которому приписывается значение величины, равной единице. Хотя, как уже говорилось выше, единица измерения может выбираться произвольно, однако ее вещественному представителю – мере – предъявляются жесткие требования: мера как средство получения информации должна обеспечить такое протекание познавательного процесса, который бы приводил к однозначности результатов измерения. Полученное в результате процедуры измерения некоторое *численное значение физической величины* является своеобразным ответом природы на поставленный вопрос.

Явные преимущества количественного метода находят реализацию в *эксперименте* как специфической форме познавательной деятельности в условиях специального воспроизведения закономерностей природы, допускающих измерение. В эксперименте органически соединяется теоретическое и практическое отношение к действительности. Реализуясь как процедура оперирования материальными объектами (телами, приборами), эксперимент решает познавательные задачи. Сам труд как процесс в эксперименте подчинен интересам познания, средства и объект эмпирической деятельности осознаются в терминах принятой системы теоретического знания; в качестве средств познания используются приборы, функционирующие как опредмеченная теория. С учетом сказанного *эксперимент* можно определить, как предметно-чувственную деятельность с помощью теоретических и материальных средств, в ходе которой осуществляется преобразование материальных объектов с целью изучения физических явлений и процессов.

Таким образом, эксперимент является средством сопоставления теоретических моделей действительности с реальными физическими процессами. Теоретическая модель представляет собой абстрактную схему реальных взаимодействий. Отображение ее на ситуации эксперимента обеспечивает эмпирическую осмысленность величин, характеризующих абстрактные объекты теории, а тем самым и их познавательную ценность.

Для современной физики характерна принципиальная взаимосвязь эмпирических методов исследования – *наблюдения, измерения и эксперимента*. Так, для проведения квантового измерения необходимо создать определенные условия и использовать определенные приборы, при наличии которых только и возможна процедура измерения. Одновременно в квантово-механическом эксперименте наблюдается и фиксация характеристик измеряемого объекта. Неразрывная связь процедуры наблюдения и измерения с проведением квантово-механического эксперимента по изучению объектов ультрамалых масштабов иногда служит основанием для вывода о принципиальной неосуществимости наблюдения микрообъектов с пространственными размерами менее 10^{-8} см.

Отсюда наблюдение макроявлений является одновременно косвенным наблюдением и микроявлений; область наблюдаемого расширяется от актуальной до потенциальной наблюдаемости, поскольку приходится считаться с некоторым множеством значений (спектров значений) каждой динамической переменной в каждый момент времени, а также с принципиальной невозможностью одновременного измерения (наблюдения) координаты и импульса объекта. Изучение в физике процессов микро- и мегамира порождает целый ряд трудностей осуществления измерительных процедур. Подобные трудности нередко возникают при осуществлении процессов измерения в общей теории относительности. Специальная теория относительности показала, что электромагнитное поле представляет собой некоторую особую рода физическую реальность, энергия и импульс которой подчиняются законам сохранения. Это находит выражение в том, что электромагнитное поле имеет тензор энергии-импульса, входящий наряду с тензором энергии-импульса других форм материи в формулы, выражающие законы сохранения. Попытки подобной трактовки поля тяготения в общей теории относительности не приводят к положительным результатам. В законах сохранения для общей теории относительности отсутствует тензор энергии-импульса самого поля тяготения. В тех же случаях, когда он вводится в формулы, выражающие законы сохранения общей теории относительности, он может быть обращен в данной точке пространства в нуль соответствующим преобразованием координат. Из сказанного вытекает, что поле тяготения нельзя измерить с помощью методов, применяемых для измерения электромагнитного поля, в частности по величине силы, действующей на пробную частицу малой массы

Таким образом, связь экспериментально-измерительных процедур с теоретическими конструкциями современной физики носит глубинный

Раздел 2. Вопросы математики и естественнонаучных дисциплин

характер; она обусловлена практической природой познавательного процесса. Конкретные схемы возможных реальных экспериментов и измерений проектируются исходя из особенностей характеристик физических объектов, постулируемых теоретической моделью. Совпадение характеристик, постулируемых теорией и полученных в результате проведения эксперимента, означает адекватность проверяемой теоретической модели области реальных физических объектов; несовпадение побуждает к перестройке теоретической модели или к изменению и уточнению экспериментальных процедур до тех пор, пока они не будут обеспечивать изучение существенных особенностей физических объектов. Одним словом, наблюдение, измерение и эксперимент как эмпирические методы научного исследования – неотъемлемая основа любого прогресса физики, особая форма практического воспроизведения реальных взаимодействий. Опираясь на эмпирические методы, наука способна создавать теоретические схемы, фиксирующие свойства, условия, закономерности материальных предметов и явлений, втянутых в орбиту человеческой цивилизации. Проведение научных измерений и экспериментов предвзряется некоторой совокупностью теоретического знания, позволяющего интерпретировать показания приборов в теоретических терминах. Аккумулированная внутренним опытом человеческого познания и зафиксированная в науке в форме теоретических схем и представлений, практика обуславливает возможности нахождения новых эмпирических методов контакта и экспериментального изучения действительности, разработку новых средств проведения конкретного научного эксперимента, создание предварительных схем экспериментальной ситуации, проигрываемых затем в реальном эксперименте.

Список использованных источников:

1. Лебедев С. А. Методы научного познания. М.: «Альфа-М;» Инфра-М. 2014. 272 с.
2. Иродов И.Е. Механика и основные законы. М.: «Лаборатория знаний», 2019.- 309с.
3. Иродов И.Е. Квантовая физика. Основные законы М.: «Лаборатория знаний», 2019.- 256с.
4. Циолковский Константин Эдуардович. Космическая философия М.: «АСТ», 2018.- 288с.
5. Лебедев С. А. Философия научного познания: основные концепции. М.: Издательство Московского психолого-социального университета. 2014. 272 с.

Раздел 2. Вопросы математики и естественнонаучных дисциплин

6. Оболкин С.В. Поиск новых условий понятности опыта.// Философские проблемы естествознания 2019№1 С.98-109

7. Сторожук А.Ю. Эпистемологическая роль принципа наблюдаемости в физике.// 2013 №4 С.59.

УДК 621.391.01

**МАТЕМАТИЧЕСКОЕ МОДЕЛИРОВАНИЕ
ПРЕОБРАЗОВАНИЯ СЛУЧАЙНЫХ ПРОЦЕССОВ,
СИГНАЛОВ И ПОМЕХ, В НЕЛИНЕЙНЫХ
НЕИНЕРЦИОННЫХ ЭЛЕМЕНТАХ**

Артюшенко Владимир Михайлович,

Доктор технических наук, профессор кафедры «Информатика», АНО ВО Открытый гуманитарно-экономический университет

Корнеева Елена Викторовна,

Старший преподаватель кафедры «Информатика», АНО ВО Открытый гуманитарно-экономический университет

Рассмотрены вопросы, связанные с математическим моделированием преобразования случайных процессов, сигналов и помех в нелинейных неинерционных элементах. Проанализировано математическое преобразование случайных процессов в нелинейных неинерционных элементах, как с одним входом и одним выходом, так и с одним входом и несколькими выходами. На конкретных примерах рассмотрено совместное распределение выходных процессов нелинейного неинерционного элемента с несколькими входами и выходами.

Ключевые слова: *Математическое моделирование, функциональное преобразование, структурная схема, плотность распределения вероятностей, нелинейные неинерционные элементы.*

**MATHEMATICAL MODELING OF RANDOM TRANSFORMATION
PROCESSES, SIGNALS AND NOISE, IN NONLINEAR NON-INERTIAL
ELEMENTS**

Artyushenko Vladimir Mikhailovich,

Doctor of Technical Sciences, Professor Department of Informatics, Open University for the Humanities and Economics, Moscow, Russia

Korneeva Elena Viktorovna,

Senior Lecturer, Department of Informatics, Open University for the Humanities and Economics, Moscow, Russia

The problems related to mathematical modeling of transformation of random processes, signals and noise in nonlinear non-inertial elements are considered and analyzed. The mathematical transformation of random processes in non-linear non-inertial elements, both with one input and one output, and with one input and several outputs, is analyzed. The joint distribution of the output processes of a nonlinear inertial element with several inputs and outputs is considered, specific examples are analyzed.

Key words: *Mathematical modeling, functional transformation, block diagram, probability density distribution, nonlinear non-inertial elements.*

Введение. Большое значение в статистической радиотехнике играет математическое моделирование случайных процессов, сигналов и помех, при их прохождении через нелинейные неинерционные элементы.

Задачу математического моделирования преобразования случайных процессов в нелинейных неинерционных элементах будем решать следующим образом. Считая на входе нелинейного неинерционного элемента плотность распределения вероятностей (ПРВ) случайного процесса $\xi(t)$, в произвольный момент времени t , известной, требуется определить ПРВ случайного процесса $\eta(t)$ на его выходе [1, 2].

Нелинейный неинерционный элемент с одним входом и одним выходом.

Как известно, при прохождении случайного процесса $\xi(t)$ через нелинейный элемент, получается другой случайный процесс $\eta(t)$.

Пусть, как уже было отмечено, ПРВ $W(x)$ случайного процесса $\xi(t)$, в произвольный момент времени t , известна. Требуется найти ПРВ $W(y)$ случайного процесса $\eta(t) = f\{\xi(t)\}$ (рисунок 1, а).

Считаем, что существует однозначная случайная функция $x = \varphi(y)$ (рисунок 1, б). Так как случайные величины x и y связаны однозначной детерминированной зависимостью, то если ξ заключено в достаточно малом интервале $[x_0, x_0 + dx]$, величина η будет находиться в интервале $[y_0, y_0 + dy]$, где $y_1 = f(x_0)$ (рисунок 2).

Следовательно, согласно свойству инвариантности дифференциала вероятности, вероятности этих двух событий между собой равны:

$$W(y)dy = W(x)dx .$$

Раздел 3. Информационно-коммуникационные технологии в образовательном процессе открытого университета



Рисунок 1 – Функциональное преобразование случайной величины:
 а – прямое; б – обратное



Рисунок 2 – Плотность распределения вероятностей:
 а – входного процесса; б – процесса на выходе нелинейного элемента

То есть

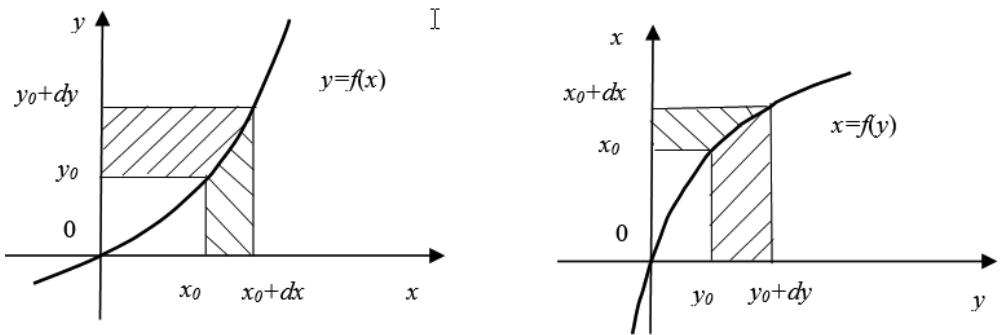
$$W(y) = W(x) \frac{dx}{dy} = W[\varphi(y)] \left| \frac{d\varphi(y)}{dy} \right|. \quad (1)$$

Заметим, что ПРВ $W(y)$ всегда неотрицательна, поэтому в равенстве (1) взято абсолютное значение производной.

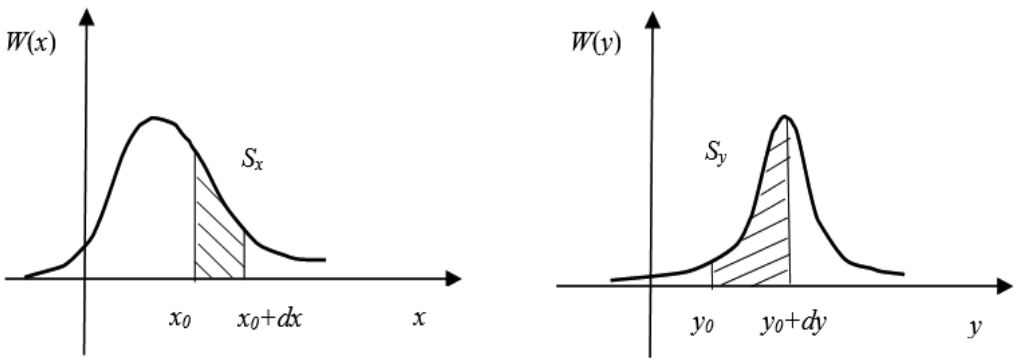
Если функция $y = f(x)$ такова, что обратная ей функция $x = \varphi(y)$ неоднозначна, то одному значению y соответствует L ветвей $\varphi_l(y), l = \overline{1, L}$ функции $\varphi(y)$.

В этом случае ПРВ процесса на выходе нелинейного элемента имеет вид:

$$W(y) = \sum_{l=1}^L W[\varphi_l(y)] \left| \frac{d\varphi_l(y)}{dy} \right|. \quad (2)$$

**Раздел 3. Информационно-коммуникационные технологии
в образовательном процессе открытого университета**

Данные результаты можно обобщить на случай функционального преобразования случайного процесса $\xi(t)$ в произвольные моменты времени t_1, t_2, \dots, t_n , то есть для отсчетных значений процесса $\xi(t_1), \xi(t_2), \dots, \xi(t_n)$.

Если известны совместная ПРВ $W(x_1, \dots, x_n)$ и якобиан преобразования

$$\frac{\partial(x_1, \dots, x_n)}{\partial(y_1, \dots, y_n)} = \begin{vmatrix} \frac{\partial x_1}{\partial y_1} & \dots & \frac{\partial x_1}{\partial y_n} \\ \dots & \dots & \dots \\ \frac{\partial x_n}{\partial y_1} & \dots & \frac{\partial x_n}{\partial y_n} \end{vmatrix},$$

отсчетных значений $\xi(t_1), \xi(t_2), \dots, \xi(t_n)$ случайного процесса $\xi(t)$, то ПРВ преобразованного процесса будет равна

$$W(y_1, y_2, \dots, y_n) \sum_{l=1}^L W[\varphi_l(y_1, y_2, \dots, y_n)] \left| \frac{d[\varphi_l(y_1, y_2, \dots, y_n)]}{d(y_1, y_2, \dots, y_n)} \right|,$$

где $\varphi_l(y_1, y_2, \dots, y_n)$ – l -я ветвь обратного преобразования отсчетных значений $\eta_1 = \eta(t_1), \eta_2 = \eta(t_2), \dots, \eta_n = \eta(t_n)$.

Совместное распределение выходных процессов нелинейного элемента с одним входом и несколькими выходами.

Рассмотрим нелинейное неинерционное устройство, структурная схема которого представлена на рисунке 3.



Рисунок 3 – Структурная схема нелинейного неинерционного элемента с одним входом и несколькими выходами

Раздел 3. Информационно-коммуникационные технологии в образовательном процессе открытого университета

Выходные процессы данного устройства функционально связаны со входными нелинейными соотношениями следующего вида:

$$\eta_i(t) = f_i[\xi(t)], i = \overline{1, K}$$

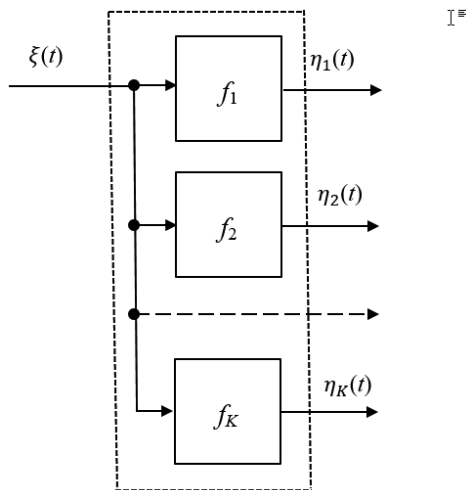
Найдем формулу совместной ПРВ в произвольно выбранное время $t = t_0$.

Как известно [2], многомерная ПРВ K случайных величин зависит только от одной случайной величины y_1 и записывается в виде произведений

априорной $W(y_1)$ и условных $W_2\left(\frac{y_l}{y_1}\right)$, где $l = 2, K$, вероятностей:

$$W(y_1, y_2, \dots, y_K) = W(y_1)W_2\left(\frac{y_2}{y_1}\right) \dots W_2\left(\frac{y_K}{y_1}\right). \quad (3)$$

Так как, в данном случае, процессы

$$\eta_1(t) = f_1[\xi(t)], \dots, \eta_K(t) = f_K[\xi(t)],$$

порождены случайным процессом $\xi(t)$, причем $\xi = \varphi_1(\eta_1)$, то

$$\eta_2(t) = f_2[\varphi(\eta_1)] = \Phi_1(y_1), \dots, \eta_K = f_K[\varphi_1(\eta_1)] = \Phi_{K-1}(\eta_1).$$

Отсюда следует, что при любом фиксированном $\eta_1 = y_1$ отсчетное значение каждого случайного процесса η_2, \dots, η_K принимает с вероятностью единица значения

$$\eta_2 = \Phi_1(y_1) = y_2, \dots, \eta_K = \Phi_{K-1}(y_1) = y_K$$

Следовательно, условная ПРВ отсчетного значения каждого случайного процесса $n_i(t), i = \overline{2, K}$ в произвольно выбранное время $t = t_0$ при $\eta_1 = y_1$ определяется:

$$W_2\left(\frac{y_i}{y_1}\right) = \delta[y_i - \Phi_{i-1}(y)], i = \overline{2, K},$$

где $\delta[.]$ – дельта-функция.

Откуда, с учетом (3), следует выражение совместной ПРВ выходных случайных процессов рассматриваемого нелинейного неинерционного устройства:

$$W_K(y_1, y_2, \dots, y_K) = W(y_1) \prod_{i=1}^{K-1} \delta[y_{i+1} - \Phi_i(y_1)]. \quad (4)$$

Раздел 3. Информационно-коммуникационные технологии в образовательном процессе открытого университета

Для произвольно выбранных отсчетов времени t_1, t_2, \dots, t_n , то есть ждя произвольного числа отсчетных значений

$$\eta_{11} = f_1[\xi(t_1)], \dots, \eta_{1n}(t) = f_1[\xi(t_n)], \dots, \eta_{K1} = f_K[\xi(t_n)],$$

случайных процессов $\eta_1(t), \dots, \eta_K(t)$:

$$W_{nK}(y_{11}, \dots, y_{1n}, \dots, y_{K1}, \dots, y_{Kn}) = W_n(y_{11}, \dots, y_{1n}) \times \\ \times \prod_{i=1}^{K-1} \prod_{j=1}^n \delta[y_{i+1,j} - \Phi_i(y_{1j})]. \quad (5)$$

Совместное распределение случайных процессов $\eta_1(t), \dots, \eta_p(t)$ при $p < K$ получается из (5) интегрированием по переменным $y_{m+1,j}, \dots, y_{Kj}$, $j = \overline{1, n}$.

Совместное распределение выходных процессов нелинейного неинерционного элемента с несколькими входами и выходами.

Рассмотрим прохождение m случайных процессов $\xi_1(t), \dots, \xi_m(t)$ заданных совместной ПРВ $W(x_{11}, \dots, x_{1n}, \dots, x_{m1}, \dots, x_{mn})$, через нелинейное неинерционное устройство, имеющее m входов и K выходов (рисунок 4).

Для произвольного момента времени $t = t_0$ совместная ПРВ выходных процессов записывается K -мерной ПРВ при помощи дельта-функции в виде:

$$W_K(y_1, \dots, y_K) = W_m(y_1, \dots, y_m) \delta[y_{m+1} - \Phi_i(y_1, \dots, y_m)], \quad (6)$$

где $y_i = y_i(t_0)$, $i = \overline{1, K}$.

Выражение (6) может быть обобщено для произвольного числа отсчетных значений $\eta_{ij} = \eta_i(t_j)$, $i = \overline{1, K}$, $j = \overline{1, n}$ выходных процессов $\eta_i(t)$, $i = \overline{1, K}$:

$$W_{nK}(y_{11}, \dots, y_{1n}, \dots, y_{K1}, \dots, y_{Kn}) = \\ = W_{nK}(y_{11}, \dots, y_{1n}, \dots, y_{m1}, \dots, y_{mn}) \times \\ \times \prod_{i=1}^{K-m} \prod_{j=1}^n \delta[y_{m+i,j} - \Phi_i(y_{1j}, \dots, y_{1j})]. \quad (7)$$

Выражения (4) и (6), при $m = 1$, $n = 1$, являются частными случаями выражения (7).



Рисунок 4 – Структурная схема нелинейного неинерционного элемента с несколькими входами и несколькими выходами

Рассмотрим конкретные примеры применения полученных выражений.

1. Линейное и квадратичное преобразование. Как известно, линейное преобразование случайного процесса $\eta(t) = a\xi(t) + b$ является взаимно однозначным. Согласно выражения (3) одномерные и двумерные ПРВ можно записать как:

$$W(y) = |a|^{-1}W_1\left(\frac{y-b}{a}\right);$$

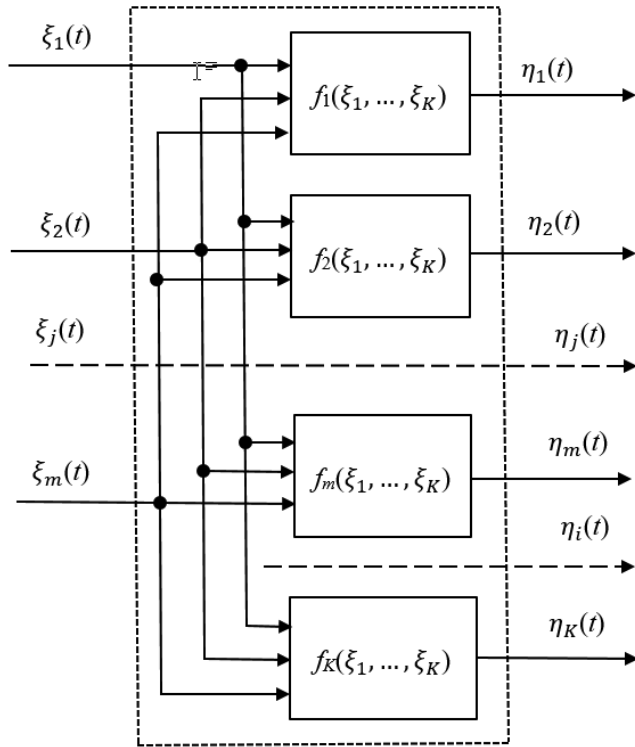
$$W(y_1, y_2) = a^{-2}W_1\left(\frac{y_1-b}{a}, \frac{y_2-b}{a}\right),$$

где a и b – коэффициенты.

Следовательно, при линейном преобразовании случайного процесса его функция распределения смещается на величину b и масштабы вдоль осей изменяются в a раз.

Раздел 3. Информационно-коммуникационные технологии в образовательном процессе открытого университета

При квадратичном преобразовании (квадратичный детектор) случайного процесса $\eta(t) = \xi^2(t)$ каждому значению $\eta(t)$, которое всегда положительно, соответствует два значения случайного процесса:

$$\xi_1 = [\eta(t_1)]^{0.5}, \xi_2 = -[\eta(t_1)]^{0.5}.$$

Тогда, по формуле (2), при $y > 0$, находим:

$$W_1(y) = \frac{1}{2\sqrt{y}} W_1(y) + \frac{1}{2\sqrt{y}} W_1(-y), y > 0. \quad (8)$$

Если случайный процесс является полигауссовским, то есть когда соответствующие закон распределения вероятностей $F(\cdot)$ и ПРВ $W(\cdot)$ могут быть представлены гауссовскими смесями:

$$F(\cdot) = \sum_N p_n F_n(\cdot); W(\cdot) = \sum_N p_n W_n(\cdot); \sum_N p_n = 1,$$

где $F_n(\cdot)$ – гауссовские распределения вероятностей; $W_n(\cdot)$ – гауссовские ПРВ; p_n – вероятность наличия отдельных компонент, то с учетом выражения

$$\xi_{\text{вых}}(t) = \xi_{1.\text{вых}}(t) \oplus \xi_{2.\text{вых}}(t) \oplus \dots \oplus \xi_{N.\text{вых}}(t),$$

где \oplus – знак логического суммирования, и (8) распределение выходного процесса запишется как:

$$W_1(y) = \sum_{n=1}^N p_n \exp\left\{-\frac{y + m_n^2}{2\sigma_n^2}\right\} \text{ch}\left(\frac{m_n}{\sigma_n}\right),$$

где m_n, σ_n^2 – соответственно, среднее и дисперсия n -й гауссовской ПРВ, входящей в N -ю сумму, определяющую ПРВ $W_1(y)$; ch – математический знак гиперболического косинуса.

Таким образом, как и следовало ожидать, компоненты выходного распределения являются негауссовскими.

2. ПРВ линейных функций одного и того же случайного процесса. В качестве примера рассмотрим устройство с одним входом и двумя выходами (рисунок 3).

Воспользуемся выражением (4), определяющим двумерную ПРВ $W(y_1, y_2)$ случайных процессов $\eta_1(t)$ и $\eta_2(t)$, связанных со случайным процессом $\xi(t)$ линейными зависимостями

$$\eta_1(t) = f_1[\xi(t)] = a_1 \xi(t) + b_1;$$

$$\eta_2(t) = f_2[\xi(t)] = a_2 \xi(t) + b_2,$$

где a_i и $b_i, i = 1, 2$, – любые неслучайные величины.

Раздел 3. Информационно-коммуникационные технологии в образовательном процессе открытого университета

С учетом выражений (4) и (6) в произвольное время $t = t_0$ ПРВ каждого отсчетного значения $\eta_1 = \eta_1(t_0)$ и $\eta_2 = \eta_2(t_0)$ примет вид:

$$W(y_1, y_2) = |a_1|^{-1} W_1 \left(\frac{y_1 - b_1}{a_1} \right) \delta \left[\frac{a_2}{a_1} y_1 - \frac{a_2 b_1 - b_2 a_1}{a_1} - y_2 \right] \quad (9)$$

или

$$W(y_1, y_2) = |a_2|^{-1} W_1 \left(\frac{y_2 - b_2}{a_2} \right) \delta \left[\frac{a_1}{a_2} y_2 - \frac{a_1 b_2 - b_1 a_2}{a_2} - y_1 \right]. \quad (10)$$

При $b_1 = b_2 = 0$ и $a_1 = a_2 = 1$, то есть, когда $\eta_1 = \eta_2 = \xi$, получим

$$W(y_1, y_2) = W(y_1) \delta[y_1 - y_2] = W(y_2) [y_2 - y_1]. \quad (11)$$

Функция плотности $W(y_1, y_2)$, определяемая выражением (11) представляет собой двумерную ПРВ случайных процессов $\eta_1(t) = \xi(t)$ и $\eta_2(t) = \xi(t)$ в произвольный момент времени $t = t_0$.

Если ПРВ процесса $W(x)$ является полигауссовским, то ПРВ выходных процессов данного устройства, в соответствии с выражениями (9) и (10), с учетом свойств полигауссовских явлений, записывается в виде:

$$W(y_1, y_2) = \sum_{n=1}^N p_n [|a_1| \sqrt{2\pi} \sigma_n]^{-1} \exp \left\{ - \frac{(y_1 - b_1 - m_n a_1)^2}{2\sigma_n^2 a_1^2} \right\} \times \\ \times \delta \left[\frac{a_2}{a_1} y_1 - \frac{a_2 b_1 - b_2 a_1}{a_1} - y_2 \right] \quad (12)$$

или

$$W(y_1, y_2) = \sum_{n=1}^N p_n [|a_2| \sqrt{2\pi} \sigma_n]^{-1} \exp \left\{ - \frac{(y_2 - b_2 - m_n a_2)^2}{2\sigma_n^2 a_2^2} \right\} \times \\ \times \delta \left[\frac{a_1}{a_2} y_2 - \frac{a_1 b_2 - b_1 a_2}{a_2} - y_1 \right]. \quad (13)$$

Заметим, что выражения (12) и (13) равносильны.

Выводы. Таким образом, рассмотрены и проанализированы вопросы, связанные с математическим моделированием преобразования случайных процессов, сигналов и помех, при их прохождении через нелинейные неинерционные элементы.

Получены общие выражения ПРВ выходных процессов нелинейных неинерционных элементов радиотехнических устройств с одним входом и одними несколькими выходами.

Раздел 3. Информационно-коммуникационные технологии в образовательном процессе открытого университета

Получено выражение, позволяющее получить совместную ПРВ выходных процессов нелинейного неинерционного элемента с несколькими входами и выходами.

Рассмотрены конкретные примеры применения полученных выражений.

Список источников:

1. Левин Б.Р. Теоретические основы статистической радиотехники. М.: Сов. Радио, 1974. 552 с.
2. Тихонов В.И., Кульман Н.К. Нелинейная фильтрация и квазикогерентный прием сигналов. М.: Сов. радио. 1975. 704 с.

УДК 378. 147:004

ПРОГРАММНОЕ ОБЕСПЕЧЕНИЕ ОБРАЗОВАТЕЛЬНОГО ПРОЦЕССА ОТКРЫТОГО УНИВЕРСИТЕТА

Д.П. Гурин,

магистр техники и технологии, доцент кафедры информатики, SWAN1351@yandex.ru

В статье рассматривается программное обеспечение открытого университета в контексте сервис-ориентированной архитектуры (SOA) и облачных инфраструктур.

Ключевые слова: сервис, услуга, инфраструктура, платформа.

SOFTWARE FOR THE EDUCATIONAL PROCESS OF THE OPENUNIVERSITY

D.P. Gurin

master of engineering and technology, associate professor of the department of informatics

The article discusses the software of Open University in the context of service-oriented architecture (SOA), and cloud infrastructures.

Key-word: SOA, SaaS, PaaS, IaaS.

Перспективным направлением развития современного образования является, возможность создания комфортных условий, с точки зрения обеспечения организации учебной деятельности, за счет создания информационно-коммуникационной образовательной среды. Основными составляющими этой среды должны стать достижения качества образования, определяемые стандартами образования нового поколения и дидактическими возможностями средств информационно-коммуникационных технологий (ИКТ) и Web-технологий.

Концепция открытого обучения подразумевает:

- постоянное получение образования;
- опережающее образование [1];

Раздел 3. Информационно-коммуникационные технологии в образовательном процессе открытого университета

- разделение преподавателя и учащегося во времени и/или пространстве;
- использование учебно-методических материалов на основе медиа-технологий, компьютерных программ и телекоммуникаций;
- двустороннее взаимодействие учащихся и преподавателей. Взаимодействие может быть синхронным или асинхронным;
- очные встречи для проведения тьюториалов, взаимодействия учащихся друг с другом, занятий в библиотеках, проведения лабораторных или практических занятий;
- накопление собственного информационного ресурса для каждого обучающегося и умение самостоятельно управлять данным ресурсом;
- индустриальная организация, при проведении открытого обучения имеет место разделение труда, различные задания поручаются различным сотрудникам, которые вместе работают в команде разработчиков курса;
- обучение, ориентированное на учащегося, которое предполагает гибкий график занятий, выбор времени и темпов обучения, свободное обсуждение целей и содержания обучения, методов обучения, методов оценки, выбор механизмов поддержки.

Концепция открытого обучения также предполагает:

- гибкое обучение, где учащийся ставится в центр процесса обучения, признаётся наличие разных стилей обучения и потребностей учащихся, использование различных источников и средств обучения;
- распределенное обучение. Осуществляется с помощью дистанционных технологий, в том числе и с помощью телекоммуникаций. В образовательной системе распределённого типа ключевую роль занимает тьютор ученика, помогающий ему выстраивать индивидуальную траекторию своего образования.

Концепция открытого обучения также решает проблемы, связанные с физической разобщённостью учащихся, преподавателей и учебного заведения; с расписанием занятий; ограниченного количества мест в учебном заведении; эффективностью использования ограниченных преподавательских кадров [2].

IT-архитектура открытого университета должна соответствовать международным стандартам открытых систем, а также удовлетворять требованиям интегрированности, адаптируемости, распределённости, масштабируемости, поддержки многоплатформенности и открытых стандартов.

Согласно концепции открытого обучения, которую реализует открытый университет, IT-архитектура университета может базироваться на

Раздел 3. Информационно-коммуникационные технологии в образовательном процессе открытого университета

основе сервис-ориентированной архитектуры (SOA). В SOA реализован модульный подход к разработке программного обеспечения, основанный на использовании распределённых, слабо связанных заменяемых компонентов, оснащённых стандартизированными интерфейсами для взаимодействия по стандартизированным протоколам [3].

IT-архитектура открытого университета, в случае использования SOA, будет включать следующие уровни:

- уровень бизнес-процессов, который содержит бизнес-процессы организации в виде последовательности логически связанных бизнес-задач, например, этапы зачисления в образовательное учреждение, обучения в университете, итогового тестирования, выпуска или отчисления;

- уровень сервисов, включающий платформу веб-сервисов и основные группы сервисов, охватывающие все аспекты функционирования образовательной среды и соответствующие задачам, определенным на уровне бизнес-процессов:

- сервисы организации учебного процесса, к которым можно отнести сервисы, обеспечивающие совместную работу и обмен сообщениями, корпоративные приложения для работы электронного документооборота и управления электронным архивом и т. д., то есть сервисы, поддерживающие учебный процесс;

- подсистема дистанционного обучения, которая представляет собой платформу управления дистанционным обучением, позволяющую планировать и организовывать процесс обучения, управлять учебными программами, ресурсами, курсовыми работами, учебными мероприятиями, вести контроль качества обучения;

- сервисы тестирования знаний и отчетности;

- система интеграции информации, предназначенная для извлечения, трансформации данных из источников структурированной и неструктурированной информации, загрузки их в БД, а также предоставления бизнес-приложениям и подсистемам анализа данных доступа к различным базам данных и хранилищам;

- сервисы обеспечения функциональных и технологических подсистем нормативно-справочной информацией, включающие ведение базы нормативно-справочной информации (НСИ), предоставление НСИ и администрирование подсистемы;

- сервисы анализа данных, которые представлены приложениями для стратегического и тактического анализа данных с целью долгосрочного и краткосрочного планирования;

Раздел 3. Информационно-коммуникационные технологии в образовательном процессе открытого университета

- сервисы управления информационной безопасностью: мониторинг и регистрация доступа, механизмы управления учетными записями, ролями и правами доступа и т. д.;

- сервисы управления бизнес-процессами. Это платформа для интеграции внутренних и внешних бизнес-процессов, подразумевающая координацию и контроль операций, которые могут охватывать многочисленные системы и роли пользователей;

- сервисы разработки и поддержки, которые представляют собой программные продукты, предназначенные для разработки, внедрения и поддержки информационной системы: средства моделирования бизнес-процессов, средства моделирования интеграции приложений, средства построения отчетов и отчетных форм, средства работы с хранилищами и базами данных, моделирования данных, средства разработки (программирования) приложений;

- уровень приложений, на базе которых реализуются веб-сервисы;

- уровень технологий, включающий платформы приложений, технологические платформы, операционные системы [3].

Сервисы, включенные в ИТ-архитектуру, должны обеспечивать автоматизацию планирования, управления, учета и контроля всех процессов в университете, в том числе организации дистанционного образовательного процесса, тестирования знаний и отчетности, управления безопасностью.

Из выше сказанного можно сделать вывод, что в открытом университете построение ИТ-архитектуры должно осуществляется на основе сервис-ориентированной архитектуры SOA, т.к. учебный процесс должен обеспечивать гибкое взаимодействие преподавателей и студентов, планирование и реализацию индивидуального образовательного плана обучающегося, контроля качества обучения.

При проектировании ИТ-архитектуры открытого университета необходимо учитывать, что данные организации остро нуждается в платформах, реализующих облачную инфраструктуру. Это связано с тем, что требуется большое число экземпляров лицензионного программного обеспечения для поведения лабораторных и практических занятий, ведения баз данных и баз знаний, связанных с учебным процессом, систем тестирования. В качестве такого программного обеспечения могут выступать:

- система математического моделирования Matlab;

- системы компьютерной алгебры: Mathcad, Maple, Mathematica;

- графический редактор векторной графики CorelDRAW;

- многофункциональный графический редактор Adobe Photoshop;

Раздел 3. Информационно-коммуникационные технологии в образовательном процессе открытого университета

- пакеты моделирования цифровых и аналоговых электронных схем: Electronics Workbench, Micro-Cap;
- системы автоматизированного проектирования: AutoCAD, SolidWorks, Компас-3D;
- языки программирования: Visual Basic, Basic, Pascal, Си, С++, С#;
- структурированный язык запросов SQL;
- система управления базами данных Microsoft Access.

Устанавливать данное программное обеспечение во всех филиалах и представительствах университета в достаточном количестве не представляется возможным. При традиционной ИТ-архитектуре вуза необходимо закупать по несколько экземпляров выше перечисленного ПО для каждого филиала, что экономически не выгодно и нет уверенности, что данное ПО будет эффективно использоваться. Существенно уменьшить число экземпляров лицензионного программного обеспечения позволит размещение программ, баз данных и знаний, системы тестирования студентов открытого университета в облачной инфраструктуре [4].

Облачные технологии предоставляют возможность создания индивидуального виртуального компьютера для каждого обучающегося для каждой отдельной дисциплины. Каждый студент в этом случае получает возможность эффективно дистанционно работать наравне со всеми. Состояние виртуальной машины может быть сохранено и вся информация, находящаяся на ней останется в сохранности до тех пор, пока к ней не обратится конкретный пользователь. Это удобно и для преподавателей университета, так как они имеют возможность вести подготовку к лабораторным и практическим работам вне рамок программного обеспечения и дистанционно, установленного на локальном компьютере, где задание должно быть выполнено к окончанию занятия. К преимуществам использования облачных технологий следует отнести мобильность обучающихся, поскольку они получают постоянный доступ к справочным материалам и информационным системам университета, используя коммуникационное оборудование из любой точки мира [5].

Существуют следующие модели развёртывания облачных инфраструктур:

- частное облако, это инфраструктура, предназначенная для использования одной организацией, включающей несколько подразделений одной организации, пользователями данной организации. Частное облако может находиться в собственности, управлении и эксплуатации, как самой орга-

Раздел 3. Информационно-коммуникационные технологии в образовательном процессе открытого университета

низации, так и третьей стороны, и оно может физически существовать как внутри, так и вне юрисдикции владельца.

- публичное облако, это инфраструктура, предназначенная для свободного использования широкой аудиторией. Публичное облако может находиться в собственности, управлении и эксплуатации коммерческих, научных и правительственных организаций. Публичное облако физически существует в юрисдикции владельца, поставщика услуг.

- общественное облако, это вид инфраструктуры, предназначенный для использования конкретным сообществом потребителей из организаций, имеющих общие задачи. Общественное облако может находиться в кооперативной, совместной собственности, управлении и эксплуатации одной или более из организаций сообщества или третьей стороны, и оно может физически существовать как внутри, так и вне юрисдикции владельца.

- гибридное облако, это комбинация из двух или более различных облачных инфраструктур, остающихся уникальными объектами, но связанных между собой стандартизованными или частными технологиями передачи данных и приложений.

Могут быть следующие модели обслуживания облачных инфраструктур: программное обеспечение как услуга, платформа как услуга, инфраструктура как услуга.

Если используется модель обслуживания «программное обеспечение как услуга» или SaaS (software as a service) то пользователям предоставляется готовое прикладное программное обеспечение, полностью обслуживаемое провайдером. Поставщик в этой модели самостоятельно управляет приложением, предоставляя пользователям доступ к функциям с клиентских устройств через мобильное приложение или веб-браузер. Преимущество модели SaaS для потребителя услуги состоит в отсутствии затрат, связанных с установкой, обновлением и поддержкой работоспособности оборудования и работающего на нём программного обеспечения.

В модели «программное обеспечение как услуга»:

- к приложению организован удаленный доступ;
- одним приложением пользуется несколько пользователей;
- оплата взимается либо в виде ежемесячной абонентской платы, либо на основе объема операций;
- техническая поддержка приложения включена в оплату;
- модернизация и обновление приложения происходит оперативно и прозрачно для пользователей.

Раздел 3. Информационно-коммуникационные технологии в образовательном процессе открытого университета

В данной модели университет несет сравнительно небольшие периодические затраты, и ему не требуется инвестировать значительные средства в приобретение прикладной программы и необходимых программно-платформенных и аппаратных средств для его развёртывания и поддержания работоспособности. Схема периодической оплаты предполагает, что если необходимость в программном обеспечении временно отсутствует, то университет может приостановить его использование и заморозить выплаты по данному приложению.

В модели «платформа как услуга» PaaS (Platform as a Service) пользователь получает доступ к использованию информационно-технологических платформ: операционных систем, систем управления базами данных, связующему программному обеспечению, средствам разработки и тестирования, размещённым у облачного провайдера. В этой модели вся информационно-технологическая инфраструктура, включая вычислительные сети, серверы, системы хранения, целиком управляется провайдером. Провайдером определяется набор доступных для потребителей видов платформ и набор управляемых параметров платформ, а пользователю предоставляется возможность использовать платформы, создавать их виртуальные экземпляры, устанавливать, разрабатывать, тестировать, эксплуатировать на них прикладное программное обеспечение, при этом динамически изменяя количество потребляемых вычислительных ресурсов.

Провайдер облачной платформы в модели PaaS может взимать плату с потребителей в зависимости от уровня потребления, тарификация возможна по времени работы приложений потребителя, по объёму обрабатываемых данных и количеству транзакций, по сетевому трафику. Провайдеры облачных платформ достигают экономического эффекта за счёт использования виртуализации, экономии на масштабах, когда из множества потребителей в одно и то же время лишь часть из них активно использует вычислительные ресурсы.

В модели «инфраструктура как услуга» IaaS (Infrastructure-as-a-Service) пользователям предоставляются по подписке фундаментальные информационно-технологические ресурсы: виртуальные серверы с заданной вычислительной мощностью, операционной системой и доступом к сети. При подписке по модели «инфраструктура как услуга» пользователь приобретает серверное время, умноженное на количество задействованных виртуальных процессоров и виртуальных объёмов памяти, а также пространство хранения, заданную сетевую пропускную способность, сетевой трафик [6].

Раздел 3. Информационно-коммуникационные технологии в образовательном процессе открытого университета

Из выше описанных моделей развёртывания и обслуживания облачных инфраструктур для ИТ-архитектуры открытого университета подходит в качестве модели развёртывания – частное облако, а в качестве модели обслуживания – программное обеспечение как услуга. В этом случае облако будет находиться в собственности, управлении и эксплуатации университета, и физически существовать на площадке вуза. Если вуз, по какой либо причине, не сможет управлять облаком, то он может его разместить, например, на мощностях одного из центров обработки данных (ЦОД).

В случае использования в качестве модели обслуживания облака модели «программное обеспечение как услуга» студенты будут получать доступ к тому ПО, которое будет определено учебной программой и в то время, которое определено учебным графиком.

При использовании данных моделей развёртывания и обслуживания потребуется небольшое число экземпляров ПО и оно будет эффективно использоваться [4].

Для реализации дополнительных к базовым требованиям по безопасности для пользователей частного облака могут быть развернуты дополнительные сервисы безопасности, создаваемые по модели Security as a Service, такие как:

- система противодействия утечке конфиденциальной информации (DLP);
- система контроля устройств ввода-вывода информации;
- система контроля входящего веб-трафика;
- система шифрования данных;
- система идентификации и аутентификации;
- систем антивирусной защиты серверов;
- система защиты каналов связи (VPN);
- система обнаружения и предотвращения вторжений;
- система межсетевого экранирования;
- система удаленного защищенного доступа;
- система управления уязвимостями;
- система сбора, корреляции событий и управления инцидентами информационной безопасности;
- система внутреннего аудита и обеспечения соответствия требованиям.

Частное облако, это эффективная инфраструктура, которая обладает большей гибкостью и эффективностью, чем традиционные ИТ. Его характеризуют быстрота перестройки, масштабируемость и эффективность [7].

Раздел 3. Информационно-коммуникационные технологии в образовательном процессе открытого университета

Выбору информационной системы открытого университета и поддерживающих её технологий должна предшествовать работа по разработке IT-стратегии и проектированию целевой IT-архитектуры системы в целом. В рамках IT-архитектуры определяется набор информационных систем, которые будут определять учебный процесс в университете. IT-архитектура определяет технологии, которые будут использоваться для интеграции программных решений как внутри учреждения, так и для интеграции с программным обеспечением сторонних разработчиков, размещённом за пределами корпоративной сети университета. IT-стратегия определит значимость технических и функциональных характеристик информационной системы открытого университета в настоящем и на перспективу.

Список использованных источников

1. Колин К.К. «Информационные ресурсы в системе опережающего образования» Информационные ресурсы России, 1997.— № 5.— С. 5-10.
2. Колесникова И.А. «Открытое образование: перспективы, вызовы, риски», Высшее образование в России . 2009г. №7. С.12-23.
3. Thomas Erl, «Service-Oriented Architecture: Analysis and Design for Services and Microservices», Prentice Hall, 2016г, 416с.
4. Информационно-коммуникационные технологии в образовательном процессе открытого университета: Коллективная монография / Науч. ред. С.Е. Федоров. М.: Изд-во СГУ, 2019. 255 с.
5. Смирнова Ж.В., Ваганова О.И. «Перспективы использования облачных технологий в образовательном процессе вуза», Балтийский гуманитарный журнал. Т. 6. № 3(20), 2017. С. 284-286.
6. Джордж Риз «Облачные вычисления», БХВ-Петербург, 2011г., 288 стр.
7. Michael J. Kavis «Architecting the Cloud: Design Decisions for Cloud Computing Service Models (SaaS, PaaS, and IaaS)», Wiley & Sons, Inc., 2014г., 226 стр.

УДК 378. 147:004

СОВРЕМЕННЫЕ ТЕНДЕНЦИИ ЦИФРОВОЙ ТРАНСФОРМАЦИИ ОТКРЫТОГО ОБРАЗОВАНИЯ

Н.В. Евтюхин,

канд. физ.-мат. наук, доцент кафедры информатики, enick2004@list.ru

В статье анализируются основные тенденции перехода современного общества к цифровой цивилизации с преобладающим «гибридным мышлением» у людей и агрегация образовательных технологий учебных заведений в единый пул облачных ресурсов всемирной паутины.

Ключевые слова: Интернет, облака, гибридное мышление, ЦОД.

MODERN TRENDS OF DIGITAL TRANSFORMATION OF OPEN EDUCATIONS

N. Evtyukhin,

cand. phys.-math.sciences, docent, of the department of informatics

The article analyzes the main trends in the transition of modern society to digital civilization with the prevailing “hybrid thinking” among people and the aggregation of educational technologies of educational institutions into a single pool of cloud resources of the World Wide Web.

Keywords: Internet, clouds, hybrid thinking, data-center.

Введение. Цифровое образование для цифровой экономики

Современное общество переживает в настоящее время глубокую трансформацию под воздействием быстро развивающихся информационных технологий (ИТ), интернета, наноэлектроники, робототехники и искусственного интеллекта, которые внедряются во все сферы человеческой деятельности, во все отрасли народного хозяйства, в том числе и в гумани-

Раздел 3. Информационно-коммуникационные технологии в образовательном процессе открытого университета

тарную сферу – культуру, искусство и образование. Биг даты, гибридные облака, интернет вещей, гаджеты, боты, цифровая экономика, – вот неполный перечень новых терминов, получивших широкое распространение в последние двадцать лет и отражающих современные тенденции развития нашего общества.

Под термином «цифровая экономика» понимают, прежде всего, полную компьютеризацию и автоматизацию технологических процессов в различных областях экономики с использованием универсальных информационных управляющих систем (ИУС) и современного программного обеспечения. По сути, происходящая на наших глазах цифровая революция или, как по-другому ее называют, четвертая промышленная революция (Индустрия 4.0) [1] является серьезным вызовом всей системе образования – начального, среднего и высшего.

Суть этого вызова состоит в необходимости изменения системы подготовки школьников, студентов колледжей и вузов для получения на выходе образовательного процесса специалистов, вооруженных современными знаниями, умениями и компетенциями, отвечающими запросам быстро меняющегося и прогрессирующего общества. Т. е., речь идет о подготовке востребованных специалистов разного уровня для Индустрии 4., готовых продолжать, углублять и расширять свое образование и свои компетенции без отрыва от своей основной рабочей деятельности в соответствии с происходящими изменениями в техническом прогрессе общества.

В реализации концепции непрерывного образования – «Образование через всю жизнь», определяющую роль уже играют и будут в дальнейшем играть и совершенствоваться технологии дистанционного обучения, облачные технологии открытых университетов, основанные на взаимодействии человека с интернетом при помощи умных гаджетов. Фундаментальные основы внедрения дистанционных цифровых технологий обучения в практику современных университетов изложены в монографиях [2-4].

Всемирная паутина и концепции обучения

На протяжении четырех столетий устояла классно-урочной формы системы образования, заложенной в середине XVII века выдающимся чешским мыслителем, педагогом и гуманистом Яном Коменским, казались незыблемыми. Но появление интернета (1969 г.) и быстрое развитие компьютерных сетей, которое началось в семидесятых годах прошлого столетия, в итоге,

Раздел 3. Информационно-коммуникационные технологии в образовательном процессе открытого университета

привели к критике и пересмотру принципов этой системы, как несоответствующих современным реалиям и технологическому прогрессу.

В последнем десятилетии 20-века были заложены основы дистанционного электронного обучения или телеобучения [2] с использованием современных информационно-коммуникационных технологий на базе спутниковой связи и интернета.

Произошли изменения и в законодательстве стран, легализующих электронное обучение.

В России первым шагом в законодательном порядке внедрить дистанционные методы обучения в вузах следует считать Приказ Минобрнауки РФ от 30.05.1997 № 1050 «О проведении эксперимента в области дистанционного образования».

Федеральный закон «Об образовании в Российской Федерации» от 29.12.2012 №273-ФЗ, вступивший в силу с 01.09.2013 г., официально узаконил термины «дистанционные образовательные технологии», «электронное обучение» и сформулировал требование к электронной информационной образовательной среде при реализации электронного обучения.

Продолжающиеся в обществе споры и дискуссии на тему, какие системы образования, основанные на классно-урочной форме обучения или на современных дистанционных технологиях, являются более качественными и дают более весомые результаты в плане усвоения знаний и умений, являются в свете современных цифровых реалий в постановочном плане не корректными и только отражают борьбу старого консервативного с новым прогрессивным, в которой старое должно уступить место новому. Детальный анализ качества высшего образования с использованием электронного обучения представлен в монографии [3].

Стремительное развитие и влияние интернета на человеческую цивилизацию в целом и на образование, в частности, в полной мере только сейчас начинает осознаваться в человеческом социуме.

Аналитическое агентство WeAreSocial и крупнейшая SMM-платформа Hootsuite совместно подготовили пакет отчетов о глобальном цифровом рынке GlobalDigital 2019. Перевод этого отчета на русский язык представлен в [5].

Основные выводы отчетов следующие:

В январе 2019 года аудитория интернета насчитывала 4,39 миллиарда человек, что на 366 миллионов (9%) больше, чем в январе 2018 года.

В социальных сетях зарегистрировано 3,48 миллиарда пользователей. По сравнению с данными на начало прошлого года этот показатель вырос на 288 миллионов (9%).

Раздел 3. Информационно-коммуникационные технологии в образовательном процессе открытого университета

Сегодня 3,26 миллиарда человек заходят в социальные сети с мобильных устройств. Это на 10% больше, чем в прошлом году, когда с мобильных в соцсетях сидело на 297 миллионов человек меньше.

В мире сейчас 5,11 миллиарда пользователей мобильных устройств (сотовых телефонов и смартфонов), что на 100 миллионов (2%) больше, чем в прошлом году.

Больше половины населения земного шара, насчитывающего 7,6 миллиарда человек, теперь онлайн. Значительный прирост в этом году дали развивающиеся страны, где интернет был не сильно распространен. Особенно выделяется Индия, где количество онлайн-пользователей за последние 12 месяцев подскочило на 100 миллионов, а это более 20 процентов за год.

США занимают третье место в глобальном рейтинге по росту интернет-аудитории. Хотя уровень проникновения интернета здесь уже в прошлом году составлял 88%, интернет-аудитория выросла еще почти на 9% по сравнению с январем 2018 года. В общей сложности в Штатах более 310 миллионов человек используют интернет, а уровень проникновения интернета достиг 95%.

В России насчитывается 109,6 миллионов интернет-пользователей, это значит, что уровень проникновения интернета находится на отметке 76%. Значения с прошлого года практически не изменились.

Одними из ключевых факторов роста интернет-аудитории в мире стали доступные смартфоны и недорогие тарифы на мобильный интернет. Уже две трети мирового населения имеют мобильный телефон.

Более половины из используемых сегодня мобильных устройств относятся к классу «умных», поэтому людям становится все проще получить доступ ко всем возможностям, которые предлагает интернет, где бы они ни находились.

Приведенные цифры впечатляют своей динамикой. Они показывают, что, по сути, на наших глазах осуществляется переход к новой человеческой цивилизации, цифровой цивилизации или «Цивилизации WWW» и к новому типу человека, который неразрывно будет связан с сетью. Человек со смартфоном стал яркой приметой сегодняшнего мира.

Интернет-порталы школ, академий и вузов, а также мировые MOOC-порталы [6] (MOOC–massive open online course–массовый открытый онлайн курс) охватывают всю систему современного образования.

В России интернет ускоренными темпами стал внедряться в общеобразовательные учреждения с начала нового столетия. В настоящее время

Раздел 3. Информационно-коммуникационные технологии в образовательном процессе открытого университета

количество школ в России, подключенных к высокоскоростному интернету, превышает 50% и этот процесс подключения согласно государственному плану должен быть завершен в 2024 году. Количество школ, имеющих собственные сайты, и участвующих в общероссийском рейтинге школьных порталов, по данным на 2018 г.), превышает 15% от всех школ РФ, численность которых в 2017 г. составляла 41.8 тыс.[7].

В связи с всеобщей интернетиализацией общеобразовательных учреждений ближайшее время следует ожидать существенную перестройку школьных программ и школьной дидактики таким образом, чтобы обучать детей уже в начальных классах работать в интернете, осваивать предметные модули, тренироваться в решении задач и тестировать их вместе с гаджетами, вместе с сетью.

Примеры такой дидактики в мировой практике уже есть. В этой связи, следует указать на массовый успех в американских штатах некоммерческого образовательного проекта для школ Khan Academy [8,9], стартовавшего в 2008 году, поддержку которого из своих фондов оказали Билл Гейтс и Google. Khan поменял местами классную работу, в основном, лекционного плана и домашнюю работу, связанную с выполнением различных заданий. Информационную часть темы ученик изучает самостоятельно дома или в классе (если в доме нет интернета), прокручивая короткие (не более 10 мин) учебные ролики на сайте академии, а выполнение заданий в рамках предметного модуля школьной дисциплины осуществляется в классе с наставником – преподавателем и одноклассниками, работающими с ноутбуками и планшетами, подключенными к сети. При этом школьные бумажные учебники в этой академии не используются, что значительно облегчает вес школьного ранца.

В России с 2016 г. на государственном уровне реализуется проект «Российская электронная школа» (РЭШ), связанный с созданием и поддержкой открытого информационно-образовательного портала в сети Интернет, содействующего реализации образовательных программ начального, основного и среднего общего образования с применением электронного обучения и дистанционных образовательных технологий[10].

Каждый школьный учитель сможет воспользоваться контентным содержанием этого портала:

- применять готовые уроки РЭШ;
- используя «атомарный контент», создавать свои уроки;
- публиковать и распространять свои уроки, создавать, публиковать и распространять учебный «атомарный контент»;

Раздел 3. Информационно-коммуникационные технологии в образовательном процессе открытого университета

– использовать в своей работе уроки, созданные другими учителями.

На сегодняшний день «пионером» электронной школы является Москва – столичные педагоги уже активно используют этот формат работы.

Интернет полностью изменил парадигму получения знаний. Основным источником знаний для ученика становится интернет, а не преподаватель. Роль учителя качественно меняется, меняются и требования к педагогическим вузам, которые будут обязаны выпускать преподавателей новой формации. Этот преподаватель, помимо того что он является профессионалом в своей дисциплине, творчески к ней относится, должен искусно владеть современными программными приложениями, позволяющими ему быстро создавать учебные продукты, публиковать их в сети, вести свой блог на портале своего учреждения, быть диспетчером и администратором цифрового образовательного процесса. Будущее за профессиональными преподавателями-блогерами, развивающими свою предметную область в интернете и ведущими своих учеников к знаниям через сеть.

Основные функции современного преподавателя – помочь своим ученикам правильно ориентироваться в космосе информации в интернете, четко формулировать запросы для поиска нужных знаний в информационно-поисковых интернет системах, осваивать через сеть полезные программные приложения и алгоритмы решения задач, необходимые для его будущей профессии, развивать умение работать в сетевой команде. Отметим, что преподаватель, как и прежде, должен выполнять и воспитательную функцию, пропагандируя среди своих учеников гуманистические принципы в отношениях между людьми.

В пятизвенной формуле обучения:

Информация → Тренинг → Контроль → Социализация → Инициация,

охватывающей все фазы по уровневой модели овладения знаниями, умениями и компетенциями [3], интернет в настоящее время в той или иной степени уже участвует в каждом звене.

Планетарный искусственный неокортекс и наноботы

В ближайшее время следует ожидать массового распространения нового поколения гаджетов, типа умных очков или шлемов виртуальной реальности, позволяющих облегчить взаимодействие человека с интернетом, не прибегая к клавишному управлению, а используя голос или сигналы, идущие от мозга.

Раздел 3. Информационно-коммуникационные технологии в образовательном процессе открытого университета

Известный американский изобретатель Рэймонд Курцвейл в одной из публичных лекций в январе 2019 года [11] призвал готовиться к феномену «гибридного мышления», объединяющего человеческий (биологический, белковый) неокортекс с синтетическим (искусственным) неокортексом, покрывшем поверхность нашей планеты всемирной паутиной.

Основные признаки гибридного мышления мы наблюдаем уже сегодня, они очевидны, если учесть появление диалогов с электронными голосовыми помощниками, внедренными во все продвинутое справочно-поисковые системы (Гугл, Яндекс и др.) и в сферу услуг. Но окончательная победа этого феномена будет определяться по прогнозам Реймонда Курцвейла прогрессом в разработке nano-ботов – nano-компьютеров, которые будут внедряться в человеческий организм, в его сосуды, в мозг и не только зондировать состояние человека и на начальной стадии определять развитие болезней и помогать лечить их, но и принимать участие в мыслительной деятельности, во взаимодействии белкового и искусственного интеллекта, в бесконтактном подключении человека к мощностям глобальной сети. Такое подключение должно резко увеличить мыслительные способности человеческого мозга и привести к революционному скачку в развитии нашей цивилизации.

В историческом плане аналогом такого скачка является расширение человеческого неокортекса за счет появления лобных долей мозга у древних предков человека около двух миллионов лет назад. Человек будущего – «гибридный человек», будет жить, учиться и творить дольше, чем современный человек. Однако, по параметру долголетия он будет уступать искусственному интеллекту, поскольку вышедшие из строя нейроны в белковом, человеческом неокортексе невозможно заменить на здоровые нейроны в отличие от простой замены инвалидных чипов в «электронных мозгах».

Безусловно, на этом пути человечество подстерегают известные риски и опасности, связанные с вероятностью подчинения человека машинам. Но все команды, исходящие от искусственного интеллекта, угрожающие жизнедеятельности человека, априори, должны будут блокироваться и фильтроваться, надежными программами кибербезопасности, основанными на медицинском принципе «не навреди».

ГиперЦОДы и мини ЦОДы

Фундаментальную роль в цифровой трансформации и развитии человеческого общества в целом, в поддержке и функционировании плане-

Раздел 3. Информационно-коммуникационные технологии в образовательном процессе открытого университета

тарного неокортекса, играют Дата-центры или Центры обработки данных – ЦОДы, предшественниками которых следует считать помещения для вычислительных центров и серверных, обслуживающих отдельные предприятия и научные и образовательные учреждения на базе корпоративных локальных сетей.

Современные мощные гипермасштабируемые ЦОДы, назовем их для краткости «гиперЦОДы», – это совершенно новое явление цифровой индустрии, гигантские фабрики или фермы по приему, хранению, обработке и передачи информации миллионам своих клиентов на всех континентах. Их можно назвать основными вычислительными и телекоммуникационными узлами искусственного интеллекта, генераторами облачных вычислений или просто – облаков [12].

ГиперЦОДы представляют собой крупные инженерные объекты, занимающие площади в несколько десятков и даже сотен тысяч квадратных метров, работающие в непрерывном режиме в формате 7x24x365 и содержащие в своих помещениях суперкомпьютеры, включающие сотни и тысячи стандартных серверных стоек (шкафов) или контейнеров с серверами. Вычислительная производительность крупнейших ЦОДов может достигать единиц и десятков петафлопс (петафлопс = 10^{15} флопс). Строительство и поддержание безотказного функционирование гиперЦОДов требует колоссальных ресурсов и под силу только большим частным и государственным корпорациям.

Как свидетельствуют данные аналитической компании SynergyResearchGroup, в 2018 году количество гипермасштабируемых дата-центров в мире увеличилось на 11% относительно 2017-го и достигло 430 [13]. Больше всего новых гиперЦОДов в 2018 году было открыто в Азиатско-Тихоокеанском регионе и странах ЕМЕА (Европа, Ближний Восток, Африка). В США функционирует в общей сложности 40% таких крупных объектов, используемых для работы облачных и интернет-сервисов.

Ситуацию на рынке гиперЦОДов во многом определяют крупнейшие американские владельцы таких объектов, включая Amazon, Apple, Google, Facebook и Microsoft, чьи ЦОДы размещены на всех трех континентах. Капитальные расходы этих компаний на дата-центры в 2018 году оказались рекордными — \$120 млрд. Доля России в глобальной битве за цифровое превосходство на рынке гиперЦОДов на сегодняшний день составляет меньше 1%.

Самым большим ЦОДом в России, а также, как полагают, и в Европе является ЦОД Калининский концерна «Росэнергоатом», входящей в

Раздел 3. Информационно-коммуникационные технологии в образовательном процессе открытого университета

государственную корпорацию «Росатом». Этот ЦОД занимает около 10 га земли, потребляет энергию в объеме нескольких десятков мегаватт от Калининской АЭС и поддерживает функционирование более 800 серверных стоек [14]. Следует отметить, что самые большие ЦОДы в мире находятся в Китае и в США [15] и по своим основным параметрам они превосходят ЦОД Калининский в несколько раз.

ГиперЦОДы решают задачи поддержания и развития цифровой индустрии в интересах крупных корпораций, отдельных отраслей или регионов.

В последнее время стал расти сравнительно новый рынок мобильных или быстро собираемых ЦОДов (МЦОД или БСЦОД) [16]. К этим ЦОДам можно применить приставку мини, поскольку они, как правило, состоят из нескольких стандартных серверных шкафов и занимают небольшую площадь. Вычислительные ресурсы мини ЦОДов используются для нужд отдельных компаний или организаций и образуют так называемые «частные облака». Эти облака по выделенным каналам связи могут взаимодействовать с гиперЦОДами, привлекая при необходимости дополнительные вычислительные мощности и образуя, таким образом «гибридные облака».

Для решения задач цифрового образования и облачных вычислений в интересах отдельного открытого университета достаточно иметь частное облако или мини ЦОД. Подробный анализ моделей облачных решений для использования вузами представлен в монографии [2].

Следует ожидать, что существование частного облака, на базе которого функционирует в полном объеме электронная информационно-образовательная среда вуза будет основным технологическим требованием к образовательной организации, и главным критерием для включения ее в пул открытых университетов.

Единый пул облачных образовательных услуг и конкуренция вузовских облаков

В настоящее время государство выделяет значительные средства на федеральные программы цифрового развития страны, внедрения облачных вычислений в экономику. В Указе Президента РФ от 09.05.2017 г. «О стратегии развития информационного общества в Российской Федерации на 2017–2030 годы», совершенствование и внедрение облачных вычислений названо одним из основных направлений развития российских информа-

Раздел 3. Информационно-коммуникационные технологии в образовательном процессе открытого университета

ционных и коммуникационных технологий. Реализуются программы проектирования, строительства и ввода в эксплуатацию в регионах мощных отраслевых ЦОДов для ряда отдельных министерств, как например для Министерства финансов и подведомственных этому министерству ФНС и ФК [17]. Автору не удалось найти ссылки на аналогичные программы строительства ЦОДов для двух российских министерств образования.

Министерством науки и высшего образования РФ инициирован приоритетный проект “Современная цифровая образовательная среда в Российской Федерации”, основной идеей которого является создание федерального портала для предоставления доступа к онлайн-курсам, разработанным и реализуемым разными организациями на разных платформах онлайн-обучения, всем категориям граждан и образовательным организациям всех уровней образования.

На сайте министерства [18] в настоящее время представлены 39 платформ онлайн-обучения, которые реализованы и поддерживаются 125 вузами, и на которых в совокупности размещены 1116 онлайн курсов. В этой связи мы наблюдаем постепенное вовлечение образовательных организаций в создание единого пула облачных образовательных услуг в РФ. В данном случае государство выступает в качестве координатора и интегратора этого процесса. Этот проект находится на начальном этапе своего развития, если принять во внимание, что в него вовлечены, примерно, только 10% российских вузов, а образовательный процесс ограничивается только курсовым обучением.

Конкуренция вузовских облачных сервисов на рынке образовательных услуг будет в дальнейшем обостряться. И борьбу за студентов, выбравших дистанционную форму обучения, с большей вероятностью выиграют те вузы, которые имеют профессиональную сплоченную команду креативных преподавателей, программистов и администраторов, и могут представить в своем корпоративном облаке наиболее удобную в плане интерфейса и надежную информационно-коммуникативную среду обучения, наполненную качественными мультимедийными учебными продуктами, и в которой все этапы, сопровождающие учебный процесс студента будут автоматизированы.

В качестве примера такой конкурентноспособной и действующей облачной образовательной платформы следует указать на платформу «Ro-Web», которая разработана в России в Современной гуманитарной академии под руководством профессора М.П. Карпенко, и которая прошла масштабную апробацию на сотнях тысяч студентов [2,3]. Правами на эту

Раздел 3. Информационно-коммуникационные технологии в образовательном процессе открытого университета

платформу в настоящее время владеет корпорация «Умней», предоставляющая возможность обучаться на ней студентам партнерских вузов[19].

Исходя из указанных выше трендов цифровой трансформации современного общества можно предположить, что большим вкладом государства в развитие цифрового образования в РФ явилось бы инвестирование государственных средств в создание мощных региональных образовательных Дата-центров для ресурсной поддержки через гибридное взаимодействие частных облаков университетов как государственных, так и негосударственных, не нарушая их автономность и образовательные ноу-хау. Объединение региональных образовательных ЦОДов в единую сеть образовательного пространства страны способствовало бы появлению новой реальности – всеобщего облачного российского образования, доступного для всех граждан России и мира.

Список использованных источников

1. Хель И. Индустрия 4.0: что такое четвертая промышленная революция? (2015), URL: <https://hi-news.ru/business-analytics/industriya-4-0-chto-takoe-chetvertaya-promyshlennaya-revoluciya.html/> (дата обращения 14.10.2019).
2. Телеобучение. Часть 1: монография / Под редакцией: М.П. Карпенко – М.: Изд. СГУ, 2017. – 286 с.
3. Качество высшего образования: монография / Под редакцией: М.П. Карпенко – М.: Изд. СГУ, 2012. – 290 с.
4. Информационно-коммуникационные технологии в образовательном процессе открытого университета: Колл. монография / Под редакцией: С.Е. Федорова М.: Изд-во СГУ, 2019. – 255 с.
5. Сергеева Ю. Вся статистика интернета на 2019 год – в мире и в России. (2019), URL: <https://www.web-canape.ru/business/vsya-statistika-interneta-na-2019-god-v-mire-i-v-rossii/> (дата обращения 14.10.2019).
6. Меньшикова Ю. Как российские MOOC-платформы конкурируют с мировыми гигантами онлайн-образования. (2018), URL: <https://news.ifmo.ru/ru/news/7692/null/> (дата обращения 14.10.2019).
7. Общероссийский рейтинг школьных сайтов. (2018), [Электронный ресурс]: URL: <http://rating.dev.edsites.ru/> (дата обращения 14.10.2019).
8. Khan Academy. [Электронный ресурс]: URL: <https://ru.khanacademy.org/> (дата обращения 14.10.2019).
9. 60 минут: будущее образования. (2014), [Электронный ресурс]: URL: https://www.youtube.com/watch?time_continue=4&v=xNFP839TEnc/ (дата обращения 14.10.2019).

Раздел 3. Информационно-коммуникационные технологии в образовательном процессе открытого университета

10. Российская электронная школа. [Электронный ресурс]: URL: <https://resh.edu.ru/> (дата обращения 15.10.2019).

11. Курцвейл Р. Готовьтесь к гибриднему мышлению. (2019), URL: https://www.youtube.com/watch?time_continue=3&v=f6R3FDSd-Ik/ (дата обращения 15.10.2019).

12. Шалагинов А. Ликбез №3. ЦОД – основа технической реализации систем CloudComputing. (2015). URL: <https://shalaginov.com/2015/05/22/575/> (дата обращения 15.10.2019).

13. ЦОД (мировой рынок) Коммерческие дата-центры. (2019), [Электронный ресурс]: URL: [http://www.tadviser.ru/index.php/Статья:ЦОД_\(мировой_рынок\)_Коммерческие_дата-центры/](http://www.tadviser.ru/index.php/Статья:ЦОД_(мировой_рынок)_Коммерческие_дата-центры/) (дата обращения 15.10.2019).

14. ЦОД Калининский. [Электронный ресурс]: URL: https://www.rosenergoatom.ru/stations_projects/opornyy-tsod/Rosenergoatom.pdf/ (дата обращения 15.10.2019).

15. 3 крупнейших дата центра в мире. [Электронный ресурс]: URL: <https://linchakin.com/posts/post/387/> (дата обращения 15.10.2019).

16. Маляревский А. И снова про мобильность. (2019), URL: <https://www.crn.ru/news/detail.php?ID=135812/> (дата обращения 15.10.2019).

17. Петрушин А.С. Актуальность и новые решения в создании центров обработки данных Министерства финансов Российской Федерации и подведомственных ему служб. (2012), URL: https://www.minfin.ru/common/upload/library/2012/02/Doklad__A.S.Petrushina_TSOD.pdf/ (дата обращения 15.10.2019).

18. Современная цифровая образовательная среда в Российской Федерации. (2019), [Электронный ресурс]: URL: <https://online.edu.ru/ru/partners/> (дата обращения 15.10.2019).

19. Умней. Образование твоего будущего. [Электронный ресурс]: URL: <https://umney.ru/> (дата обращения 16.10.2019).

УДК 378. 147:004

**ПРИМЕНЕНИЕ МЕТОДОВ ИНТЕЛЛЕКТУАЛЬНОГО
АНАЛИЗА ДАННЫХ НА ОСНОВЕ НЕЙРОННЫХ СЕТЕЙ
В УЧЕБНОМ ПРОЦЕССЕ**

Б.М. Кирюшов,

канд. физ-мат. наук, доцент кафедры информатики, kiryushov@gmail.com

В статье рассматриваются возможности использования нейронных сетей в учебном процессе открытого университета. Рассмотрены основные принципы построения и обучения нейронных сетей и приводятся конкретные примеры их использования в образовательном процессе.

Ключевые слова: нейрон, синапс, обучение, образовательная среда, формирование компетенций.

**APPLICATION OF INTELLECTUAL ANALYSIS METHODS BASED ON NEURAL
NETWORKS IN EDUCATIONAL PROCESS.**

B.M. Kiryushov,

Cand. Phyth-Math. Sciences, docent, Lecturer of the Informatics Department

The article considers the possibility of applying neural networks in educational process of open University. In article the main principles of building and learning neural networks are considered. Concrete examples of their applications in educational process of open University are given.

Keywords: *neural networks, learning of neural networks, educational environment, building of competences.*

Интеллектуальный анализ данных (англ. DataMining) – это выявление и исследование практически важных, скрытых закономерностей в имеющейся информации. Настоящее время характеризуется большими потоками самой разнообразной информации, ценность которой в ее первона-

Раздел 3. Информационно-коммуникационные технологии в образовательном процессе открытого университета

чальном виде чаще всего невелика, и которая требует дальнейшей обработки, которая может включать в себя сортировку, классификацию, выявление скрытых связей и закономерностей и т. д. Конечно, сделать это без использования цифровых технологий невозможно. Ответом на эти требования стало появление новых технологий в анализе данных, в том числе технологий на основе нейронных сетей.

Понятие нейронных сетей возникло при изучении процессов протекающих в мозге в процессе мышления, и при попытке смоделировать этот процесс. Благодаря своей структуре, нейронная сеть обретает способность анализировать и даже запоминать различную информацию. Другими словами, нейросеть это машинная интерпретация мозга человека, в котором находятся миллионы нейронов передающих информацию в виде электрических импульсов.

Нейронные сети используются для решения сложных задач, которые требуют аналитических вычислений подобных тем, что делает человеческий мозг. Вот некоторые примеры применения нейронных сетей:

- Классификация образов, т. е. в указании принадлежности входного образа (например, речевого сигнала или рукописного символа), представленного вектором признаков, одному или нескольким предварительно определенным классам.

- Предсказание/прогноз. Пусть заданы k дискретных отсчетов $\{y(t_1), y(t_2), \dots, y(t_k)\}$ последовательные моменты времени t_1, t_2, \dots, t_k . Задача состоит в предсказании значения $y(t_{k+1})$ в некоторый будущий момент времени t_{k+1} . Предсказание/прогноз имеет значительное влияние на принятие решений в бизнесе, науке и технике. Предсказание цен на фондовой бирже и прогноз погоды являются типичными приложениями техники предсказания/прогноза.

- Память, адресуемая по содержанию. В модели вычислений фон Неймана обращение к памяти доступно только посредством адреса, который не зависит от содержания памяти. Более того, если допущена ошибка в вычислении адреса, то может быть найдена совершенно иная информация. Ассоциативная память, или память, адресуемая по содержанию, доступна по указанию заданного содержания. Содержимое памяти может быть вызвано даже по частичному входу или искаженному содержанию. Ассоциативная память чрезвычайно желательна при создании мультимедийных информационных баз данных.

- Управление. Рассмотрим динамическую систему, заданную совокупностью $\{u(t), y(t)\}$, где $u(t)$ является входным управляющим воздействи-

Раздел 3. Информационно-коммуникационные технологии в образовательном процессе открытого университета

ем, $au(t)$ – выходом системы в момент времени t . В системах управления с эталонной моделью целью управления является расчет такого входного воздействия $u(t)$, при котором система следует по желаемой траектории, диктуемой эталонной моделью. Примером является оптимальное управление двигателем.

Появились также работы, в которых приводятся примеры применения нейронных сетей в образовательном процессе открытого университета [1-4].

Рассмотрим основные принципы функционирования нейронной сети.

Нейронная сеть – это последовательность нейронов, соединенных между собой синапсами. Нейрон – это вычислительная единица, которая получает информацию, производит над ней простые вычисления и передает ее дальше. Они делятся на три основных типа: входной, скрытый и выходной. Также нейронная сеть может содержать нейрон смещения. В том случае, когда нейросеть состоит из большого количества нейронов, вводят понятие слоя. Соответственно, есть входной слой, который получает информацию, несколько скрытых слоев (обычно их не больше 3), которые ее обрабатывают и выходной слой, который выводит результат. У каждого из нейронов есть 2 основных параметра: входные данные (`inputdata`) и выходные данные (`outputdata`). В случае входного нейрона: `input=output`. В остальных, в поле `input` попадает суммарная информация со всех нейронов с предыдущего слоя, после чего, она нормализуется, с помощью функции активации и попадает в поле `output`. Так как нейроны оперируют числами в диапазоне $[0,1]$ или $[-1,1]$, то функция активации сопоставляет каждому входному сигналу, который, в общем случае, может принимать любое значение, число из этих интервалов.

В качестве функции активации чаще всего используется сигмоидальная функция в случае если входные значения всегда больше нуля,

$$f(s) = \frac{1}{1 + e^{-s}}.$$

график этой функции имеет вид (рис. 1):

или гиперболический тангенс в случае, если на вход поступают как положительные, так и отрицательные значения (рис. 2):

Синапс это связь между двумя нейронами. У синапсов есть 1 параметр – вес. Благодаря ему, входная информация изменяется, когда передается от одного нейрона к другому. Допустим, есть 3 нейрона, которые передают ин-



Рис. 1. Вид сигмоидальной функции



Рис. 2. Вид функции гиперболический тангенс

формацию одному следующему нейрону. Тогда у нас есть 3 веса, соответствующие каждому из этих нейронов. Информация с того нейрона, вес которого больше, будет доминирующей в следующем нейроне. Совокупность весов нейронной сети или матрица весов – это своеобразный мозг всей системы. Именно благодаря этим весам, входная информация обрабатывается и превращается в результат. На рис. 3 показан пример нейронной сети.

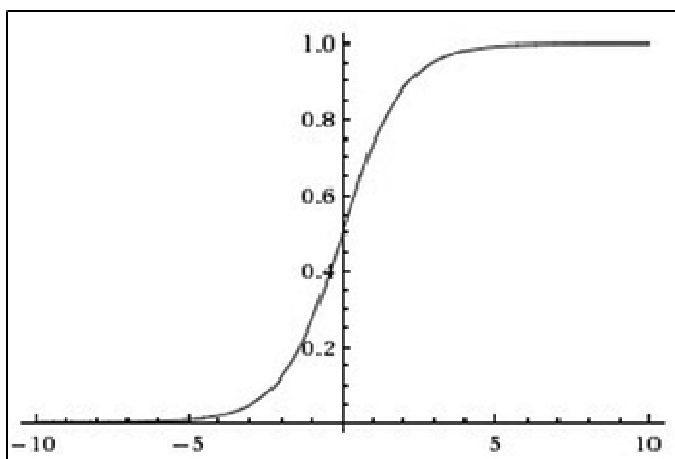
На рисунке x_1, x_2, x_3 – три входных нейрона, на которые поступает входные данные. $h_1(2), h_2(2), h_3(2)$ – это второй скрытый слой нейронов, на которые поступают данные из входного слоя. $h_1(3)$ – выходной нейрон.

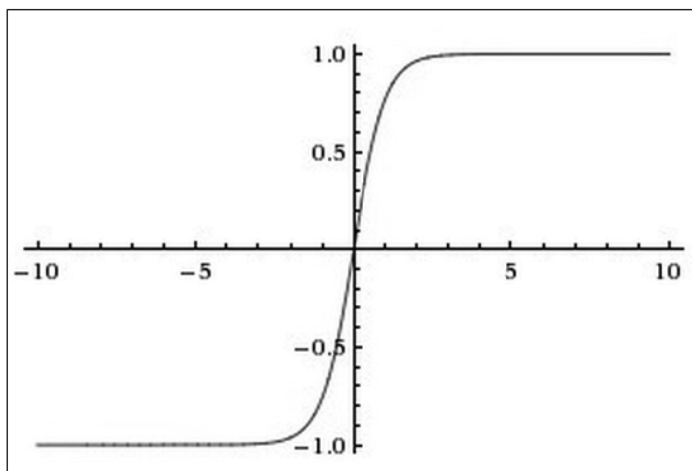

Рис. 3. Пример нейронной сети, содержащей 3 слоя

Нейроны, обозначенные «+1» – это нейроны смещения, функция которых просто добавляет константу к входному сигналу нейрона.

Линии соединяющие нейроны – это синапсы, содержащие весовые множители – W_{ij} , где i – номер нейрона источника, j – номер нейрона получателя сигнала. Самый простой случай, когда сигнал от нейрона i к нейрону j при прохождении синапса умножается на W_{ij} , при этом все полученные произведения на нейроне-получателе складываются.

Результат работы нейронной сети – функция $h(x,w,b)$, зависящая от вектора входных сигналов – x , матрицы весов W_{ij} и функции смещения b .

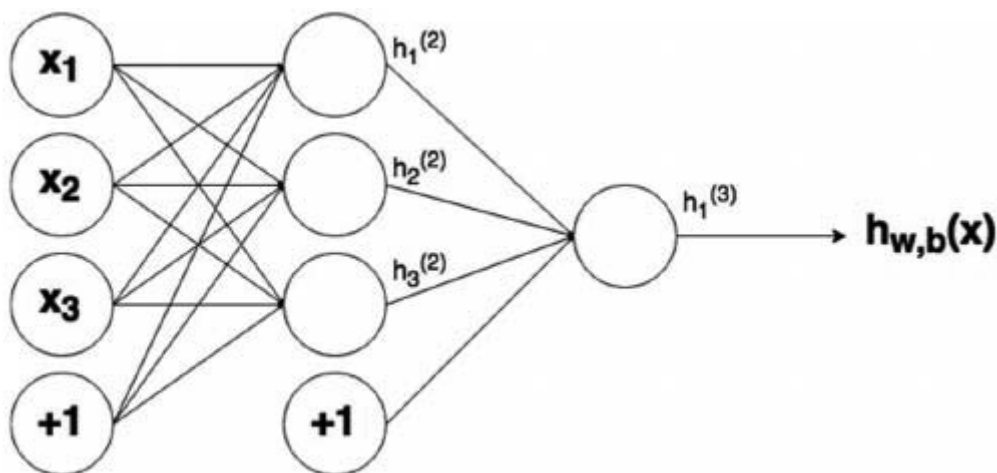
Обучение нейронной сети происходит следующим образом. В начальный момент матрица весов инициализируется произвольным образом. На вход сети последовательно подаются вектора входных данных – $\{x_1, x_2, x_3\}$. На выходе мы получаем некоторые числа, которые сравниваются с ожидаемыми значениями. Расхождение представляет собой ошибку, которая служит для коррекции весовой матрицы, то есть такого изменения весов W_{ij} , в результате которого ошибка уменьшается. Обучение нейронной сети происходит с использованием алгоритма обратного распространения ошибки, что представляет собой по сути многопараметрическую задачу нелинейной оптимизации. Последний процесс является сложным и вычислительно затратным, однако он производится только один раз, до ввода системы в эксплуатацию. По окончании обучения и тестирования, сеть может быть использована в автоматическом режиме.

Пока искусственные нейронные сети (artificial neural networks, ANN) являются лишь предельно упрощёнными аналогами естественных ней-

Раздел 3. Информационно-коммуникационные технологии в образовательном процессе открытого университета

ронных сетей. Нервные системы животных и человека гораздо сложнее тех устройств, которые можно создать с помощью современных технологий. Однако для успешного решения многих практических задач оказалось вполне достаточно использовать лишь самые общие принципы функционирования нервной системы. Некоторые разновидности ANN представляют собой математические модели, имеющие лишь отдалённое сходство с нейрофизиологией, что отнюдь не препятствует их практическому применению.

Сам термин «нейронные сети» сформировался в 40-х годах XX века в среде исследователей, изучавших принципы организации и функционирования биологических нейронных сетей. Основные результаты, полученные в этой области, связаны с именами американских исследователей У. Маккалоха, В. Питса [5]. В настоящее время отмечается рост интереса к обучаемым нейронным сетям, о чем свидетельствует большое число публикаций на эту тему. Ниже приводятся примеры использования нейронных сетей в учебном процессе открытого университета.

Работа [6] посвящена проблеме применения искусственных нейронных сетей как одного из методов интеллектуального анализа данных для классификации компетентностей студентов при определении учебной специализации. В статье описываются сложности процесса выбора специализации и связанные с этим негативные последствия неправильного выбора, а также предлагается подход к решению данной проблемы с применением средств классификации на основе нейронных сетей. В качестве основы для реализации предлагаемых средств используется система учёта успеваемости студентов. В статье приведены критерии отбора данных для формирования обучающей выборки, которая включает в себя успеваемость по некоторым предметам в качестве входных векторов. Значения выходного вектора зависят от итоговой специальности и попадают в обучающее множество только в случае её правильного выбора. На основе указанных данных сформирована структура многослойной искусственной нейронной сети и выбран алгоритм обучения, результаты работы которого реализованы в виде рекомендаций по выбору будущей специализации, что позволило повысить эффективность учебного процесса.

Описываемые результаты, получены в процессе исследований, проводившихся на базе факультета информационных и коммуникационных технологий в Университете Тартуса, Сирия. По итогам обучения на факультете выдаётся диплом по одной из специальностей:

«Информационные технологии»,

Раздел 3. Информационно-коммуникационные технологии в образовательном процессе открытого университета

«Коммуникационные технологии» или
«Компьютерные системы».

Общая продолжительность обучения по инженерным специальностям составляет пять лет. Студенты университета в течение первых трех лет изучают одинаковые курсы, которые являются базовыми для всех перечисленных ранее специальностей. В конце третьего курса студент должен выбрать специализацию, которую он хочет изучать в течение последних двух лет специализации. Процесс определения специализации осуществляется через электронный веб-сайт университета во время регистрации студента на четвёртый год и заключается в выборе одной из специальностей, предлагаемых в списке. При этом, им часто приходится сталкиваться с трудностями при принятии этого решения, а зачастую этот выбор делается случайным образом, в результате чего, позже, некоторые меняют своё мнение из-за неудач в выбранной сфере, что отрицательно сказывается на успеваемости в дополнение к возникающим административным проблемам. Решение описанной проблемы возможно благодаря использованию методов интеллектуального анализа данных для определения наиболее подходящей специальности, на основе академических достижений за предыдущие три года. Полученная таким образом информация будет отражать интересы студентов и научные способности, а выдаваемые советы способны помочь ученику в правильном выборе, имеющем научное основание и соответствующем его склонностям и способностям, что в некоторой степени повышает вероятность его успеха при окончании университета.

Основываясь на описанных ранее принципах реализации искусственных нейронных сетей и используя разработанный набор классов, была создана нейронная сеть для классификации компетенций студентов. Сеть состоит из трех слоёв – входного, скрытого и выходного, количество нейронов, в каждом из которых определяется в процессе обучения сети.

Число предметов, используемых при классификации, равнялось 20. Оценки по этим предметам использовались в качестве входных векторов нейронной сети, поэтому число нейронов во входном равнялось двадцати. Количество нейронов в выходном слое также определяется, исходя из необходимости выделения трёх классов (трех специальностей). Число нейронов скрытого слоя определяется эмпирически, исходя из опыта и предварительных практических результатов, и в данном случае равнялось десяти.

Для обучения, использовались обучающие пары, каждая из которых состоит из входного вектора нейронной сети и соответствующего ему целевого вектора.

Раздел 3. Информационно-коммуникационные технологии в образовательном процессе открытого университета

В качестве обучающего множества из базы данных была выбрана группа из 100 студентов, которые закончили университет с хорошей успеваемостью (более 80%), что означает, что их выбор был правильным и соответствовал компетенциям. В статье проведены результаты классификации на основе применения нейронной сети.

Как уже указывалось, обучение нейронной сети происходит с использованием алгоритма обратного распространения ошибки и останавливается, когда ошибка достигает наименьшего допустимого значения. В настоящее время имеются готовые программные модули реализующие работу нейронных сетей. Например, пакет MATLAB содержит модуль ANFIS, реализующий нейронную сеть с использованием нечеткой логики. На языке PYTHON можно использовать для построения нейронной сети модули PYBRAIN или NEURAL NETWORK и, наконец, Deductor Academic – аналитическая платформа, в которой реализованы технологии позволяющие решить весь спектр задач полноценного анализа данных от консолидации отчетности до прогнозирования и оптимизации.

В работе [7] на основе нейронных сети был проведен анализ публикационной активности профессорского – преподавательского состава вуза на примере Петрозаводского государственного университета (далее ПетрГУ). Для выявления групп сотрудников с похожими показателями научной деятельности была проведена их кластеризация. В результате преподавательский состав был разделен на восемь кластеров, три из которых включают в себя сотрудников, представляющих, как предполагается, настоящее и будущее науки ПетрГУ, все остальные должны стремиться попасть в эти группы. Представленные результаты статистической обработки показателей могут быть полезны вузу при проведении самоанализа. Руководство вуза может сделать вывод о текущем состоянии научной деятельности, как по отдельному сотруднику, так и по организации в целом. Это позволит ему принять научно-обоснованные управленческие решения в целях улучшения показателей научной деятельности организации.

В работе [3] была осуществлена попытка применить технологии интеллектуального анализа данных для создания методики оценки компетенций, сформированных в процессе обучения у конкретных студентов. Исходным массивом данных служили рейтинговые оценки студентов, имеющиеся по целому ряду дисциплин компьютерного профиля. В этих данных оцениваются различные виды деятельности студентов, осуществляемые ими при изучении дисциплин. В первую очередь был проведен интеллектуальный кластерный анализ с использованием программы Deductor Academic. Это

Раздел 3. Информационно-коммуникационные технологии в образовательном процессе открытого университета

позволило выявить значимые элементы рейтинговых данных. На основе найденных элементов формировалась шкала уровней овладения конкретной компетенцией. После чего проводилось обучение нейронной сети программы Deductor Academic распознаванию уровней овладения компетенциями, что позволяло обоснованно судить о качестве обучения конкретных студентов на основе учебных планов третьего поколения.

Приведем еще один пример использования нейронных сетей в образовательном процессе. На конференции “Новые информационные технологии в образовании”, Екатеринбург, 13–16 марта 2012 г. был представлен проект обучающей системы GLM. Предлагаемая обучающая система разработана в рамках подготовки выпускников по специальности «техник-информатик» [4]. Система состоит из следующих элементов: обучающие объекты, модуль GLM, который отвечает за представление учебных объектов и LMSMOODLE.

Обучающие объекты содержат дидактический контент для подготовки по специальности «техник-информатик» на уровне среднего специального образования. GLM состоит из двух частей: презентационной, которая отвечает за представление учебных объектов, а также контрольно-управляющей, выполняющей выбор объектов для презентации. Контрольно-управляющая часть основана на работе искусственной нейронной сети, в частности использование изменений параметров (весов нейронов) во время работы модуля.

Модуль работает на основе использования трёх баз данных: базы данных, содержащей результаты теста обучения, базы обучающих объектов и базы данных, содержащей данные текущей успеваемости учащихся, в частности данные о том:

- какие обучающие объекты и в каком порядке были представлены;
- каковы результаты теста;

- какие представленные учебные объекты по мнению студента обязательны, а какие нет для успешного усвоения представленного материала.

Запуск модуля GLM приводит к обучению с помощью доступных траекторий обучения и записи всех данных по процессу и результатам обучения студентов в базу данных учебной деятельности. После сбора достаточной информации (количество записей определяется экспериментально администратором модуля) модуль переходит в режим обучения. В этом режиме модуль создает новую характеристику пути обучения студентов с аналогичным уровнем развития компонентов структуры интеллекта. Создание траекторий обучения нейронной сети происходит на основе данных

Раздел 3. Информационно-коммуникационные технологии в образовательном процессе открытого университета

из всех баз данных сотрудничающих (совместимых) с модулем. Режим обучения прерывается по реализации определенного количества этапов обучения (заданных количеством участников отдельных экспериментальных групп), заданному администратором или по достижении предполагаемого максимума ошибок, генерированных нейронной сетью. Затем система переключается в нормальный режим работы, проводит обучение студентов, собирает больше данных, и снова включается режим обучения. Изменения происходят циклически.

Список использованных источников

1. Информационно-коммуникационные технологии в образовательном процессе открытого университета: Колл. монография / Науч.ред. С.Е. Федоров. М.: Изд-во СГУ, 2019. 255 с.
2. Трембач В.М. Интеллектуальная информационная система формирования компетенций для реализации модели непрерывного образования // Открытое образование. № 4. 2010.
3. Петров С.Б. Оценка сформированности компетенций с использованием технологий искусственного интеллекта. Новые информационные технологии в образовании. Материалы международной научно-практической конференции Екатеринбург, 13–16 марта 2012 г., тезисы докладов, с. 245-246
4. Grudzień J. The Implementation of The Teaching Support System in the Complex of Economic-Gastronomic Schools for Computer Science Technicians. In: Martin DRLÍK, Jozef KAPUSTA a Peter ŠVEC. DIVAI: Conference Proceedings. Nitra: Constantine the Philosopher University in Nitra, Faculty of Natural Sciences, Department of Informatics, 2010, pp.201-207.
5. Мал-Каллок У.С., Питтс В. Логическое исчисление идей, относящихся к нервной активности // Автоматы / Под ред. К. Э. Шеннона и Дж. Маккарти.– : Изд-во иностр. лит., 1956.– С. 363–384. (Перевод английской статьи 1943г.)
6. А. Мансур, Ж. Мохаммад, В.В. Галушка. Применение методов интеллектуального анализа данных при разработке системы классификации компетентностей студентов для web-сайта университета. Инженерный вестник Дона, N 2 (2018), ivdon.ru/ru/magazine/archive/n2y2018/4838
7. О.А. Зятева, Е.А. Питухин, И.В. Пешкова, И.М. Шабалина, Интеллектуальный анализ данных при категоризации преподавателей вуза на основе наукометрических показателей Инженерный вестник Дона, N 4 (2017) ivdon.ru/ru/magazine/archive/n4y2017/4580

УДК 004.93'14

ИСПОЛЬЗОВАНИЕ ПАРАМЕТРИЧЕСКИХ ШАБЛОНОВ В ЗАДАЧАХ ИСКУССТВЕННОГО ИНТЕЛЛЕКТА

Е.В. Корнеева,
старший преподаватель кафедры информатики, korneevaelenav@yandex.ru

А.В. Чурсинов,
инженер ООО «Корд», evmailbox@gmail.com

Рассматривается применение шаблонов при распознавании и кластеризации изображений в системах искусственного интеллекта. Предлагается направление совершенствования образовательного процесса, связанного с такими системами.

Ключевые слова: *кластеризация изображений, распознавание образов, сопоставление с шаблонами, искусственный интеллект, обучение информационным технологиям.*

PARAMETRICAL TEMPLATES MATCHING WITH ARTIFICIAL INTELLIGENCE PROBLEMS

Helen V. Korneeva,
Senior teacher, Department of Informatics,

Alexei V. Chursinov,
Engineer, «Cord» Company,

The application of templates with pattern recognition and image clasterization with artificial intelligence systems is considered. An improvement direction for the education related to such systems is proposed.

Keywords: *image clasterization, pattern recognition, template matching, artificial intelligence, information technology education.*

Раздел 3. Информационно-коммуникационные технологии в образовательном процессе открытого университета

Анализ и распознавание изображений – бурно развивающаяся область науки и техники, тесно связанная с искусственным интеллектом [1].

Нередко стоит задача идентификации различных объектов. При этом исходное изображение обычно представляет собой фотографию или кадр из видеопотока, где содержится много информации, лишней с точки зрения решаемой задачи.

Для удобства идентификации интересующие нас объекты лучше предварительно выделить на обрабатываемом изображении. Это позволит сократить расчеты, повысить быстродействие и точность решения задачи.

Если интересующие нас объекты или группы объектов имеют характерные вид либо расположение, то для их детектирования в исходном изображении можно использовать шаблоны, основанные на некоторых инвариантах. Такие шаблоны могут быть деформируемыми, в частности, содержать изменяемые параметры.

При сравнении части изображения с подобным шаблоном решается задача подбора значений его параметров, обеспечивающих максимальное приближение к анализируемой части изображения. Преимуществом является то, что задача эта может быть очень простой – например, сводиться к линейному уравнению или к системе уравнений.

Рассмотрим два практических примера.

1) *Детектирование (обнаружение) лиц [2].*

Предположим, имеющиеся фотографии или кадры могут содержать одно лицо, несколько лиц, либо не содержать лиц вовсе. Цвет кожи лица может быть различным. Лица могут быть расположены под различными углами.

Для поиска лиц на изображениях можно использовать шаблон (инвариант), содержащий линию (отрезок) глаз и бровей, линию (отрезок) рта и линию (отрезок) носа.

В отличие от поиска лица на снимке по характеристикам кожного покрова, применение шаблона во многих случаях позволяет исключить влияние теней, раскраски, маскировки.

В общем виде алгоритм предварительного выделения лиц на изображении выглядит следующим образом.

1. Бинаризация исходного изображения. Это стандартная процедура в ряде библиотек работы с графикой – изображение становится черно-белым согласно контрастам между близкими точками, обрабатывать такое изображение проще.

2. Выделение групп пикселей на полученном черно-белом изображении.

Раздел 3. Информационно-коммуникационные технологии в образовательном процессе открытого университета

3. Сопоставление характеристик выделенных групп пикселей с шаблоном. Например, для каждой группы пикселей определяется, может ли она соответствовать глазу, согласно эмпирически заданным ограничениям. Если да, то среди оставшихся групп пикселей выбирается второй предполагаемый глаз. После этого формируется предполагаемая область лица и оценивается, могут ли группы пикселей в ней соответствовать носу и рту. В частности, определяется наличие значительных скоплений пикселей по предполагаемой линии глаз и бровей, а также линии рта. Если все эти условия соблюдены, то окружающая эти элементы область может быть лицом.



Далее, в зависимости от стоящей практической задачи, такая область может быть подвергнута более тщательному анализу с помощью других методов – например, основанных на нейронных сетях.

2) *Детектирование(обнаружение) государственных регистрационных знаков автомобилей [3].*

Детектирование государственных регистрационных знаков (номеров) на изображении может использоваться не только в задаче распознавания этих номеров, но и для обнаружения автомобиля на снимке с последующим решением поставленной задачи – выявления нарушений правил дорожного движения, сбора статистики и т. п.

Существующие системы часто осуществляют поиск таблички госномера на изображении по светоотражающей фоновой окраске, которая может быть частично содрана, номер может быть загрязнен. Если для поиска госномера на изображении применяется шаблон номера, при этом используется бинаризация, то можно обнаруживать и распознавать даже сильно загрязненные и испорченные номера, поскольку символы на них все равно могут визуально выделяться относительно окружающего фона.

В качестве шаблона возьмем стандарт государственного регистрационного знака, где заданы размер и расположение цифр и букв. Введем параметры, отражающие возможный наклон таблички номера на изображении и ее изгиб, к примеру, по линии второго порядка.

Раздел 3. Информационно-коммуникационные технологии в образовательном процессе открытого университета

Аналогично предыдущему случаю, в общем виде алгоритм предварительного выделения регистрационных номеров автомобилей на изображении выглядит следующим образом.

1. Бинаризация исходного изображения. Это стандартная процедура в ряде библиотек работы с графикой – изображение становится черно-белым согласно контрастам между близкими точками, обрабатывать такое изображение проще.

2. Выделение групп пикселей на полученном черно-белом изображении.

3. Поочередное сопоставление формы и расположения выделенных групп пикселей с шаблоном. Если часть выделенных элементов с заданной погрешностью соответствует шаблону при некоторых значениях его параметров (например, по методу наименьших квадратов), то окружающая эти элементы область может быть госномером автомобиля.

Далее осуществляется распознавание в найденной области госномера соответствующего шаблону типа.

Если результат распознавания положительный (госномер определен с высокой достоверностью), это является дополнительным подтверждением того, что выделенная область является государственным регистрационным знаком автомобиля.

Если госномер определен с низкой достоверностью, то повышается вероятность того, что выделенная область не является государственным регистрационным знаком автомобиля.

Можно осуществлять поиск в кадре не только по шаблону госномера, но и по шаблону передней или задней части автомобиля. Если оба шаблона указывают на одну и ту же зону в изображении, достоверность результатов поиска значительно повышается.

Рассмотренный подход достаточно широко применяется и может быть включен наряду с машинным обучением и другими популярными методиками в процесс обучения в рамках дисциплин, связанных с системами искусственного интеллекта. Между тем, в настоящее время изучение таких дисциплин нередко носит теоретический характер. На наш взгляд, необходимо в процесс изучения этих дисциплин ввести выполнение курсовых проектов, связанных с созданием полноценных систем искусственного интеллекта с использованием современных средств разработки (например, C++, C#, Python, распространенных библиотек различного назначения – для машинного обучения, для манипуляций с изображениями и т. п.).

Раздел 3. Информационно-коммуникационные технологии в образовательном процессе открытого университета

Список использованных источников

1. Информационно-коммуникационные технологии в образовательном процессе открытого университета: Коллективная монография / Науч. ред. С.Е. Федоров. М.: Изд-во СГУ, 2019. 255 с.

2. R. Patel, S. B. Yagnik. A Literature Survey on Face Recognition Techniques. International Journal of Computer Trends and Technology (IJCTT) – volume 5 number 4 –Nov 2013. ISSN: 2231-2803 <http://www.ijcttjournal.org>, Page189.

3. A. Puranic, K. Deepak, V.Umadevi. Vehicle Number Plate Recognition System: A Literature Review and Implementation using Template Matching. International Journal of Computer Applications 134(1): 12-16. January 2016.

УДК 378.147.227

**ВОЗМОЖНОСТИ ИНДИВИДУАЛИЗАЦИИ ОБУЧЕНИЯ
В ИНФОРМАЦИОННО-ОБРАЗОВАТЕЛЬНОЙ СРЕДЕ
ОТКРЫТОГО УНИВЕРСИТЕТА: ПЕРСОНАЛЬНОЕ
ПЛАНИРОВАНИЕ УЧЕБНОГО ПРОЦЕССА**

Лёвина Ирина Анатольевна

Преподаватель кафедры информатики АНО ВО Открытый гуманитарно-экономический университет, ilevina@ogeu.ru

Рассматриваются научно-методические аспекты индивидуализации обучения в информационно-образовательной среде открытого университета: персональное планирование учебного процесса. Показана эффективность их применения для формирования компетенций обучающихся.

Ключевые слова: *индивидуализация обучения, информационно-образовательная среда Ровеб, планирование учебного процесса, календарный учебный график, линейный граф.*

**OPPORTUNITIES OF INDIVIDUALIZATION OF TRAINING IN THE
INFORMATION-EDUCATIONAL ENVIRONMENT OF AN OPEN
UNIVERSITY: PERSONAL PLANNING OF THE EDUCATIONAL
PROCESS**

Levina Irina Anatolyevna

Teacher of the department of computer science, Open University for the Humanities and Economics

The article considers the scientific and methodological aspects of individualization of education in the information and educational environment of an open university: personal planning of the educational process. The effectiveness of their application for the formation of students' competencies is shown.

Key words: *individualization of education, information and educational environment of Roweb, planning of the educational process, calendar curriculum, linear graph.*

Раздел 3. Информационно-коммуникационные технологии в образовательном процессе открытого университета

Актуальность проблемы выбора студентами индивидуальной образовательной траектории определяется тем, что в настоящее время понятие «индивидуальная образовательная траектория» входит в тексты нормативно-правовых документов, становится элементом профессионального становления и развития специалиста. Закон «Об образовании в Российской Федерации» 2012 г. предусматривает возможность применения модульного принципа представления содержания образовательных программ и учебных планов, а также системы зачетных единиц. В связи с этим активно обсуждается вопрос о введении индивидуально-ориентированной модели построения образовательного процесса, о полном отказе от поточно-группового обучения, формировании каждым студентом индивидуальных учебных планов и расписаний [1].

Однако в традиционных вузах с лекционно-семинарской системой обучения принципиальных изменений не произошло: по-прежнему преобладает формальный подход к процессу индивидуализации учебной деятельности студента в вузе – технологическая и организационная реализация индивидуальных образовательных программ студентов практически отсутствует. Индивидуализация по-прежнему возложена на преподавателя и решается, как правило, на уровне конкретной учебной дисциплины.

В электронной информационно-образовательной среде Ровеб «ЭИОС Ровеб» (ЭИОС «Ровеб»), используемой в Открытом гуманитарно-экономическом университете, студенту предоставляется возможность индивидуализации обучения через сервис персонального планирования учебного процесса.

Основные параметры учебного процесса в ЭИОС Ровеб определяются учебным планом¹ на весь период обучения и календарным учебным графиком² на тот же период.

В среде Ровеб эти два документа объединены в единый линейный граф (линграф), что является инновацией, дающей возможность визуализации всех плановых решений и их интегральное представление [2].

Учебный процесс построен по зачетным единицам трудоемкости (ЗЕТ)³. Предусматривается разделение каждой учебной дисциплины на со-

¹ Учебный план – перечень учебных дисциплин, форм и сроков отчетности, распределение дисциплин по семестрам и курсам.

² Календарный учебный график обучения, в котором каждый год обучения можно рассмотреть в разрезе полугодий, таймов (учебного периода времени, равного 50 календарным дням), семестров, каникул и периодов теоретического изучения дисциплин, а также практик.

³ Зачетная единица трудоемкости (ЗЕТ) - логически замкнутый блок–тема (раздел) каждой дисциплины, в рамках которого проходит как изучение нового материала, так и контрольные мероприятия по проверке его усвоения.

Раздел 3. Информационно-коммуникационные технологии в образовательном процессе открытого университета

ответствующие логически замкнутые блоки – темы (разделы), каждый из которых по трудоемкости составляет одну ЗЕТ. В ее рамках проходит как изучение нового материала, так и контрольные мероприятия по проверке его усвоения. Объем ЗЕТ составляет 36 академических часов. Объем учебного плана для бакалавриата составляет 240 ЗЕТ. Для просмотра и работы с линграфом в «Личной студии» студент должен войти в раздел «Обучение» – «Занятия» (см. рисунок 1).



Рисунок 1. Вход в линграф

На рисунке 2 представлено отображение линграфа в «Личной студии» на текущий учебный год.

Рассмотрим каждый элемент линграфа в разрезе учебного плана на текущий год и учебного плана целиком.

В верхней части линграфа представлена информация о времени вашего обучения по курсам и месяцам в виде линейного календаря (рисунки 3). На рисунке 4 отображена информация на год.

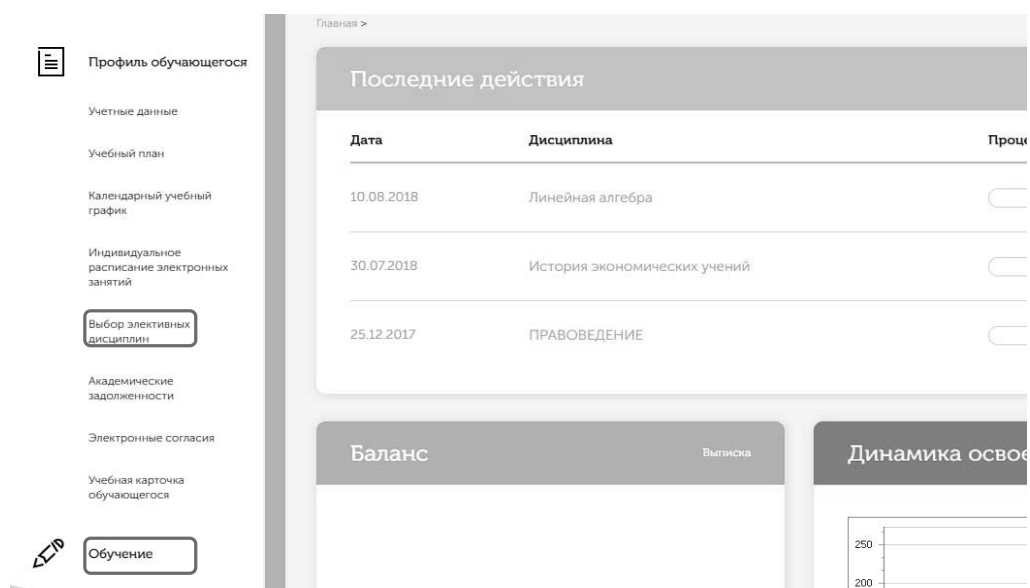
Ниже отображена информация по учебным дисциплинам, которые необходимо изучить (рисунки 4) на текущий учебный год. Серые области – это каникулярные периоды, свободные от обучения. Красная вертикальная линия – текущая дата обучения.

Раздел 3. Информационно-коммуникационные технологии в образовательном процессе открытого университета

< 1 Курс 2 КУРС (2019–2020) 3 Курс >

Октябрь	Ноябрь	Декабрь	Январь	Февраль	Март	Апрель	Май	Июнь	Июль	Август	Сентябрь
Безопасность жизнедеятельности 1			2			3 Экз			Философия 1 2		
Культура речи и деловое общение 1			2			3 Экз			Основы психогенетики 1 2		
Психология личности и семьи 1			3			5			Введение в клиническую психологию 1 3		
2			4			6 Экз			2 4		
Психология развивающегося обучения 1			3			5			Психология труда, инженерная психология и эргономика 1 3		
2			4			6 Экз			2 4		
Дифференциальная психология 1			3			5			Практикум по психодиагностике 1 3		
2			4			6 Экз			2 4		
Математическая статистика 1			3			5			Специальная психология 1 2		
2			4			6 Экз			Педагогика 1 2		

Рисунок 2. Учебный план обучающегося (линграф) на текущий учебный год

< 1 Курс 2 КУРС (2019–2020) 3 Курс >

Октябрь	Ноябрь	Декабрь	Январь	Февраль	Март	Апрель	Май	Июнь	Июль	Август	Сентябрь

Рисунок 3. Информация о времени обучения на текущий учебный год

В учебном плане в ЭИОС Ровев учебные дисциплины делятся на основные¹, элективные², факультативные³ и квазидисциплины⁴[3].

При реализации образовательной программы бакалавриата, разработанной в соответствии с образовательным стандартом, факультативные и элективные дисциплины включаются в вариативную часть указанной

¹ Основные дисциплины – дисциплины, обязательные для изучения при освоении основной профессиональной образовательной программы.

² Элективные – это дисциплины по выбору, избираемые обучающимися и прибавляемые к основным дисциплинам основной профессиональной образовательной программы.

³ Факультативные – это дисциплины, не обязательные для изучения при освоении основной профессиональной образовательной программы, но рекомендуемые к изучению как дополнительные.

⁴ Квазидисциплины – различные виды практик, курсовые проекты, процедуры итоговой аттестации.

Раздел 3. Информационно-коммуникационные технологии в образовательном процессе открытого университета

< 1 курс 2 КУРС (2019–2020) 3 курс >

Октябрь	Ноябрь	Декабрь	Январь	Февраль	Март	Апрель	Май	Июнь	Июль	Август	Сентябрь
Безопасность жизнедеятельности	1			2		3 Экз	Философия	1	2		3 Экз
Культура речи и деловое общение	1			2		3 Экз	Основы психогенетики	1	2		3 Экз
Психология личности и семьи	1			3		5	Введение в клиническую психологию	1	3		5
	2			4		6 Экз		2	4		6 Экз
Психология развивающего обучения	1			3		5	Психология труда, инженерная психология и эргономика	1	3		5
	2			4		6 Экз		2	4		6 Экз
Дифференциальная психология	1			3		5	Практикум по психодиагностике	1	3		5
	2			4		6 Экз		2	4		6 Экз
Математическая статистика	1			3		5	Специальная психология	1	2		3 3/о
	2			4		6 Экз	Педагогика	1	2		3 3/о

Рисунок 4. Информация по учебным дисциплинам на текущий учебный год

программы и содержательно дополняют дисциплины, указанные в базовой части программы бакалавриата.

Каждая дисциплина разделена на ЗЕТы, которые представляют собой прямоугольники (в линграфе на текущий учебный год – рисунок 5). Один ЗЕТ – это один прямоугольник. Например, дисциплина «Культура речи и деловое общение» разделена на три прямоугольника, соответственно, она состоит из 3 ЗЕТ.



Рисунок 5. Зачетные единицы трудоемкости по дисциплине в линграфе на текущий учебный год

Чтобы увидеть перечень занятий для каждой ЗЕТ и начать какое-либо занятие из перечня, необходимо нажать на соответствующий ЗЕТ (рисунок 6).

Студент может поменять ранее выбранную элективную дисциплину с помощью функции «Сменить выборную дисциплину», в которой представлены все элективные дисциплины выбранного блока (рисунок 7).

Раздел 3. Информационно-коммуникационные технологии в образовательном процессе открытого университета

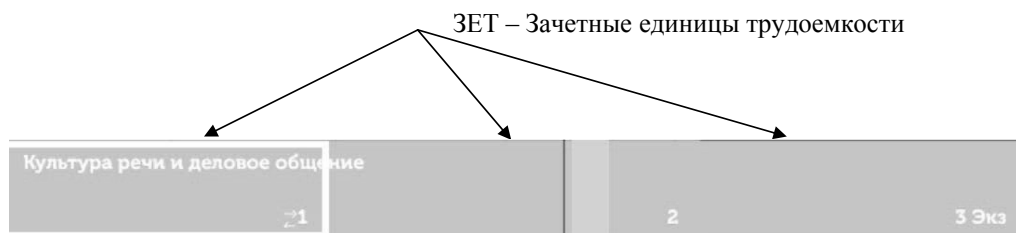

Рисунок 6. Список занятий по зачетной единице



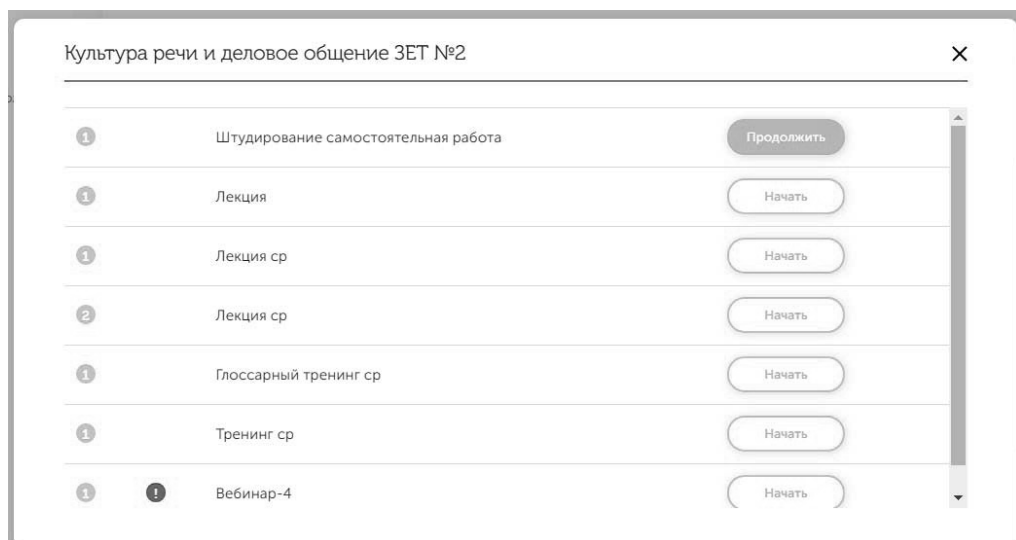

Рисунок 7. Форма выбора элективных дисциплин

Выбранная элективная дисциплина помечена значком . Для выбора другой элективной дисциплины необходимо щелкнуть по ней левой кнопкой мыши. В течение нескольких секунд дисциплина изменится на выбранную, и на экране отобразится измененный учебный план.

Раздел 3. Информационно-коммуникационные технологии в образовательном процессе открытого университета

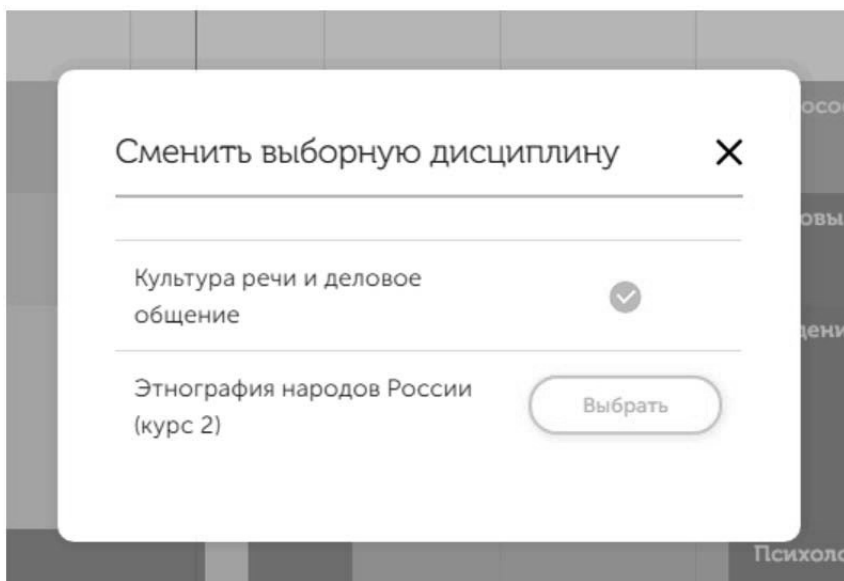
В случае наличия факультативных дисциплин в учебном плане обучающиеся могут по желанию осуществить их выбор по аналогичной технологии. Выбор элективных дисциплин можно совершить только для текущего или будущих семестров обучения не позднее чем через 10–15 дней после начала семестра, в котором предусмотрено освоение дисциплины [4].

При выборе элективных дисциплин в учебном плане вы имеете право получить консультацию по выбору элективных дисциплин и их влиянию на будущее направление подготовки через раздел «Поддержка» сайта «Личная студия». Консультации проводятся дистанционно с использованием электронной информационно-образовательной среды [5].

Выбор факультативных дисциплин в учебном плане осуществляется по аналогичной технологии.

Право выбора предоставляется всем обучающимся независимо от результатов их успеваемости.

Для каждой факультативной дисциплины составляется отдельный учебный план-график (линграф), не связанный с основным. По завершению изучения факультативной дисциплины выдается отдельный документ об образовании.

Описанный сервис персонального планирования учебного процесса позволяет в индивидуальном режиме планировать учебный процесс, предоставляя возможность обучаться в любое удобное время в комфортном для обучающегося темпе. Сервис работает в комплексе с другими компонентами информационно-образовательной среды РовЕб. Среда РовЕб позволяет обучающемуся принять активное участие в планировании своего персонального учебного процесса, опираясь на предлагаемые типовые решения и редактируя их.

Индивидуализированные технологии, применяемые в среде РовЕб для организации и контроля обучения позволяют не только осуществлять самозапись на занятия, но и вести учет прохождения занятий, контроль качества занятий и контента, и обеспечивают получение обратной связи для обучаемого о продвижении по намеченной траектории обучения [7].

Использованные источники

1. Петрунева, Р.М. Индивидуально-ориентированная организация учебного процесса: иллюзии и реальность // Высшее образование в России. – 2011. – № 5;
2. Карпенко М. П. Беседы о высшем образовании [Электронный ресурс] / М.П. Карпенко. – М. : Изд-во СГУ, 2015. – 88 с.

Раздел 3. Информационно-коммуникационные технологии в образовательном процессе открытого университета

3. Карпенко М.П. Дидактика асессмента [Электронный ресурс] : монография / М. П. Карпенко. – М. : Изд-во СГУ, 2017. – 136 с.
4. Когномика [Электронный ресурс] : монография / Под ред. М.П. Карпенко. – 2-е изд., перераб. и доп. – М. : Изд-во СГУ, 2016. – 312 с.
5. Образование. Социум. Прогресс [Электронный ресурс]: монография/Подред. М.П. Карпенко. – М. : Изд-во СГУ, 2016. 262 с.
6. Телеобучение [Электронный ресурс]: монография / Под. ред. М.П. Карпенко. – М. : Изд-во СГУ. 2017. Ч. 1. Дидакто-технологическая среда. – 287 с.
7. Электронное обучение и дистанционные образовательные технологии. Теория и практика [Электронный ресурс] / Под ред. Я.А. Ваграменко, М.П. Карпенко. – М. : Изд-во СГУ, 2017. – 528 с.

УДК 378.147:004

ПОСТРОЕНИЕ ЭЛЕКТРОННОЙ ОБРАЗОВАТЕЛЬНОЙ СРЕДЫ ОТКРЫТОГО УНИВЕРСИТЕТА

Федоров Сергей Евгеньевич,

Канд. техн. наук, профессор, заведующий кафедрой «Информатика», АНО ВО Открытый гуманитарно-экономический университет, fedorovse1@yandex.ru

В статье рассматривается построение инновационной образовательной среды открытого университета. Раскрыты ключевые аспекты создания активной деятельностной среды обучения студентов на основе современных информационных и коммуникационных технологий.

Ключевые слова: *электронное, дистанционное обучение, образовательная среда.*

BUILDING AN ELECTRONIC EDUCATIONAL ENVIRONMENT OF THE OPEN UNIVERSITY

Fedorov Sergey Evgenievich,

Cand. Techn. Sciences, Professor, head of the Department of Informatics Open University for the Humanities and Economics, Moscow, Russia

The article deals with the construction of innovative educational environment of the open University. The key aspects of creating an active learning environment for students on the basis of modern information and communication technologies are revealed.

Keywords: *e-learning, distance learning, educational environment.*

В работах[1-6] раскрыта современная тенденция широкого внедрения в мировую систему образования электронного и дистанционного обучения на основе информационных и коммуникационных технологий. В настоящее время эта тенденция становится доминантой в построении электронной образовательной среды в ведущих открытых университетах.

Раздел 3. Информационно-коммуникационные технологии в образовательном процессе открытого университета

Построение электронной образовательной среды в открытых университетах эффективно реализуется на базе современных автоматизированных информационных систем обработки информации и управления, выполняющих информационную и управляющую функцию, функцию многопараметрического воздействия на студентов в процессе приобретения ими знаний, умений, навыков и заданных образовательной программой компетенций.

Основой активизации учебной деятельности студентов в открытом университете при самостоятельной их работе с мультимедийными и интерактивными учебными электронными пособиями становится создание учебно-проблемных ситуаций в процессе интерактивного усвоения контента электронных образовательных ресурсов.

Учебно-проблемные ситуации программируются при разработке контента всех электронных образовательных ресурсов и особенно при проектировании новой формы обучения студентов – междисциплинарных учебно-профессиональных практикумов как интегративной формы междисциплинарного деятельностно- и практико-ориентированного обучения студентов, которая подробно рассмотрена в работах автора [2, 6].

Форма и содержание междисциплинарных учебно-профессиональных практикумов ставит студента перед необходимостью самостоятельного выполнения заданий учебно-проблемного характера, решения профессиональных задач и разрешения практико-ориентированных проблем в учебных условиях, максимально приближенным к реальным ситуациям.

Они переводят студента из пассивного потребителя знаний в активного их создателя, умеющего осознать и сформулировать проблему, искать и анализировать пути ее решения и, в конечном счете, достигать оптимального результата и накапливать опыт профессиональной творческой деятельности.

При дистанционном и электронном обучении с использованием современных инфокоммуникационных образовательных технологий междисциплинарные учебно-профессиональные практикумы эффективно реализуют метод погружения студентов в среду учебно-профессиональной деятельности, в среду познания и созидания, творческого саморазвития и самореализации. Междисциплинарные учебно-профессиональные практикумы ориентированы как на индивидуальную форму обучения, так и на групповую работу студентов.

Данная педагогическая технология широко использует учебно-проблемные и исследовательские подходы в обучении, создает дидактическую среду применения полученных знаний, умений и навыков в совместной

Раздел 3. Информационно-коммуникационные технологии в образовательном процессе открытого университета

и/или индивидуальной учебно-профессиональной деятельности для освоения компетенций.

Процесс обучения в значительной мере индивидуализируется на основе адаптированного проектирования индивидуальных заданий студентам, включая задания для построения междисциплинарных учебно-профессиональных практикумов, а также путем создания условий для мотивированной самостоятельной работы студентов.

Непрерывный мониторинг образовательного процесса и управление самостоятельной деятельностью студента обеспечивается разработкой и внедрением интерактивных методов тестового контроля приобретаемых ЗУН и осваиваемых компетенций.

Современный практико-ориентированный подход к образовательному процессу в открытом университете может быть эффективно реализован на базе компьютерного моделирования изучаемых сложных систем и процессов. Применение метода компьютерного моделирования для приобретения студентами знаний, умений, навыков и компетенций можно определить как перспективную интерактивную и мультимедийную форму обучения студентов в открытых университетах. Эта форма обучения обеспечивает погружение студентов в образовательную интерактивную среду, имитирующую и(или) копирующую будущую профессиональную деятельность выпускника вуза.

Применение компьютерных моделей погружает студентов в новую образовательную среду, в которой роли и функции преподавателя и студента в образовательном процессе претерпевают принципиальные изменения. Преподаватель в этом процессе не ретранслирует новые знания студентам, а организует активный познавательный процесс и управляет этим процессом, создавая максимально приближенные к будущей реальной профессиональной деятельности студентов условия для их познавательной деятельности.

В условиях электронной образовательной среды открываются новые возможности более надежного и валидного оценивания уровня приобретения студентами формируемых компетенций. Такие возможности особенно широко раскрываются в электронной среде, создающей учебно-проблемные ситуации при проведении ролевых игр в составе группы студентов.

На рис. 1 представлен базовый алгоритм построения автоматизированного учебно-методического комплекса, реализующего информационно-коммуникационные образовательные технологии при электронном и дистанционном обучении студентов.

Раздел 3. Информационно-коммуникационные технологии в образовательном процессе открытого университета



Рис. 1. Базовый алгоритм автоматизированного учебно-методического комплекса

Как видно из данного алгоритма, современные информационные технологии обеспечивают лично-ориентированное обучение и индивидуальные образовательные траектории обучения на основе адаптивных электронных образовательных ресурсов.

Представленный на рис. 1 базовый алгоритм построения автоматизированного учебно-методического комплекса отражает основные принципы работы интеллектуальной информационной системы обучения, обеспе-

Раздел 3. Информационно-коммуникационные технологии в образовательном процессе открытого университета

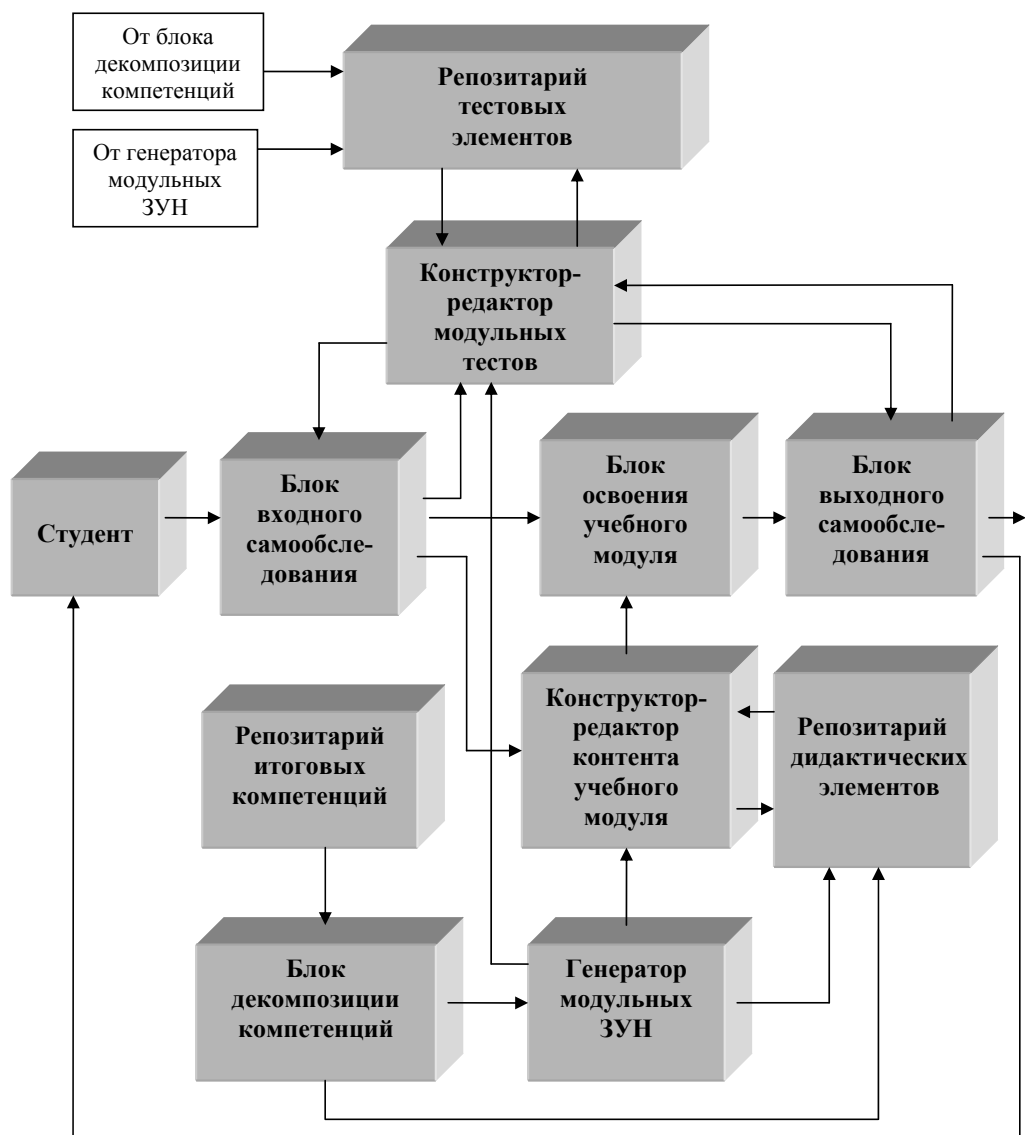
чивающей архивирование и поиск учебной информации в репозиториях, разработку конструкторами-редакторами образовательных контентов и тестов и их семантическую и количественную адаптацию по результатам входного и выходного самообследования – тестирования студента.

Каталогизация и архивирование информационных объектов (дидактических и тестовых элементов и т. п.) и администрирование в информационной системе выполняется с использованием контентных и административных метаданных.

Конструирование и редактирование входных, выходных модульных тестов и контента учебных модулей производится информационной системой после декомпозиции итоговых компетенций и генерирования на их основе модульных ЗУН и модульных компетенций, которые поступают на входы конструктора-редактора и репозитория соответственно.

В случае неудовлетворительного выполнения студентом выходного тестирования в блоке выходного самообследования вырабатываются команды на повторное и адаптированное освоение учебного модуля, что отражено в алгоритме на рис. 1 соединительными линиями-стрелками со студентом, как оператором-пользователем системы, и с конструктором-редактором модульных тестов.

Таким образом, автоматическое формирование динамической траектории обучения позволит индивидуализировать управляемый процесс обучения в зависимости от способностей и уровня приобретаемых компетенций студента и решить одну из проблем дистанционного обучения – недостаточное, по сравнению с традиционной очной формой обучения, аудиовизуальное взаимодействие студентов с преподавателями.

Студенты получают реальную возможность с учетом своих индивидуальных особенностей умственной деятельности и исходного уровня знаний, умений и навыков развивать свои творческие и профессиональные способности. При этом возникает мотивированность обучающихся к самообследованию знаний, умений, навыков и компетенций диагностическим компьютерным инструментарием.

Студент может регулярно оценивать свои знания в процессе самостоятельной работы и, с психолого-педагогической точки зрения, важным фактором является конфиденциальность результатов тестирования и комментариев к ним, возможность саморегуляции обучения с учетом получения каждым тестируемым студентом этих результатов и индивидуальных консультаций, методических указаний и дидактических рекомендаций.

Раздел 3. Информационно-коммуникационные технологии в образовательном процессе открытого университета

При реализации метода погружения студентов в активную деятельность среду весьма эффективны междисциплинарные учебно-профессиональные практикумы с применением дистанционных информационно-коммуникационных образовательных технологий, организованные в составе группы, сформированной по определенным психолого-дидактическим критериям. Для всех участников группы должны быть определены следующие дидактические компоненты:

- целевая установка на выполнение профессионального практикума с указанием освоения компетенций;
- общая учебная задача профессионального практикума;
- способы совместной и индивидуальной учебно-профессиональной деятельности;
- индивидуальные задания каждому студенту;
- сетевые графики их выполнения;
- формы представления промежуточных и итоговых результатов практикума.

Внедрение междисциплинарных учебно-профессиональных практикумов дает возможность студенту проявить самостоятельность в планировании, выполнении и контроле своей практико-ориентированной познавательной деятельности, направленной на получение конкретного, значимого для освоения будущей профессии результата.

В основе такого подхода лежит развитие познавательных и творческих способностей студентов, развитие критического мышления, формирование способностей самостоятельно приобретать знания, умения и навыки, ориентироваться в информационном пространстве.

В общем случае проектирование междисциплинарных учебно-профессиональных практикумов ориентировано на самостоятельную деятельность студентов, как в составе группы, так и индивидуально с применением в различных сочетаниях известных в современной педагогике принципов обучения: сотрудничества, проблемности и исследовательского подхода.

Самостоятельная работа при выполнении учебных заданий междисциплинарных учебно-профессиональных практикумов требует от студентов применения знаний, умений и навыков не по одному модулю и не по одной дисциплине, а по нескольким из разных циклов учебного плана, творческого мышления и исследовательских навыков. Следовательно, достигается естественная интеграция знаний, умений, навыков и формирование заданных компетенций в процессе учебно-профессиональной деятельности студентов.

Раздел 3. Информационно-коммуникационные технологии в образовательном процессе открытого университета

Применение инфокоммуникационных образовательных технологий приводит к кардинальному расширению дидактических возможностей самообучения и к повышению роли самостоятельной работы студентов в образовательном процессе открытого университета.

Таким образом, рассмотренные в данной работе ключевые аспекты электронной среды обучения студентов в открытом университете позволяют заключить, что современное открытое образование с использованием информационных и коммуникационных образовательных технологий становится высокоэффективной формой обучения, обеспечивающей высокий уровень приобретения студентами заданных основной образовательной программой компетенций.

Список использованных источников

1. Карпенко М.П. Телеобучение. – М.: Изд. СГУ, 2008. – 800с.
2. Федоров С. Е. Новое качество образования и его оценка при реализации компетентного подхода. // Инновации. -2008.-№ 11.- С.61-74.
3. Информационные и коммуникационные технологии в образовании:
4. монография / Под редакцией: БадарчаДендева. – М.: ИИТО ЮНЕСКО, 2013. – 320с.
5. Валеева Р.З. Дистанционное обучение в образовательной системе США // Современная педагогика. 2014. № 4 [Электронный ресурс]. URL: <http://pedagogika.snauka.ru/2014/04/2136> (дата обращения: 08.06.2018).
6. Федоров С. Письменский Г. Инновационное развитие российских университетов. LAPLAMBERTAcademicPublishing, Germany, Saarbrucken, 2011. – 224 с.
7. Информационно-коммуникационные технологии в образовательном процессе открытого университета: Колл. монография / Науч. ред. С.Е. Федоров. М.: Изд-во СГУ, 2019. 255 с.

УДК 378. 147:004

**НАУЧНО-МЕТОДИЧЕСКИЕ АСПЕКТЫ РАЗРАБОТКИ
МОДЕЛЕЙ СЛОЖНЫХ СИСТЕМ И ИХ ПРИМЕНЕНИЯ
В ОБРАЗОВАТЕЛЬНОМ ПРОЦЕССЕ**

С.Е. Федоров,

канд. техн. наук, профессор, заведующий кафедрой информатики, fedorovse1@yandex.ru,

И.В. Адерикин,

докт. техн. наук, профессор, профессор Московской государственной академии водного транспорта, a7963180@yandex.ru

Рассматриваются научно-методические аспекты разработки и внедрения в образовательный процесс открытого университета компьютерных моделей сложных систем и процессов. Показана эффективность их применения для формирования компетенций студентов.

Ключевые слова: *моделирование, образовательный процесс, сложная система.*

**SCIENTIFIC-METHODICAL ASPECTS OF MODELLING OF COMPLEX
SYSTEMS AND THEIR APPLICATION IN THE EDUCATIONAL
PROCESS**

S.E. Fedorov,

Cand. tech. Sciences, Professor, head of the Department of Informatics,

I.V. Aderikhin,

Doctor tech. Sciences, Professor, Professor of the Moscow state Academy of water transport

The scientific and methodological aspects of the development and implementation of computer models of complex systems and processes in the educational process of the Open University are considered. The efficiency of their application for the formation of students' competencies is shown.

Раздел 3. Информационно-коммуникационные технологии в образовательном процессе открытого университета

Key words: modeling, educational process, complex system.

При реализации в открытых университетах интерактивной и мультимедийной формы дистанционного обучения и практико-ориентированного подхода к образовательному процессу одним из базовых методов обучения становится метод применения компьютерных моделей изучаемых сложных систем и процессов [1-4]. Применение компьютерных моделей сложных систем и процессов обеспечивает погружение студентов в образовательную интерактивную среду, имитирующую и (или) копирующую будущую профессиональную деятельность выпускника университета.

Широкое внедрение компьютерных моделей в образовательную практику открытых университетов обуславливает необходимость разработки научно-методического обеспечения. Здесь возникают задачи дидактики, постановка которых требует решений, учитывающих специфику обучения студентов в новом образовательном пространстве. Эти дидактические задачи внедрения в образовательный процесс обучающихся компьютерных моделей можно сформулировать следующим образом:

- разработка дидактических требований к учебным компьютерным моделям, имитирующим и (или) копирующим реальные системы и протекающие в них процессы, с целью проектирования процесса приобретения студентами заданных основной образовательной программой компетенций и построения в конечном счете нового образовательного пространства;

- разработка методик применения компьютерным моделям для приобретения студентами знаний, развития у них умений и навыков решать профессиональные задачи анализа и синтеза сложных систем и процессов;

- научно-методическое обеспечение интегративного процесса формирования профессиональных компетенций студентов – их способности эффективно применять знания, умения и навыки в профессиональной деятельности, при эксплуатации и разработке сложных систем и при управлении техническими и технологическими процессами;

- научное обоснование и формулировка основных дидактических требований к проектированию автоматизированной информационной системы управления образовательным процессом в новом образовательном пространстве – пространстве, использующем метод моделирования для обучения студентов и квалитетрический мониторинг приобретения ими компетенций в условиях виртуальной реальности.

В разработке компьютерных моделей и их актуализации в образовательном процессе преобладающая роль должна принадлежать препода-

Раздел 3. Информационно-коммуникационные технологии в образовательном процессе открытого университета

вателям вуза, которые совместно со специалистами в области информационных технологий должны участвовать как в разработке технического задания на создание компьютерных моделей, так и в процессе их реализации. При этом главной задачей для кафедр вуза, безусловно, является разработка научно-методического обеспечения внедрения компьютерных моделей в образовательный процесс.

Перспективным направлением развития метода моделирования и его применения в образовательном процессе вуза является разработка статистических моделей сложных систем и процессов, которые в отличие от ранее применяемых в образовательном процессе детерминированных моделей [4], учитывают стохастические характеристики реальных систем и процессов.

При разработке статистических моделей информационных систем протекающие в них процессы, как правило, представляют однородным марковским процессом, предполагая, что потоки, переводящие систему из одного состояния в другое, являются стационарными пуассоновскими с распределением интервалов времени между состояниями по показательному закону. Однако, в практике создания моделей возникает ситуация, когда неизвестны виды и параметры законов распределения процессов, протекающих в сложных системах в условиях их реальной эксплуатации.

Следует отметить, что проведенный анализ известных технических решений по разработке статистических моделей сложных систем показал, что большинство из них не отражают в достаточной мере стохастическую природу процесса их эксплуатации. Это прежде всего объясняется следующими причинами. Во-первых, процесс эксплуатации сложных систем описывается дихотомической моделью, при которой поведение системы характеризуется только двумя состояниями (исправное и неисправное), а динамика функционирования, условия применения и множество возможных режимов (состояний) сложных систем не учитывается. Во-вторых, не рассматриваются различные стратегии применения сложных систем с ограниченной надежностью.

В основу разработки рассматриваемых моделей должны быть положены следующие основные требования:

- возможность моделирования различных режимов условий и стратегий применения сложных систем;
- возможность изменения моделируемых режимов сложных систем без перестройки структуры модели;
- возможность использования моделей для анализа потоков с любыми видами законов распределения и значениями их параметров. Выполнение

Раздел 3. Информационно-коммуникационные технологии в образовательном процессе открытого университета

данного требования особенно полезно для оценки погрешностей, возникающих при использовании аналитических зависимостей в случае отклонения потоков событий от пуассоновских.

- Возможность моделирования эргатических систем ограниченной надежности, функционирующих в различных условиях эксплуатации с участием человека.

Как показано в работах [3-5], эти проблемные вопросы находят свое разрешение в последние годы на основе создания современных симуляторов и эмуляторов, которые динамично совершенствуются благодаря бурному развитию информационных технологий. Это предопределило возможность создания компьютерных моделей для имитации и(или) копирования работы реальных систем и процессов с высокой степенью их достоверности с учетом статистических свойств, протекающих в них процессов. При этом современные компьютерные технологии позволяют исследовать статистические свойства реальных систем в условиях априорной неопределенности и создать статистические модели, наиболее полно отражающие реальные процессы в их динамике с учетом случайных факторов их эксплуатации.

Важным направлением создания современных компьютерных моделей может стать цифровизация аналоговых физических моделей, ранее разработанных в виде электрических структурных схем с применением дискретных элементов. С начала 2000-х годов процесс цифровизации характеризуется переходом от аналоговых вычислительных комплексов моделирования к компьютерным цифровым моделям.

Примером такого перехода является внедряемый в вузах пакет прикладных программ программа Matlab Simulink, который позволяет моделировать технические, физические, финансовые и математические системы. Программа Simulink дает возможность иерархического моделирования с помощью структурных графических блоков. В результате в вузах произошел переход от моделирования на аналоговых вычислительных комплексах к цифровому моделированию на персональных компьютерах [3, 5]. Большая база ранее разработанных устройств моделирования сложных систем и защищенных авторскими свидетельствами и патентами на изобретения РФ, может быть использована для их реализации в виде цифровых компьютерных моделей.

Подготовка и повышение квалификации специалистов, чья профессиональная деятельность непосредственно связана с эргатическими системами управления, кардинально меняется при внедрении в образовательный процесс учебных тренажеров, построенных на компьютерных моделях с

Раздел 3. Информационно-коммуникационные технологии в образовательном процессе открытого университета

применением современных аудиовизуальных технологий. Такие модели человеко-машинных комплексов создают предпосылки к разработке новых методик обучения, что обусловлено изменением психологии обучения на подобных тренажерах, имитирующих реальные процессы управления. Рассматриваемая тренажерная форма обучения способствует не только повышению уровня подготовки обучаемых, но и позволяет с высокой степенью достоверности вести квалиметрический контроль процесса формирования их компетентностей.

Таким образом, без должного научно-методического обеспечения положительный эффект от внедрения компьютерных моделей в образовательный процесс может быть сведен к минимуму. Это обусловлено кардинальными изменениями образовательного пространства при широком внедрении в него мультимедийных и интерактивных образовательных технологий, построенных на основе компьютерного моделирования.

Действительно, применение компьютерных моделей погружает студентов в новую образовательную среду, в которой роли и функции преподавателя и студента в образовательном процессе претерпевают принципиальные изменения, в результате которых преподаватель управляет процессом познания и приобретения студентами профессиональных компетенций. Студенты погружаются в виртуальную профессиональную среду и приобретают не только знания, но и посредством активных действий в процессе обучения приобретают способности действовать на практике, применяя знания, умения и навыки в различных ситуациях профессиональной деятельности. При этом каждый студент находится в центре внимания преподавателя.

Действительно, реализация практико-ориентированного обучения с широким применением детерминированных и статистических компьютерных моделей становится доминирующей педагогической формой индивидуализации обучения студентов открытого университета и обеспечивает становление студента как творческой личности, способной к самоорганизации и самореализации в профессиональной деятельности.

В результате достигается новое качество образования, при котором происходит значительный рост мотивации студентов к процессу познания и самообразованию. Кардинально повышается уровень индивидуального контроля формирования у студентов профессиональных компетенций.

Важно отметить, что компьютерные модели обеспечивают полноценный лабораторный анализ при минимизации финансовых затрат на лабораторную базу, исключает большие затраты на приобретение многочислен-

Раздел 3. Информационно-коммуникационные технологии в образовательном процессе открытого университета

ной реальной аппаратуры, исключает реальные аварийные ситуации при проведении экспериментальных натурных исследований и испытаний.

Последнее достоинство является превалирующим при имитации управления транспортными системами и объектами (летательные аппараты, наземный и водный транспорты), техническими и технологическими процессами опасных производств, таких как химические производства, производство электроэнергии на атомных электростанциях.

При разработке компьютерных моделей для их использования в образовательном и научном процессах вуза должна быть предусмотрена технологическая возможность наглядно изучать функциональные элементы и процессы объекта познания в статике и динамике их работы, которые принципиально невозможно увидеть в условиях реального наблюдения сложных систем.

Использование образовательных технологий на базе компьютерного моделирования сокращает сроки подготовки и повышения квалификации специалистов, сроки формирования их профессиональных компетенций, необходимых для работы в динамично меняющихся условиях практической их деятельности, особенно, в области вычислительной техники, экономики и медицины.

Как показано выше, достаточно перспективными для внедрения в учебный процесс этих направлений обучения студентов является разработка учебных тренажеров. В их составе должны использоваться не только симуляторы и эмуляторы, но и дидактический программный блок, реализующий функции виртуального преподавателя. Здесь встает задача создания автоматизированных информационных систем обучения, которые при использовании инфокоммуникационных облачных технологий, несомненно, могут быть эффективно применены для индивидуального дистанционного обучения.

При внедрении в образовательный процесс вуза автоматизированной информационной системы обучения на основе компьютерного моделирования особое внимание следует уделить разработке именно дидактического блока, обеспечивающего автоматизацию процесса формирования учебных заданий, процесса наблюдения за действиями студента и их коррекцию при выполнении заданий, а также автоматизацию процесса оценивания деятельности студента при выполнении учебных заданий на компьютерных моделях.

Внедрение компьютерных моделей в образовательный процесс позволяет эффективно внедрять в него игровые формы обучения с наивысшей

Раздел 3. Информационно-коммуникационные технологии в образовательном процессе открытого университета

интерактивностью обучения студентов в составе группы при реализации дистанционных образовательных технологий. Ярким примером тому является бизнес-образование, где использование симуляторов позволяет проектировать имитационные игры, построенные на основе компьютерного моделирования бизнес-процессов.

В заключение следует отметить, что внедрение компьютерных моделей в образовательный процесс как новой формы электронного обучения существенно расширяет возможности и повышает качество преподавания учебных дисциплин естественнонаучного, технического и экономического направлений подготовки в открытых университетах.

Список источников

1. Информационно-коммуникационные технологии в образовательном процессе открытого университета: Коллективная монография / Науч. ред. С.Е. Федоров. М.: Изд-во СГУ, 2019. 255 с.
2. Федоров С. Е. Новое качество образования и его оценка при реализации компетентностного подхода. // СПб: Инновации, 2008. – №11. – с.61-74.
3. Федоров С.Е. Компьютерное моделирование и исследование систем автоматического управления. Учебно-метод. пособие. М.: РУСАЙНС, 2016. – 94с. : ил.
4. Семакин И. Г. Информационные системы и модели. Учебное пособие / И. Г. Семакин, Е.К. Хеннер .- М.: БИНОМ. Лаборатория знаний, 2005. – 303с.: ил.
5. Тимохин, А.Н. Моделирование систем управления с применением Matlab: Учебное пособие / А.Н. Тимохин, Ю.Д. Румянцев. – М.: Инфра-М, 2018. – 272 с.

УДК 1174

ИСПОЛЬЗОВАНИЕ ТЕХНОЛОГИЙ ЭЛЕКТРОННОГО ПРАВИТЕЛЬСТВА ПРИ ПОСТРОЕНИИ СИСТЕМ НЕПРЕРЫВНОГО ОБРАЗОВАНИЯ

Чернышенко Сергей Викторович,

Канд. физ.-мат. наук, докт. биол. наук, профессор, профессор кафедры «Информатики», АНО ВО Открытый гуманитарно-экономический университет

В статье рассмотрены пути использования моделей электронного правительства в высшем образовании. Показаны причины и пути применения моделей и технических решений в области сетевых систем работы с широкими кругами населения в системах непрерывного образования. Упор сделан на описании технологий, связанных с системами электронного документооборота.

Ключевые слова: электронное правительство, электронное образование, документооборот, серверные приложения, непрерывное образование.

APPLICATIONS OF E-GOVERNMENT SYSTEM IN LLL SYSTEMS' DEVELOPMENT

Chernyshenko Sergey Viktorovich,

Doctor, Professor, Professor of the Department of Informatics, Open University for the Humanities and Economics, Moscow, Russia,

The article is devoted to discussion of ways of using e-government models in higher education. The reasons and ways of using models and technical solutions in the field of network systems for working with a wide range of population in LLL systems have been shown. The emphasis is on the description of technologies of electronic document management systems.

Keywords: e-Government, e-learning, document circulation system, server applications, lifelong learning.

Раздел 3. Информационно-коммуникационные технологии в образовательном процессе открытого университета

Информатизация (или, как часто говорят в настоящее время, цифровизация) самых различных сторон жизни общества – это, несомненно, одна из главнейших тенденций современности. Хотя к термину «информационное общество», который был предложен во второй половине 60-х годов XX века профессором Токийского технологического института Ю. Хаяши, существует неоднозначное отношение, несомненно, он имеет право на существование (при этом мы бы не противопоставляли его термину «индустриальное общество», как это обычно делается). Основные идеи построения «информационного общества» были изложены в Женевской декларации «Построение информационного общества: глобальная задача в новом тысячелетии», в Женевском плане действий (12 декабря 2003) [1], а также в Тунисской программе для информационного общества (18 ноября 2005) [15].

Одними из основных элементов развития информационного общества являются системы «электронного правительства» и «электронного образования». По понятным причинам (политикам ближе политические аспекты общественной жизни) первой технологии – «электронного правительства» – в официальных кругах уделяется большее внимание и, что особенно существенно, ее развитие значительно лучше финансируется. Начиная с 2001 года, Организация Объединенных Наций публикует отчет по развитию электронного правительства в странах мира. Одним из таких обзоров является, например, фундаментальный отчет «United Nations e-Government Survey 2010» [12–14].

К электронному образованию приковано внимание академической общественности, но эта отрасль не очень активно поддерживается на государственном или межгосударственном уровне [8]. Следует отметить, что активно ведущаяся «модернизация высшего образования» направлена главным образом на глобализацию рынка образовательных услуг (с тенденцией концентрации лучших академических кадров в ограниченном числе ведущих университетов развитых стран), а также на экономию государственных средств, расходуемых на высшее образование. Дистанционные формы обучения [3], хотя и лежат в русле последней идеи, явно противоречат первой – они делают не столь привлекательной научную миграцию и подрывают монополию ведущих образовательных центров. Гранты ведущих мировых фондов (даже чисто образовательных) редко направлены на развитие систем электронного образования, в то же время они часто финансируют развитие технологий «электронного правительства».

Раздел 3. Информационно-коммуникационные технологии в образовательном процессе открытого университета

Сказанное относится, в известной мере, и к ситуации в Российской Федерации. В нашей стране с 2000 г. вопросы развития электронного правительства поднимался постоянно и на разных уровнях. В мае 2008 г. была утверждена «Концепция формирования в Российской Федерации электронного правительства», которая предусматривает внедрение электронного правительства до конца 2010 г. [5].

Наработки в области электронного правительства, эффективность которых мы давно испытываем на собственном повседневном опыте, носят зачастую универсальный характер и могут применяться во многих смежных областях. Это относится как к таким модным областям как «большие данные», «блокчейн», «базы знаний» и т. п., так и к более скромным типовым клиент-серверным решениям, стандартизации интерфейсов и базовых технологий. Процесс распространения опыта систем электронного правительства естественным образом затрагивает область электронного образования.

Естественно, наиболее естественной сферой внедрения идей и средств электронного правительства в образование является сфера построения образовательного процесса и управления ним [2,6]. Это и система электронного документооборота [11], и информационная поддержка систем обеспечения качества образовательного процесса [7], и непрерывная связь с целевой аудиторией [10].

В то же время есть и другие, не столь явные пути использования в образовании технологий электронного правительства. Ключевой особенностью последних является их сетевой характер; они по своей сути нацелены на охват самой широкой аудитории, в идеале – *всего* населения. В сфере образования это означает вовлечение в образования значительно более широкого спектра учащихся, чем это было возможно при традиционном подходе. В частности, это может иметь значительный культурный эффект. Известно, что в определенные исторические периоды провинциальные территории становились лидерами культурного развития страны [4]. Эта тенденция сдерживалась слабой обеспеченностью периферии качественными образовательными услугами; современные же технологии уравнивают возможности всех жителей страны.

Другой стороной доступности электронного сетевого образования является упрощение развертывания систем непрерывного образования в самых различных областях человеческой деятельности. В современном мире, где технологии и условия труда меняются очень быстро, проблемы профессиональной переподготовки в самых различных отраслях приобре-

Раздел 3. Информационно-коммуникационные технологии в образовательном процессе открытого университета

тают особое значение. Соответствующие потребности породили технологии lifelong learning (LLL) – обучение на протяжении всей жизни. Новые образовательные технологии значительно отличаются от традиционных, и их развитие – один из важных приоритетов развития дидактически высшей школы во всем мире.

Существенное отличие LLL от традиционного обучения состоит в значительно большей ориентации на преподавание конкретных технологий, используемых специалистами определенного профиля именно сегодня. И в этом плане наблюдается еще одна смычка сфер электронного правительства и электронного образования. Использование современных технологий не даст ожидаемого эффекта, если конечные исполнители не будут о них осведомлены, не будут знать их возможностей и основных методов их использования. Учитывая повсеместное использование технологий электронного правительства, курсы непрерывного образования по их использованию должны охватывать всю массу госслужащих и не только.

Технологии электронного правительства, действительно, требуют особого внимания, поскольку, с одной стороны, являются важными для развития общества, а с другой – не только госслужащие слабо осведомлены в этой области, но даже преподавателей, которые могли бы успешно преподавать такие курсы, явно недостаточно. Новейшие инновации должны быстро осваиваться преподавателями, которые, в свою очередь, будут передают новые знания целевой аудитории – в первую очередь, госслужащим.

Рассмотрим одну из сторон проблемы внедрения решений из области электронного правительства в сферу образования: типовые модели документооборота в университетском менеджменте и в преподавании LLL курсов [9]. Основные наработки были получены в ходе выполнения проекта Темпус ECESIS, посвященного проблемам электронного правительства и объединившего специалистов из университетов ЕС и России, Украины, Молдовы и Армении. Предварительный анализ ситуации (benchmarking) показал, что одной из центральных проблем является проблема автоматизации работ с документами. Среди проблем, требующих решения, можно отметить:

- отсутствие централизованной системы обработки и хранения документов как на государственном, так и на корпоративном уровнях;
- отсутствие единой методика семантической обработки документов;
- отсутствие стандартов в алгоритмах и технологиях существующих информационных систем электронного документооборота, что затрудняет или даже делает невозможным обмен данных между ними.

Раздел 3. Информационно-коммуникационные технологии в образовательном процессе открытого университета

Важным является изучение принципов системы колаборативных обработок документов, как части электронного управления. Предлагается ввести в систему электронного управления подсистему документооборота (ядро), которая будет выступать как система коллективного обработки документов (рис. 1).



Рис. 1. Общая схема документооборота в системах электронного правительства

В предлагаемой системе электронные документы хранятся на сервере системы колаборативных обработок документов, и с ними могут одновременно работать разные категории пользователей системы. Электронные документы постоянно находятся на сервере системы, и доступ к ним имеют все авторизованные лица с соответствующими правами. Рассматриваемая идея не нова, однако ее реализация в системах электронного правительства имеет свою специфику, которая накладывает на ее реализацию определенные ограничения:

- в большинстве систем электронного управления отсутствует возможность одновременного редактирования текстового документа непосредственно в самой системе;
- часто в государственных структурах различного профиля действуют свои оригинальные механизмы обработки электронных документов, что значительно усложняет документооборот между ними и создание совместных документов;

Раздел 3. Информационно-коммуникационные технологии в образовательном процессе открытого университета

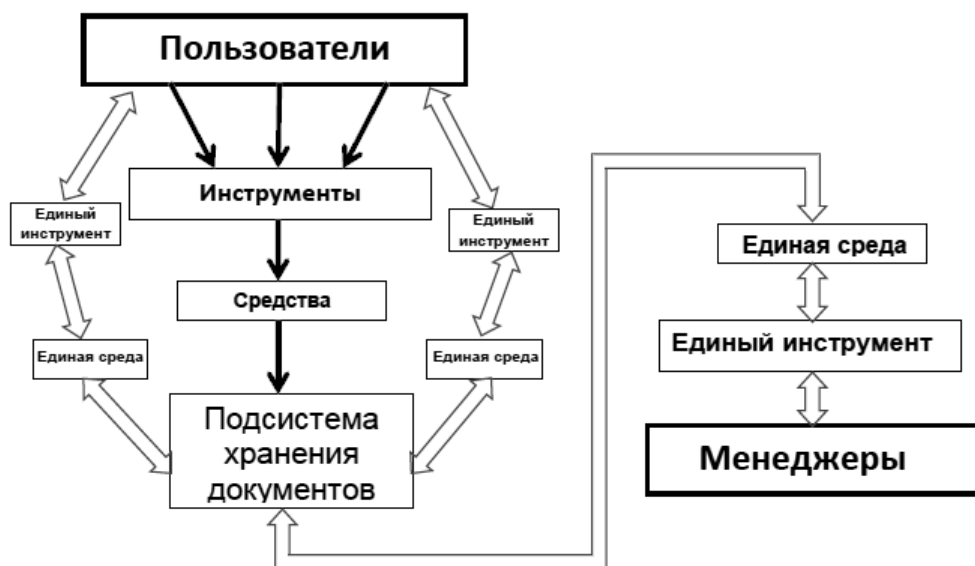
- в различных системах имеются собственные механизмы распределения прав доступа, что также затрудняет или делает невозможным процесс создания и обработки совместных электронных документов.

На рис. 1 под пользователями понимаются граждане, организации, сообщества и т. п., менеджер – это работник государственных учреждений (исполнительных, законодательных и контролирующих органов).

Схема отражает основные пути передачи и обработки документов, как на первичном, так и на вторичном уровнях. На первичном уровне между пользователями и исполнителями происходит передача документов, выполненных с помощью доступных им инструментов (офисных пакетов, специализированных информационных систем, средств, интегрированных в специальные сайты). Передача осуществляется самыми разнообразными средствами (sms-рассылка, электронная почта, веб-интерфейс и т. д.).

На вторичном (основном) уровне происходит обмен документами с применением общих для всех инструментов и средств, принятых в данной системе электронного правительства.

Именно в связи с разнообразием первичной информации, поступающей в подсистему документооборота, возникает проблема централизованного хранения, обработки и передачи документов. Кроме того, при централизованном хранении документов, их обработкой может одновременно заниматься большое количество участников, внося свои поправки и дополнения.

В предложенной схеме документооборот базируется на использовании технологии Microsoft SharePoint Foundation и серверного продукта Microsoft SharePoint Server. В качестве инструментов используются веб-приложения Microsoft Web App. Для более полноценного функционирования система должна позволять:

- добавить обязательные инструменты, такие как электронная подпись, электронная сертификация и т. д.;
- расширить возможности системы введением дополнительных компонент (форумов, чатов, электронных досок объявлений и т. п.), которые не изменяют суть функционирования подсистемы, а только расширяют ее возможности и улучшают адаптируемость системы к потребностям каждого пользователя.

Рассматриваемая подсистема обладает рядом присущих только ей возможностей, улучшающих скорость и качество обработки информации. Среди них можно назвать:

- поддержка единой среды хранения документов;

Раздел 3. Информационно-коммуникационные технологии в образовательном процессе открытого университета

- система коллаборативной обработки на распорядительном уровне;
- возможность подключения пользователей к обработке документа в режиме «просмотра документа», когда он может видеть все действия с документом;
- поддержка привычных всем инструментов, таких как Microsoft Office.

Общая схема информационных потоков в предложенной подсистеме представлена на рис. 2.

На рис. 2 администратор – это ответственный сотрудник, который имеет полномочия по рассмотрению документов и занесения их в систему для обработки. Обработка информации в этом случае происходит следующим образом: клиенты присылают запросы в специальный сервис, так называемое программное ядро, которое обеспечивает выполнение всех функций и отправку специальных сообщений о их выполнении.



Рис. 2. Схема информационных потоков подсистемы документооборота

В качестве ядра используется веб-сайт на основе Microsoft SharePoint Server с поддержкой технологии Microsoft SharePoint Foundation и установленными средствами Microsoft Web App. Структура самого ядра разделена на три части: административная часть, распорядительная часть и клиентская часть.

В административной части администратор, при поступлении соответствующего запроса, заводит клиента (регистрирует его, предоставляет ему определенные права на документ, извещает клиента о принятии доку-

Раздел 3. Информационно-коммуникационные технологии в образовательном процессе открытого университета

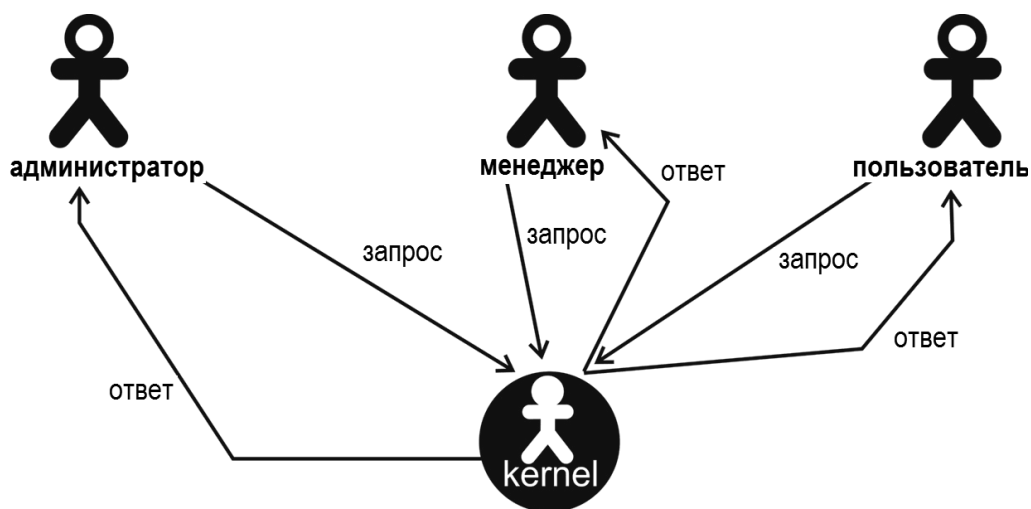
мента к рассмотрению) и закрепляет за различными документами своих распорядителей с предоставлением им определенных прав доступа к документа (рис. 3).



Рисунок 3. Схема действий администратора в административной части ядра

Распорядители, в свою очередь, принимают документ к исполнению и, с использованием средств Microsoft Office и Microsoft Web App, работают над обработкой документа. При этом могут появляться новые документы, которые распорядители заносят в соответствующие папки. Они могут также подключать новых распорядителей к обработке документов в пределах своих полномочий. Всякий, кто работает с документом, благодаря этим технологиям, имеет полный контроль за прохождением документа. Он может принимать участие в коллективной обработке и обсуждении документа, а также утверждать его в пределах своих полномочий (рис. 4).

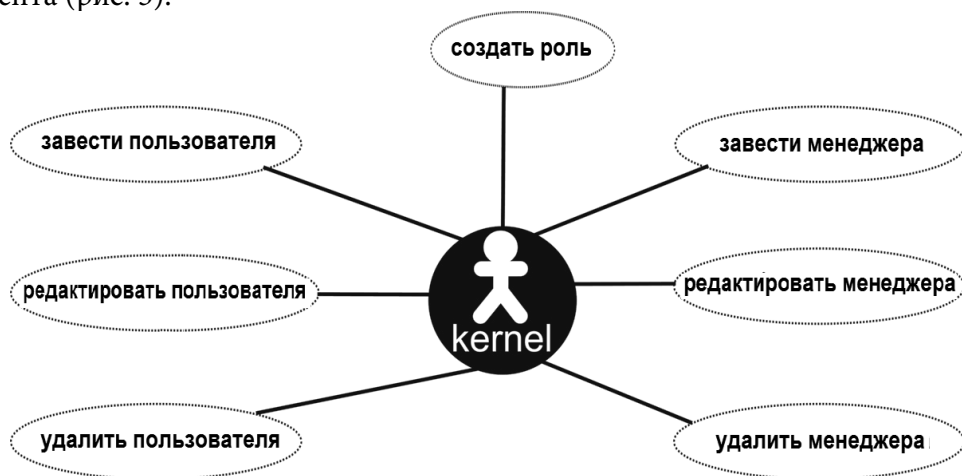

Рисунок 4 – Схема действий распорядителя в распорядительной части ядра

Раздел 3. Информационно-коммуникационные технологии в образовательном процессе открытого университета

После обработки и утверждения документа, он, в определенной форме, попадает к клиенту, который его запросил. Для этого администратор направляет специальные системные сообщения в кодированный поток данных (при передаче больших объемов информации в форме документа), или же пользователь заносится администратором к категории, которая имеет возможность знакомиться с документом на сайте SharePoint в режиме он-лайн (рис. 5).

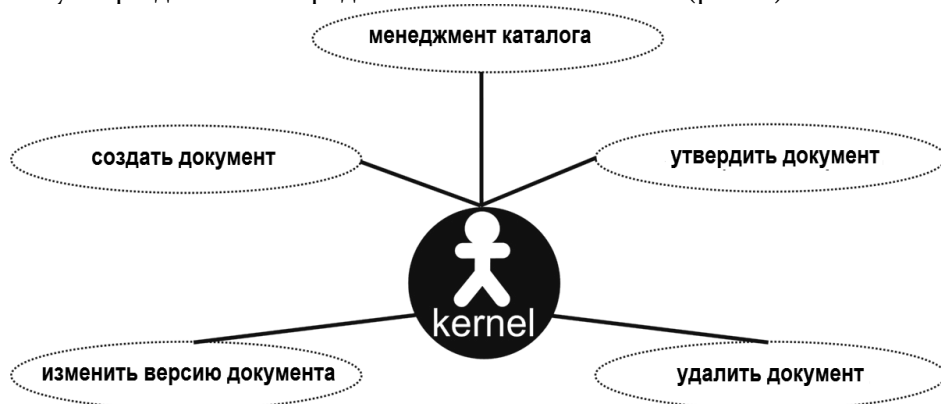

Рисунок 5 – Схема действий администратора в клиентской части ядра

Предложенная схема, для экспериментальной апробации, была применена при переподготовке пилотных групп госслужащих в рамках проекта ECESIS. Промежуточные результаты апробации подтвердили, что предложенная подсистема документооборота на данном управленческом уровне:

- предоставляет возможность колаборативных обработки документов и, главное, возможность одновременного обработки документов;
- предоставляет единый механизм создания и обработки документов для различных звеньев управления и подчинения;
- реализует единую систему правил предоставления прав доступа.

Идеи построения системы обработки документов через использование единого сервера была обсуждена среди преподавателей информатики и информационного менеджмента и получила положительные отзывы, как подход, который вносит вклад и в развитие систем управления вузом, и в совершенствовании методики профессиональной переподготовки в этой области.

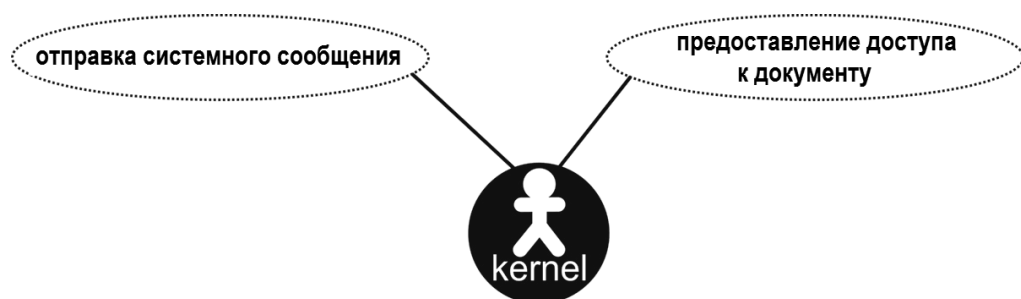
Список источников:

1. Женевская декларация принципов. Построение информационного общества – глобальная задача в новом тысячелетии. 2003
https://www.itu.int/net/wsis/outcome/booklet/declaration_Bru.html

Раздел 3. Информационно-коммуникационные технологии в образовательном процессе открытого университета

2. Информационно-коммуникационные технологии в образовательном процессе открытого университета: Колл. монография / Науч. ред. С.Е. Федоров. М.: Изд-во СГУ, 2019. 255 с.
3. Карпенко М.П. Телеобучение. – М.: Изд. СГУ, 2008. – 800с.
4. Катровский А.П., Евдокимов М.Ю. Некоторые аспекты эволюции культурных функций сельских поселений // Вопросы исторической географии России. – Тверь, 1995. С.25-31.
5. Концепция формирования в Российской Федерации электронного правительства. Распоряжение Правительства РФ от 6 мая 2008 г. № 632-р.
<https://www.garant.ru/products/ipo/prime/doc/93274/>
6. Федоров С. Е. Ключевые аспекты проектирования современного образовательного процесса в вузе. // Проектирование образовательного процесса вуза на основе компетентностного подхода: Научные труды СГА. – М.: Изд-во СГУ, 2009. – с. 42-74.
7. Федоров С. Е. Новое качество образования и его оценка при реализации компетентностного подхода. // Инновации. 2008.- № 11.- С.61-74.
8. Чернышенко С.В. Электронное образование в Европе и Азии // Педагогическая информатика, 2016, № 3. С. 75-88.
9. Чернышенко С.В., Григорук С.С., Форкун Ю.В. Использование клиент-серверных методов обработки документов как путь повышения эффективности управления учебным процессом // Педагогическая информатика, 2012, № 3, с. 119-125.
10. Чернышенко С.В., Демчик А.И., Чернышенко В.С. Региональная система управления высшим образованием: информатизация взаимодействия с целевой аудиторией // Педагогическая информатика, 2012, № 1, с. 109-116.
11. Chernyshenko S. Electronic document circulation system: application to university project management // Proceedings of 1st Workshop of the Training Programme for Developers of Educational Courses, Lublin, Poland, 2009, p. 66-78.
12. Eshailendra C. E-Government and E-Governance: Definitions // Domain Framework and Status around the World. — USA : ICEG Retrieved , 2008. – 568 p.
13. Leveraging e-government at a time of financial and economic crisis // United Nations E-Government Survey, 2010.
http://s3.amazonaws.com/connected_republic/attachments/31/E_Gov_2010_Complete.pdf
14. Thorpe S. Facilitating effective online participation in e-government
<http://www.e.govt.nz/resources/research/progress/transformation/chapter13.html>
15. Tunis Agenda for the Information Society. 2005
<http://www.itu.int/net/wsis/docs2/tunis/off/6rev1.html>

УДК 331

**ПРОБЛЕМЫ И ПЕРСПЕКТИВЫ РАЗВИТИЯ СИСТЕМ
АДАПТАЦИИ ПЕРСОНАЛА В РОССИЙСКИХ
ОРГАНИЗАЦИЯХ**

Грибкова Ольга Владимировна,

*Канд. психол. наук, доцент, доцент кафедры «Педагогика и психология»
АНО ВО Открытый гуманитарно-экономический университет, e-mail:
gribkova1975@mail.ru*

Аннотация: В работе рассмотрены современные подходы к адаптации персонала, подробно описаны возможности видов адаптации сотрудников в организации, основная проблематика видов трудовой адаптации и их перспективы развития на Российском рынке.

Ключевые слова: адаптация персонала, организация, обучение, трудовая адаптация.

**PROBLEMS AND PROSPECTS FOR THE DEVELOPMENT OF
PERSONNEL ADAPTATION SYSTEMS IN RUSSIAN ORGANIZATIONS**

Gribkova Olga Vladimirovna

*Cand. psychol. Sciences, Associate Professor, Associate Professor of the Department of
Pedagogy and Psychology, Open University for the Humanities and Economics, Moscow,
Russia*

Abstract: The author considers modern approaches to personnel adaptation, describes the possibilities of types of adaptation of employees in organizations, types of labor adaptation and the practice of their application in Russian organizations.

Key words: adaptation of the personnel, organization, training, and labor adaptation.

«Чтобы извлечь из жизни максимум, человек должен уметь изменяться. Самым трудным является вознамериться измениться» – Карлос Каста-неда. С этой прекрасной цитаты, мы начнем рассмотрение видов адаптации и её необходимости в организациях.

В широком смысле, адаптация персонала – это целостный комплекс мероприятий, направленных на ознакомление нового сотрудника с деятельностью, культурой организации и в дальнейшем вышел на общепринятый уровень производительности в организации.

Цели, которые таит в себе адаптация:

1. Снижение издержек предприятия
2. Снижение уровня тревожности и неуверенности нового сотрудника
3. Формирование мотивации у нового сотрудника
4. Формирование чувства единства со всей организацией
5. Вовлечение более опытных сотрудников в процесс обучения и наставничества новых кадров

Виды адаптации – своеобразные составные элементы полного процесса сопровождения нового сотрудника на пути трудовой адаптации, которые определяются в каждой организации соответственно особенностям производственно-экономической системы и социальных отношений в организации [2].

Выделяют:

1. Психофизиологическую адаптацию
2. Социально-психологическую адаптацию
3. Профессиональную адаптацию
4. Организационную адаптацию

Рассмотрим краткую характеристику описанных выше видов адаптации.

Психофизиологическая адаптация – это адаптация нового сотрудника к условиям труда и отдыха на рабочем месте. В большинстве своем, она зависит от состояния здоровья человека, защитных реакций организма и внешних факторов (шум, свет, влажность и т. п.). Перед руководством стоит задача исключить негативное влияние на сотрудников в процессе их трудовой деятельности и создать максимально комфортные условия для работы [1].

Профессиональная адаптация – огранка трудовых способностей, профессиональных навыков, дополнительных знаний, навыков сотрудничества для эффективной деятельности на рабочем месте. В данном случае, стоит задача подготовить человека к взаимодействию внутри организации и максимально обеспечить его необходимой информацией о целях и за-

Раздел 4. Психолого-педагогические проблемы современного общества

дачах компании, нейтрализовать чувство неумелости, развить активное принятие корпоративных ценностей предприятия и т. п. Для конкретизирования задач стоящих перед HR менеджерами в организациях разрабатываются: Общая программа профессиональной ориентации и специальная программа профессиональной ориентации. Общая программа имеет целью ознакомить нового сотрудника с общими элементами корпоративной культуры организации. Особое внимание уделяется обсуждению условий труда, вопросам о прохождении испытательного срока и рассмотрению нормативных документов организации. Специальная программа имеет целью ознакомить сотрудника с системой целей, задач и функции подразделения, в котором ему предстоит работать. Сюда включают обсуждение обязанностей и мер ответственности при не выполнении их, для этого на предприятии разрабатывается должностная инструкция. В ней содержится порядок действий, которые должен исполнять сотрудник для достижения целей и выполнения конкретных функций [3].

Социально-психологическая адаптация – это процесс приспособления нового сотрудника к новому коллективу, его обычаям, стилю руководства. Новичок налаживает деловые и личные контакты с коллегами. Усваивает ценности организации и принятые нормы поведения. Главную роль в этом процессе играют HR менеджеры, которые и обучают линейных менеджеров, наставников навыкам работы с людьми. обобщают успешный опыт и т. д.[4].

Организационная адаптация – усвоение работником роли и организационного статуса своего рабочего места и подразделения в общей организационной структуре предприятия, понимание собственной роли в общем трудовом процессе. В результате организационной адаптации, в зависимости от отношения работника к нормам и ценностям организации, разделяют 4 типа организационного поведения:

1. Работник принимает и разделяет нормы поведения и ценности организации.

2. Приспособленец – принимает нормы поведения, но не разделяет ценности.

3. Оригинал – не принимает нормы поведения, но разделяет ценности.

4. Бунтарь – не принимает нормы поведения и не разделяет ценности [5].

Кроме общих тем, есть масса мелких организационных вопросов, с которыми предстоит разобраться новому сотруднику (где находится туалет? Где можно курить? И т. п.). Таких мелких вопросов наберется у нового

Раздел 4. Психолого-педагогические проблемы современного общества

сотрудника ни один десяток. Чем быстрее он получит на них ответы, тем легче пройдет процесс его адаптации.

Сам процесс адаптации, условно, можно разделить на 4 этапа:

1. Оценка уровня подготовленности новичка (позволяет разработать программу процесса адаптации)
2. Ориентация в организации (знакомство работника с обязанностями и требованиями, которые к нему предъявляет организация)
3. Действенная адаптация (приспособление к статусу)
4. Функционирование (последний этап адаптации, на котором происходит преодоление производственных и межличностных проблем и переходу к стабильной работе).

При правильном построении процесса адаптации сотрудника. Этап функционирования может наступить уже через пару месяцев, а при спонтанном процессе только после 1–1,5 лет работы. Для контроля всего процесса, лучше всего, проводить в конце первого, третьего и шестого месяца опрос для выявления степени удовлетворенности работой. Это поможет выявить проблемы и причины разочарования в работе.

Так в чем же таится проблема? Ведь на первый взгляд все легко, но если смотреть вглубь проблемы, можно заметить множество недочетов со стороны компаний и не менее ошибочных суждений самих работников. Давайте рассмотрим подробнее. Как показывают исследования, всего лишь 30% российских организаций готовы обучать и адаптировать своих специалистов, понимая важность данного процесса как со стороны развивающейся конкуренции в условиях постоянно расширяющегося рынка потребностей, так и со стороны внутреннего климата и репутации организации. И лишь 4% действительно выделяют деньги для проведения подобных мероприятий.

Рассмотрим же проблематику со стороны сотрудников. Статистика в наших организациях плачевная, примерно 90% людей уволившихся в свой первый год карьерного пути в компании решили это еще в первый свой день выхода на работу. Обычно, это связано с тем, что нового сотрудника никто не вводит в курс дела, его никто не знакомит с коллективом, с принятыми нормами в организации, до тех пор, пока его не вызовут на ковер к директору. И все же, что побуждает новичков уйти?

1. Расхождение реально предоставляемых условий труда и обязанностей с теми, которые предлагались кандидату при приеме на работу.
2. Нового сотрудника просто «бросают» в трудовой коллектив. Без всякой поддержки и обучения. Он своими силами старается преодолеть

Раздел 4. Психолого-педагогические проблемы современного общества

все барьеры ни чем не оправданных трудностей, которые подталкивают его на увольнение.

3. Отсутствие перспектив карьерного и профессионального роста.

4. Новичку не помогли преодолеть психологический барьер, в связи, с чем началось отторжение коллективом новичка.

5. У сотрудника не сложились отношения с начальником.

6. Новичок не вписался в культуру организации, не принял стандарты, ценности, традиции, которые разделяют его коллеги по работе.

7. Сотрудник переоценил свои способности и не справился с возложенными на него задачами и обязанностями [6].

Подводя итог все вышесказанному, хотелось бы отметить, что для совершенствования процесса адаптации сотрудника в организации, в первую очередь, руководителям необходимо рационально адаптировать свое мышление к видоизменяющемуся рынку труда и экономическому положению в стране. Ведь в большинстве своем, их процветание будет зависеть способности принять управленческое решение: организовать непрерывный процесс подготовки и адаптации высококвалифицированных кадров, максимально реализующих свой потенциал для достижения конкурентоспособности своей компании.

Список источников.

1. Веснин В.Р. Практический менеджмент персонала. – М.: Антиква, 2003.

2. Дейнека А.В. Стратегия управления персоналом организации. — М.: Юнити, 2011.

3.Ефимова О.С. К вопросу о способах создания образа воображения у право- и левополушарных обучаемых . – Психология обучения. М.: СГУ, 2006. – С. 19-33

4.Карпенко Е.З. Современные подходы к оценке человеческого капитала социально-экономической системы / III Социальный форум «Рынок труда и политика занятости: состояние и перспективы развития»: сборник докладов и выступлений.7-8 ноября 2013г. – Москва: ФГБОУ ВПО «РЭУ им. Г.В. Плеханова», 2013. – С.143-146.

5.Лысаков Н.Д., Шарагин В.И. Проблемы экстремальной психологии в профессии и личной жизни // ООО «Издательство «Экон- Информ». 2010. – С.77-79.

6. Потемкин В.К. Управление персоналом: Учебник для вузов.–СПб.: Питер, 2010 г.

УДК159.9.07; 159.96

АРТ-ТЕРАПИЯ В РАБОТЕ С ОСУЖДЕННЫМИ ЖЕНЩИНАМИ В УСЛОВИЯХ ИЗОЛЯЦИИ

Зауторова Эльвира Викторовна,

*Докт. пед. наук, профессор, профессор кафедры «Педагогика и психология», АНО
ВО Открытый гуманитарно-экономический университет, elvira-song@mail.ru*

Аннотация: В статье рассмотрено направление психотерапии – арт-терапия, использующееся для лечения и психокоррекции личности средствами искусства, художественных приемов и творчества. В местах изоляции арт-терапия может применяться в коррекционной работе с осужденными женского пола такими методами, как искусство, художественные приемы и творчество, рисование, лепка, музыка, фотография, кинофильмы, книги, актерское мастерство, создание историй и многое другое.

Ключевые слова: осужденные женщины, лишение свободы, арт-терапия, методы арт-терапии в условиях изоляции.

ART THERAPY IN WORKING WITH CONVICTED WOMEN IN ISOLATION

Zautorova Elvira Viktorovna,

*Doct. ped sciences, professor, Open University for the Humanities and Economics, Moscow,
Russia*

Abstract: the article considers the direction of psychotherapy-art therapy, used for the treatment and psychocorrection of personality by means of art, artistic techniques and creativity. In places of isolation, art therapy can be used in correctional work with female convicts by methods such as art, artistic techniques and creativity, drawing, modeling, music, photography, movies, books, acting, story-making, and more.

Key words: convicted women, imprisonment, art therapy, methods of art therapy in isolation.

Раздел 4. Психолого-педагогические проблемы современного общества

Концепция развития уголовно-исполнительной системы Российской Федерации до 2020 года предусматривает совершенствование и развитие основных направлений, форм и методов деятельности, взаимосвязь с государственными органами и институтами гражданского общества, обеспечивающих эффективное функционирование уголовно-исполнительной системы [3]. Для реализации положений Концепции необходимы дальнейшая разработка и внедрение инновационных технологий в социально-психологическую работу с осужденными женского пола в условиях исправительного учреждения.

Одной из наиболее сложных задач системы исполнения наказаний является корректирующее воздействие на личность осужденной, исправление тех ее черт, которые привели к конфликту с социумом и законом. Психологи пенитенциарной системы при выполнении этой задачи часто сталкиваются с серьезными сложностями. Большинство осужденных женщин, отбывающих наказание в местах лишения свободы, находятся в крайне негативном психоэмоциональном состоянии. Они, как правило, испытывают чувство тревоги и раздражения в связи с невозможностью удовлетворения своих потребностей [2].

Одним из наиболее популярных направлений в последнее время по изучению индивидуально-психологических особенностей личности и ее коррекции стало применение арт-терапии как метода психотерапии, использующего для лечения и психокоррекции искусство, художественные приемы и творчество, такие как рисование, лепка, музыка, фотография, кинофильмы, книги, актерское мастерство, создание историй и многое другое [1].

Преимущества арт-терапии перед другими формами психотерапевтической работы с осужденными, содержащимися в местах лишения свободы, заключаются в следующем:

- арт-терапия является средством преимущественно невербального общения, потому что осужденные с недостаточно развитой речью, с отставанием в интеллектуальном развитии могут выразить свои чувства и отношения посредством изобразительной деятельности;

- арт-терапевтическая работа в большинстве случаев вызывает у осужденных положительные эмоции, помогает преодолеть апатию, фрустрацию, последствия психологической травмы (вне зависимости от вербального контакта), сформировать более позитивную жизненную позицию;

- художественный образ может быть предметом проекции, разрушаться или сохраняться без причинения ущерба, является экологичным по отношению к себе и другим людям;

Раздел 4. Психолого-педагогические проблемы современного общества

– арт-терапия является средством свободного самовыражения (появляется доступ к проявлению подавленных чувств) и самопознания, что в условиях изоляции от общества очень важно [4].

Арт-терапевтические техники направлены на достижение желаемых изменений в психологическом самоощущении, выработку гуманно-ориентированных моделей поведения, эмоциональную поддержку личности осужденной. В процессе работы ликвидируется или снижается защита, которая существует при привычном вербальном контакте. Поэтому в результате применения методов арт-терапии в работе с осужденными женщинами и ее воздействия на личность отмечается, что человек начинает правильнее и реальнее оценивать свои ощущения и воспринимать окружающий мир, стабилизируется эмоциональный фон, появляется желание ставить цели и планировать жизнь на будущее.

Следует отметить, что описание теории психологии искусства и анализ эмпирического исследования природы творчества, методологии формирования художественных и музыкальных способностей представлены в трудах выдающихся российских психологов: Л.С. Выготского, А.Н. Леонтьева, С.Я. Рубинштейна, Б.М. Теплова, Б.Д. Эльконина и др. Существенную роль в методологию арт-терапии, в создание и интерпретацию моделей арт-терапевтической практики внесли зарубежные специалисты: Ф. Биррен, Д. Винникот, К. Кох, Э. Крис, М. Милнер, Дж. Морено, М. Наумбург, З. Фрейд, А. Эренцвейг, К. Юнг и др. Современные научно-философские представления о принципах, техниках и моделях арт-терапевтической работы представлены в трудах отечественных ученых: М.Е. Бурно, И.В. Вачкова, А.Л. Гройсмана, Н.Б. Долгополова, А.И. Копытина, Л.Д. Лебедевой, Г.М. Назлояна, В. И. Петрушина и др.

Ученые отмечают, что возможности арт-терапии безграничны, она может использоваться в различных формах: арт-терапия как форма образовательного воздействия, ориентирована на развитие мотивационной сферы личности и его интересов, творческого начала, на воспитание, а также формирование социальных навыков; арт-терапия как целительство, когда в процессе творческой активности обеспечивается отреагирование эмоций. Отвлечение и другие эффекты; психотерапевтические отношения при этом не играют важной роли либо вовсе не предполагаются; арт-терапия как психотерапия, предполагающая построение психотерапевтических отношений, а так же создание клиентом изобразительной продукции, выступающий средством символической трансакции между клиентом и психотерапевтом и подвергающиеся анализу и обсуждению [5].

Раздел 4. Психолого-педагогические проблемы современного общества

При использовании в работе методов арт-терапии целесообразно придерживаться определенных правил:

– на занятиях абсолютно неприемлемо принуждение осужденной женщины к деятельности, а также команды и указания со стороны психотерапевта;

– при занятиях арт-терапией нужно принимать любые продукты творческой изобретательной деятельности человека, они заслуживают того, чтобы их одобрили независимо от их формы, размера, содержания и внешней красоты;

– в арт-терапии запрещено критиковать, сравнивать и оценивать суждения осужденных.

Арт-терапевтическая работа с осужденными может осуществляться в форме индивидуальных и групповых занятий. Процесс групповой арт-терапии, включает следующее три основных этапа: 1) исходный – диагностики и ориентировки, а так же адаптации, включения в группу и формирования терапевтических и групповых отношений; 2) ориентированный на нормализацию психического состояния осужденных женщин, реконструкцию их личности и гармонизацию системы отношений; 3) завершающий, связанный с поддержкой достигнутых психокоррекционных эффектов.

Наиболее значимыми преимуществами данного направления можно назвать отсутствие каких-либо противопоказаний к участию в художественно-эстетической деятельности, которая является средством сближения людей, несет большой коммуникативный потенциал, предполагает атмосферу доверия, высокой терпимости и внимания к внутреннему миру человека. Она в большинстве случаев у осужденных женского пола помогает сформировать более активную жизненную позицию, основана на мобилизации творческого потенциала человека, внутренних механизмов саморегуляции. К тому же отвечает фундаментальной потребности в самоактуализации – раскрытии широкого спектра возможностей человека и утверждения им своего индивидуально-неповторимого способа бытия в мире [4].

Благодаря различным искусствам (музыка, театр, литература, живопись, танец) человек отправляется в путешествие внутрь себя, начинает осознавать новые аспекты своего Я, получая, таким образом, новое видение и новые возможности. Осужденная женщина учится способам установления связей с сообществом людей, начинает испытывать все большее воодушевление, продвигающее ее в более широкий социальный круг. Она становится способной к сотворчеству и сотрудничеству, достижению сво-

ей цели и реализации творческих сил. Так достигается главная цель – исправление личности осужденной женщины в условиях изоляции.

Список источников:

1. Зауторова Э.В. Арт-педагогика в исправлении осужденных: теоретико-методологический контекст: монография. – М.: НИИ ФСИН России, 2018. – 115 с.
2. Зауторова Э. В. Арт-терапия в коррекционной работе с осужденными женщинами в местах лишения свободы: монография. – М.: НИИ ФСИН России, 2018. –108 с.
3. Концепция развития уголовно-исполнительной системы Российской Федерации до 2020 года / Утверждена распоряжением Правительства Российской Федерации от 14 октября 2010 г. № 1772-р.
4. Копытин А. И. Системная арт-терапия. – СПб.: Питер, 2001. – 320 с
5. Применение методов арт-терапии в диагностике и коррекции осужденных (на примере подразделений УФСИН России по Республике Дагестан). URL. https://studbooks.net/1337799/psihologiya/teoretiko_metodologicheskie_osnovy_terapii_diagnostike_korreksii_osuzhdennyh_mestah_lisheniya_svobody(дата обращения 11.09.2018).

УДК 376.2, 376.3

**СОЦИАЛЬНЫЕ ТЕХНОЛОГИИ ОБЕСПЕЧЕНИЯ
ДОСТУПНОСТИ ОБРАЗОВАНИЯ ДЛЯ ЛИЦ
С ОГРАНИЧЕННЫМИ ВОЗМОЖНОСТЯМИ ЗДОРОВЬЯ**

Лукьянова Анна Викторовна,

Кан. техн. н., Ректор, АНО ВО «Открытый гуманитарно-экономический университет», E-mail: rector@ogeu.ru

Рякин Александр Викторович,

Кан. техн. н., доцент, сопредседатель ОООН «Образование для инвалидов», e-mail: avr58@mail.ru

Показана эффективность социальных технологий обеспечения массовой доступности образовательных услуг для инвалидов с использованием электронного обучения по сравнению с техническими решениями по приспособлению зданий образовательных организаций для обеспечения физического доступа в них инвалидам. Опрос студентов с инвалидностью показал, что наибольший вклад в комфортность обучения в вузе дают цифровые сервисы, а не специальное оборудование зданий вузов.

Ключевые слова: *социальные технологии, электронное обучение, образование инвалидов*

**SOCIAL TECHNOLOGIES OF ENSURING EDUCATION ACCESSIBILITY
FOR PERSONS WITH DISABILITIES OF HEALTH**

Lukyanova Anna Viktorovna

Candidate of Engineering Sciences, rector of Autonomous non-profit organization of higher education «Open University for the humanities and Economics»

Ryakin Alexander Viktorovich

Candidate of technical Sciences, associate Professor, co-Chairman of the NGO «Education for the disabled»

The effectiveness of social technologies for mass accessibility of educational services for people with disabilities using e-learning is compared with technical solutions for adapting the buildings of educational institutions to provide physical access to them for people with disabilities. A survey of students with disabilities showed that the greatest contribution to the comfort of learning at universities is made by digital services, rather than the special equipment of university buildings.

Keywords: social technologies, e-learning, education for people with disabilities.

В настоящее время в обществе интенсивно обсуждаются возможности максимально полного вовлечения в общественную жизнь людей с ограниченными возможностями здоровья. Главный предмет обсуждения – предоставление условий для активной социализации, наиболее полной самореализации и участия в трудовой деятельности всем людям независимо от имеющихся у них ресурсов здоровья.

Общая тенденция мирового сообщества в отношении инвалидов направлена на их вовлечение (с учетом их возможностей) в активную жизнь общества. Помимо гуманитарных предпосылок, такая тенденция определяется и экономической эффективностью. При участии инвалидов в жизни общества создаваемый ими доход во многом компенсирует затраты на их обслуживание. Основой для такого подхода во многих странах мира стали «Стандартные правила равных возможностей для инвалидов», принятые ООН в 1993 году [1]. Этот международный документ трактует термин «инвалидность» в аспекте функциональных ограничений индивида, а не дискриминирующего фактора. «Правила» возлагают на государства обязанность принимать необходимые меры для максимальной «мобилизации людских ресурсов» путем предоставления инвалидам равных возможностей для участия в общественной жизни.

На основе этого документа в России действует Закон «О социальной защите инвалидов в Российской Федерации» [2]. Он определяет государственную политику в области социальной защиты инвалидов в России. Целью этой политики является обеспечение инвалидам равных с другими гражданами возможностей в реализации гражданских, экономических, политических и других прав и свобод, предусмотренных Конституцией Российской Федерации, а также в соответствии с общепризнанными принципами и нормами международного права. Закон определяет го-

Раздел 4. Психолого-педагогические проблемы современного общества

сударственные гарантии обеспечения инвалидам необходимых условий получения образования, особо отмечая, что поддержка всех видов образования инвалидов направлена на развитие личности, индивидуальных способностей и возможностей, а также их интеграцию в общество (статья 19). Таким образом, законодательная база гарантирует инвалидам равные с остальными членами общества условия социального существования и дает возможность и рассчитывать на получение специальной поддержки для компенсации их функциональных ограничений.

Однако реализация законодательных прав инвалидов сталкивается с отсутствием реальных возможностей по их использованию. Конечно, надо отметить, что имеются примеры положительных решений рассматриваемой проблемы. Известны случаи, когда люди с ограниченными возможностями, потерявшие по разным причинам руки, ноги, пораженные различными тяжелыми заболеваниями, инвалиды от рождения, лишенные возможности самостоятельно передвигаться, с помощью окружающих и используя современные технические средства, в первую очередь речь идет о компьютерной технике, смогли найти себе достойное место в жизни.

Но такие истории успеха для инвалидов достаточно редки, а необходимы массовые решения по социальной поддержке, применимые для большого количества нуждающихся людей с учетом современной тенденции к росту числа лиц (особенно детей) с физическими и (или) психическими недостатками. Рост заболеваний, приводящих к инвалидности, связан как с ослаблением естественного отбора, так и с усилением воздействия на человека всей совокупности патогенных факторов, продуцируемых современным производством и всем образом жизни в индустриальном обществе (техногенное отчуждение, социальные стрессы, наркотики, алкоголь и т. п.). В условиях современной России эта проблема приобретает особенно острый характер: только 15–20% выпускников школ практически здоровы, 11% детей в возрасте до 16 лет имеют серьезные отклонения в развитии, из них лишь 0,25 млн обучаются в специальных школах. По статистике в России около 12 млн инвалидов, из них 4 млн – трудоспособного возраста [3].

Степень заботы общества о своих социально незащищенных группах, характеризует уровень его зрелости. В частности, в образовании встает вопрос о социальном равенстве, проявляющемся в возможности доступа к получению образования инвалидов и граждан с ограниченными возможностями здоровья.

Законодательно установлено, что условия организации обучения и воспитания обучающихся с ограниченными возможностями здоровья

Раздел 4. Психолого-педагогические проблемы современного общества

определяются адаптированной образовательной программой, а для инвалидов также в соответствии с индивидуальной программой реабилитации инвалида (ст. 79 ФЗ от 29.12.2012 № 273-ФЗ «Об образовании в РФ») [4]. Индивидуальная программа реабилитации инвалида является обязательной для исполнения соответствующими органами государственной власти, органами местного самоуправления, а также организациями независимо от организационно-правовых форм и форм собственности (ст. 11 ФЗ от 24.11.1995 № 181-ФЗ «О социальной защите инвалидов в Российской Федерации»).

По данным Федерального реестра инвалидов (ФРИ) на 1 октября 2019 года в Российской Федерации числилось 466 476 человек школьного возраста от 8 до 17 лет и 489 851 человек в «студенческом» возрасте от 18 до 30 лет. Число инвалидов в потенциально экономически активном возрасте от 31 года до 60 лет составляет 3 739 195 человек [5].

Согласно законодательству почти миллиону школьников и студентов и более чем трем миллионам взрослых с инвалидностью государство должно обеспечить индивидуальное обучение по адаптированной под потребности конкретного обучающегося программе. Каждого школьника необходимо обучать в течение одиннадцати лет, студента от трех до шести лет, а повышение квалификации, переподготовку взрослых надо осуществлять регулярно, в объеме от 16 до 500 часов не реже одного раза в три года, если ориентироваться на требования к квалификации государственных служащих (ст. 48, п. 4 Федеральный закон от 27.07.2004 N 79-ФЗ «О государственной гражданской службе Российской Федерации») [6].

Все традиционные условия труда, получения образования, бытовые условия технологически и экономически не способны обеспечить такому количеству людей индивидуальное обучение, декларированное законом. Некоторые попытки решить проблему различными организационными мерами, например, предоставление льгот инвалидам для поступления в высшие учебные заведения, не дают необходимого масштаба и не могут быть получены в силу имеющихся ограничений большей частью инвалидов, для которых невозможно получение образования в образовательных организациях, реализующих обучение по традиционным технологиям с применением контактного взаимодействия с преподавателями и проживанием в кампусах.

Нужны новые материальные и методологические подходы к решению проблемы равного существования инвалидов в обществе наряду с людьми, не имеющими физических недостатков. Речь идет о проектировании

Раздел 4. Психолого-педагогические проблемы современного общества

социальных технологий, обеспечивающих доступность образования для инвалидов всех возрастов. В этом контексте под социальной технологией понимается комплекс интеллектуальных ресурсов, включая информационно-коммуникационные и другие технологии, технические и социально-гуманитарные средства и методы управления, алгоритмы и стандарты, направленные на получение прогнозируемых социальных результатов – обеспечения доступности для инвалидов общественных ресурсов и благ наравне со здоровыми членами общества, и, в частности, возможности для обучения инвалидов всех возрастов, начиная со школьного возраста, по индивидуальным адаптивным программам.

Так, обеспечение пространственной доступности образовательных организаций для инвалидов (ст. 79 «Организация получения образования обучающимися с ограниченными возможностями здоровья» ФЗ «Об образовании в РФ») может осуществляться путем применения специальных строительных технологий, включающих проектирование, приспособление зданий для доступа инвалида. Это дорогое решение, требующее капитальных затрат, времени на реконструкцию старых зданий, дополнительного пространства для пандусов, комнат для собак-поводырей и тп., воспользоваться которым по грубой оценке сможет менее трети потенциальных студентов из числа людей с инвалидностью (предположение построено на допущении, что физически прийти в здание образовательной организации сможет примерно столько же инвалидов, сколько трудоустроено – 26,6% по данным ФРИ на 1.10.2019).

Если формальная доступность здания достигается планировочными и инженерными средствами, то реальная доступность получения образовательных услуг для гораздо большего числа людей с ограниченными возможностями здоровья может быть обеспечена путем применения социальной технологии по «доставке» образовательных услуг к инвалиду (на дом, в места реабилитации, отдыха и другие доступные для него зоны).

С развитием электронного обучения в нашей стране за последние годы наметился явный прогресс по реализации расширения возможностей для людей, имеющих ограничения по здоровью. Беспрепятственный доступ людей с ограниченными возможностями к информации, к получению образования является исключительно важным для их социализации и обеспечения высокого качества жизни.

Для обучающихся, ограниченных какими-либо условиями, дистанционные технологии и электронное обучение являются выходом из сложившихся жизненных обстоятельств, так как без потери качества обучения

Раздел 4. Психолого-педагогические проблемы современного общества

предусматривают возможности компенсации отсутствия непосредственного взаимодействия с педагогами и другими обучающимися, возможность продвижения в индивидуальном темпе обучения, возможность регулярно контролировать знания с помощью веб-технологий. Эти технологические особенности позволяют студенту со средней успеваемостью (в стандартных условиях) «приспособить» учебный процесс к экстремальным условиям, сохранить качественные показатели обучения на прежнем уровне [7].

В Открытом гуманитарно-экономическом университете при поддержке общероссийской общественной организации инвалидов «Образование для инвалидов» проведено исследование по сравнению социальных технологий, применяемых образовательными организациями при обучении людей с ограниченными возможностями. Исследование проводилось в январе – марте 2019 учебного года в форме анкетирования. В исследовании на добровольной основе приняли участие студенты российских вузов, имеющие инвалидность, в количестве 118 человек из 6 регионов Российской Федерации в возрасте 18-28 лет, средний возраст 21,8 лет, в том числе 62 женщины и 56 мужчин. Участники исследования заполняли анкету (распечатанный на бумаге бланк или файл в формате Word) с вопросами о комфортности обучения, включая физическую доступность аудиторий и другой вузовской инфраструктуры, регулярность ее использования респондентами, а также вопросы об опыте работы в цифровой образовательной среде вуза и/или удобстве цифровых сервисов, если они предоставлялись в вузе. Все участники исследования сообщили, что вузы предоставляют отдельные цифровые сервисы для инвалидов. Чем больше был набор цифровых сервисов, тем выше оценивали участники комфортность обучения в вузе. Наличие специально оборудованных пространств вуза не влияло на оценку комфортности обучения респондентами. Студенты, сообщившие, что обучаются исключительно с использованием цифровой среды, не предъявляли претензий к физической доступности вузовской инфраструктуры. Основным выводом проведенного исследования состоял в том, что в зависимости от состояния здоровья обучающегося требуется проводить подстройку образовательных технологий под его индивидуальные потребности. Наилучший результат показало электронное обучение, которое позволяет сделать главное для адаптации – индивидуализацию темпа прохождения занятий за счет прохождения учебных материалов в удобном режиме с возможностью повторов, настройки параметров (аудио/видео/текст), продления времени на экзамены, зачеты) и наличия специальных адаптивных решений, например, замена устных форм ат-

Раздел 4. Психолого-педагогические проблемы современного общества

тестации для лиц, страдающих дефектами речи, письменными аналогами, дистанционные консультации с преподавателями, удаленное прохождение практики, дистанционное пользование информационными ресурсами вуза (библиотеками, базами данных, симуляционными лабораториями), и т. п.) без визита в вуз. Самые популярные цифровые сервисы, названные студентами – сервисы, связанные с академическим администрированием, возможностью удаленного заказа справок, получения информации от вуза и индивидуальных консультаций преподавателей и администраторов.

Кроме обеспечения необходимой индивидуализации и доступности образовательных услуг без выезда к месту обучения, электронная образовательная среда способствует лучшей профессиональной социализации инвалидов с учетом все большего распространения дистанционных форм занятости и использования социальных сетей для поиска работы и включения в профессиональные сообщества. Приоритетность обучения навыкам работы в цифровой среде для лучшей адаптации на рынке труда – один из трендов, отмеченных Организацией экономического сотрудничества и развития (ОЭСР) в исследовании «Перспективы цифровой экономики ОЭСР 2017» [с. 29, 8].

Сегодня уже неважно, на каком расстоянии находятся работодатель, работник или команда работников. Никого уже не удивляет факт управления бухгалтерией швейцарского банка специалистом из Индии, сетевого взаимодействия команды исследователей транснациональной компании, находящихся в разных уголках Земли, или работа секретаря, расположенного в другой стране, на бизнесмена, находящегося в Лондоне. В этих условиях получивший образование инвалид получает возможность наиболее полно раскрыть свой познавательный потенциал, взаимодействуя с производственной «командой» в виртуальной, смоделированной для целей обучения, коллегиальной цифровой образовательной среде.

В сфере интеллектуального труда люди с ограниченными возможностями не только не уступают обычным здоровым людям, но в некоторых случаях даже превосходят их. Можно привести пример выдающегося астрофизика Хокинга, который, будучи почти полностью парализованным, активно вел научную работу и занимался просветительской деятельностью. В России тоже есть такие примеры. Можно назвать не имеющего зрения Смолина Олега Николаевича, доктора экономических наук, одного из старейших и активнейших депутатов Государственной Думы, заместителя руководителя Комитета по образованию.

Однако интеллектуальный потенциал инвалидов явно недоиспользуется и главным образом потому, что традиционными методами трудно

дать инвалидам образование высокого уровня, не говоря уж о непрерывном образовании, требующимся в знаниевой экономике. Население России распределено по всей ее территории и множество людей, в том числе инвалидов, проживает в малых городах и поселениях. И если в большом городе можно организовать архитектурную среду, отвечающую требованиям этой категории граждан, то в малых поселениях это сделать практически невозможно, так как отсутствует соответствующая инфраструктура. Возможности социальных технологий образования инвалидов с применением дистанционного обучения позволяют без дополнительных затрат на изменение архитектурной среды, а только организационными мероприятиями по доставке образовательных ресурсов дать достойное образование таким людям. При таком подходе это не только обеспечит рост человеческого капитала за счет новых образованных работников, но и уменьшит социальную нагрузку на государство.

Приоритетность области образования для решения указанных проблем человечества понятна, поскольку само образование определяет прогресс человечества. Современный период развития мирового сообщества характеризуется переходом от постиндустриальной его формации к обществу знаний. Ведущими характеристиками общества, основанного на знаниях, являются не только создание новых знаний и выпуск высокотехнологичной продукции с высокими потребительскими качествами, но и широкое эффективное использование новых знаний как вида продукции во всех отраслях народного хозяйства и сферах деятельности человека. В современном обществе – обществе знаний – уже просматриваются черты нового, зарождающегося когнитивного общества, во всех сферах жизни которого ведущую роль играет познавательная деятельность человека [9]. Такому обществу потребуются массовое высшее образование как минимум на уровне бакалавриата, причем всеобщее. В силу резкого ускорения обновления знаний непрерывность образования при этом становится просто необходимой. В когнитивном обществе традиционная кампусная система образования уже принципиально не способна решить ни проблему массового высшего образования, ни проблему непрерывного образования, тем более проблему индивидуального образования инвалидов по адаптивным программам на протяжении всей жизни и обеспечения их профессиональной социализации в цифровой экономике.

Таким образом, реализация электронного обучения, дистанционных образовательных технологий в России для всех форм обучения является наиболее перспективной социальной технологией, которая позволяет в

Раздел 4. Психолого-педагогические проблемы современного общества

полной мере обеспечить декларируемые принципы «Конвенции о правах инвалидов» (принята ООН 3 декабря 2006 года) (ст. 24): «Государства-участники признают право инвалидов на образование. В целях реализации этого права без дискриминации и на основе равенства возможностей государства-участники обеспечивают инклюзивное образование на всех уровнях и обучение в течение всей жизни, стремясь при этом ... к наделению инвалидов возможностью эффективно участвовать в жизни свободного общества» [10].

Расчеты показывают, что капитальные затраты (в расчете на одного студента) на развитие электронного обучения в 2,5 раза ниже, чем в кампусной технологии [11]. Причем это именно инвестиции в социальные и образовательные технологии, а не в строительство зданий. Повышение производительности профессорско-преподавательского состава при дистанционных образовательных технологиях в десятки и сотни раз выше и только такое увеличение производительности позволяет обеспечить необходимый когнитивному обществу рост численности обучаемых без увеличения числа преподавателей по сравнению с имеющимся в настоящее время.

Для оценки усилий как по величине, так и по направленности, которые общество должно устремить на формирование знаний, необходимых для решения социальных проблем на новом этапе развития, надо учесть следующее. Общая стоимость получаемых решений социальных проблем определяется совокупностью затрат имеющихся для этой цели ресурсов, выраженных в стоимостном представлении. Принято считать состав этих ресурсов как триаду из природного, произведенного и человеческого капитала. Последняя составляющая есть совокупность человеческих капиталов индивидуумов, формируемых за счет совокупности приобретаемых ими знаний, что еще раз подчеркивает роль знаний в жизни общества. По мере развития общества знаний можно отследить, что симптоматичны две связанные между собой тенденции, наблюдаемые в трендах экономик развитых стран. В совокупном национальном богатстве такой страны возрастает доля именно человеческого капитала, в то время как доля произведенного и природного капитала падает.

В решении задач развития общества изобилие рабочей силы и сырьевых ресурсов все в меньшей степени расценивается как конкурентное преимущество. Решающим фактором экономического роста и улучшения качества жизни любого развитого государства в настоящее время стало накопление знаний, информации, развитие науки и технологий, т. е. не материальных форм богатства. И, следовательно, доминирующей частью

Раздел 4. Психолого-педагогические проблемы современного общества

национального богатства экономически развитых стран в настоящее время является человеческий капитал, формируемый, как известно, системой его образования.

Анализ современных тенденций в структуре трудовой деятельности человека позволяет предположить, что в когнитивном обществе до 90% труда будет отведено именно когнитивной деятельности, и именно она составит наибольшую часть в человеческом капитале, ВВП и, следовательно, в национальном богатстве страны.

Для того чтобы обеспечить максимальный вклад каждого экономически активного гражданина в прирост человеческого капитала страны, а, следовательно, в увеличение ее национального богатства, когнитивное общество должно обеспечить своим гражданам, в том числе и людям с ограниченными возможностями, особенно молодым, доступ к массовому непрерывному образованию.

Примером практической реализации этой инициативы, во многом основанной на оригинальных теоретических разработках, является опыт разработки и внедрения в образовательную практику вузов электронной информационно-образовательной среды (ЭИОС) Ровеб, основанной на применении уникальных автоматизированных информационных систем с элементами искусственного интеллекта. Информационно-образовательная среда Ровеб применяется в Открытом гуманитарно-экономическом университете с 2018 года. Особенность использования среды Ровеб для организации обучения студентов состоит в том, что это не рутинная эксплуатация неизменяемой жесткой компьютерной программы, а творческое проектирование новых социальных технологий, регулярная оценка качества их работы, экспериментальная апробация новых решений, накопление и анализ данных об эффективности работы каждого отдельного компонента системы и ее настройка под индивидуальные пользовательские запросы. Так, например, для решения задачи обеспечения социального взаимодействия студентов в процессе обучения в рамках Ровеб была выстроена виртуальная коллегиальная среда, обеспечивающая возможность взаимооценки студентами работ других студентов, обучения студентов-оценщиков этичному оцениванию, автоматического отслеживания и коррекции неэтичного поведения оценщиков, инициативного наставничества студентов через функцию «доброжелательный совет». Виртуальная коллегиальная среда потребовала разработки регламентов и соответствующего закрепления правил и норм в локальных актах вуза, их регулярного пересмотра и обновления. Социальная технология, созданная в результате этой работы на

Раздел 4. Психолого-педагогические проблемы современного общества

технологической основе среды Ревеб, может использоваться как один из элементов для обеспечения инклюзивного образования инвалидов.

Информационная революция и трансформация характера труда в когнитивном обществе приводит к тому, что большая часть работы выполняется в виртуальной среде, причем работа, по существу, становится неотъемлемой частью диполя «работа – обучение». Отсюда следует, что когнитивному обществу требуется переход к более высокой стадии развития парадигмы обучения – непрерывное образование личности в течение всей экономически активной жизни, синхронизированное с поставленными производственными задачами и меняющимися в течение жизни потребностями личности в саморазвитии. Такие «активные» образовательные стратегии практикуют работающие российские граждане на протяжении более двух десятилетий [12].

Социальные технологии для реализации массового образования для всех должны строиться на основе распределенных компьютерных сетей и обеспечивать дистанционное социальное взаимодействие между участниками образовательных отношений. Это позволит приблизиться к решению проблемы массового равного существования и участия инвалидов в обществе наряду с людьми, не имеющими физических недостатков.

Список источников.

1. Резолюция Генеральной Ассамблеи ООН от N 48/96 «Стандартные правила обеспечения равных возможностей для инвалидов» (приняты Генеральной Ассамблеей ООН 20 декабря 1993 г.) /Организация Объединенных Наций. Нью-Йорк, 1993 г.
2. Федеральный закон от 24.11.1995 N 181-ФЗ «О социальной защите инвалидов в Российской Федерации».
3. Смолин О.Н. Образование – для всех: Философия. Экономика. Политика. Законодательство. 2-е изд., перераб и доп. М.: ИКЦ «Академкнига», 2014. 1120 с.
4. Федеральный закон от 29.12.2012 N 273-ФЗ «Об образовании в Российской Федерации».
5. Федеральная государственная информационная система. Федеральный реестр инвалидов/ Численность инвалидов в Российской Федерации, федеральных округах и субъектах Российской Федерации [Электронный ресурс]: URL: <https://sfri.ru/analitika/chislennost>. Дата обращения: 27.11.2019.
6. Федеральный закон от 27.07.2004 N 79-ФЗ «О государственной гражданской службе Российской Федерации».
7. Карпенко М.П., Фокина В.Н., Березовский В.А., Слива А.В. Дистанционное социальное взаимодействие лиц с ограниченными возможностями (инвалидов)

Раздел 4. Психолого-педагогические проблемы современного общества

как социальная технология в сфере образования / Инновационные образовательные технологии: социально-антропологические аспекты: Сборник статей/ Под ред. Г.Х. Шингарова. М.: Изд-во СГУ, 2009. 298 с. С. 196 – 210.

8. OECD (2017), OECD Digital Economy Outlook 2017, OECD Publishing, Paris. URL: <http://dx.doi.org/10.1787/9789264276284-en>. Дата обращения: 27.11.2019.

9. Образование. Социум. Прогресс: монография / Под ред. М.П. Карпенко. М.: Изд-во СГУ, 2016, 262 с.

10. Федеральный закон от 03.05.2012 № 46-ФЗ «О ратификации конвенции о правах инвалидов».

11. Карпенко М.П. Телеобучение: монография М.: Изд-во СГУ, 2008. 800 с.

12. Чмыхова Е.В., Терехин А.Т., Михно О.С. Непрерывное образование взрослых в России как новая социальная технологи: исследование образовательных стратегий/ Инновационные образовательные технологии: социально-антропологические аспекты: Сборник статей/ Под ред. Г.Х. Шингарова. М.: Изд-во СГУ, 2009. 298 с. С.110-130.

УДК 373.24

О РОЛИ ИГРОВОЙ ДЕЯТЕЛЬНОСТИ В РАЗВИТИИ РЕЧИ И МЫШЛЕНИЯ ДОШКОЛЬНИКОВ

В. П. Масыгин

д.пед.н., профессор, заведующий кафедрой педагогики и психологии «Открытого гуманитарно-экономического университета» (АНО ВО ОГЭУ), e-mail masyagin@mail.ru

Е.С. Мамышева,

магистрант «Открытого гуманитарно-экономического университета» (АНО ВО ОГЭУ), e-mail e_mamysheva@list.ru

Аннотация. В статье рассматривается вопрос о роли игровой деятельности в развитии ребенка дошкольного возраста. Представлены результаты включенного наблюдения за содержанием игровой деятельности и ее ролью в развитии речи и мышления дошкольников.

Ключевые слова: речь, мышление, дети дошкольного возраста, игра, игровая деятельность.

ON THE ROLE OF GAME ACTIVITY IN THE DEVELOPMENT OF SPEECH AND THINKING PRESCHOOL

V.P. Masyagin

Doctor of Pedagogical Sciences, Professor, Head of the Department of Pedagogy and psychology, Open University for the Humanities and Economics, Moscow, Russia

E.S. Mamysheva

student of the master's program, Open University for the Humanities and Economics, Moscow, Russia

Annotation. The article discusses the role of playing activities in the development of a preschool child. The results of the included observation of the content of game activity and its role in the development of speech and thinking of preschoolers are presented.

Key-words: speech, thinking, preschool children, game, play activity.

Раздел 4. Психолого-педагогические проблемы современного общества

Проблема обеспечения психолого-педагогического сопровождения развития игровой деятельности дошкольников, как субъектов образовательной деятельности, актуальна для развития познавательных процессов детей.

В игровой деятельности дошкольник осваивает общественные функции и соответствующие нормы поведения, у него формируется активное воображение, складываются предпосылки для возникновения учебной деятельности [1].

Несомненно, игровая деятельность – ведущий вид деятельности детей дошкольного возраста – в условиях дошкольной образовательной организации требует квалифицированного сопровождения, где основная роль принадлежит педагогическим работникам. Это закреплено ФГОС дошкольного образования, отражено в современных программах дошкольного образования и зафиксировано в профессиональном стандарте «Педагог (воспитатель, учитель)».

С момента своего рождения дети тесно взаимосвязаны с игровой деятельностью. В процессе игровой деятельности дошкольник узнает об окружающей его действительности, для него открывается мир взрослых, игры доставляют ребенку радость и смех. Именно в игровой деятельности раскрываются творческие способности ребенка, также развиваются важные компоненты психики: мышление, память, воображение, внимание и речь.

Для игровой деятельности характерны спонтанность, свобода выбора, креативность; игра позволяет ребенку формировать и накапливать опыт инициативности в деятельности и общении, развивать творческие способности, совершенствовать волю и воображение. Чтобы реализовать потенциал игровой деятельности, необходим соответствующий образец более опытного в игровой деятельности партнера, которым может быть как взрослый, так и ребенок; нужно и наличие возможности (времени, места, игровых средств) для совместной деятельности.

В этом контексте важно следующее уточнение, приведенное в комментариях к разделу II пункта 2.7 ФГОС ДО: «Педагоги, работающие по программам, ориентированным на ребенка, обычно формируют содержание по ходу образовательной деятельности, решая задачи развития детей в зависимости от сложившейся образовательной ситуации, опираясь на интересы отдельного ребенка или группы детей. Это означает, что конкретное содержание образовательной программы играет роль средства развития, подбирается по мере постановки и решения развивающих задач и не всегда может быть задано заранее» [5].

Раздел 4. Психолого-педагогические проблемы современного общества

Итак, ФГОС ДО учитывает специфику игровой деятельности, предполагает внедрение гибкого планирования деятельности, баланс организуемой воспитателем деятельности и самостоятельной деятельности детей (с учетом возраста дошкольников). Однако практика дошкольного образования свидетельствует о том, что эти возможности не реализуются в полной мере, стереотипы дидактоцентризма остаются достаточно действенными.

Педагоги дошкольных образовательных организаций хорошо знают, что игра – ведущий вид деятельности в дошкольном возрасте, но не рассматривают игровую деятельность дошкольника как необходимый «фундамент» учебной деятельности будущего младшего школьника; задача формирования предпосылок учебной деятельности определена ФГОС ДО (пункт 6 раздела 1.6), но она остается непринятой педагогами из-за непонимания её смысла. Воспитатели детского сада знают, что ФГОС ДО ориентирован на развитие детских видов деятельности и учет потребностей детей, но затрудняются описать, как эти требования реализуются в практике дошкольного образования. Психологическая готовность ребенка к школе ассоциируется у большинства педагогов дошкольных образовательных организаций с уровнем познавательного развития дошкольников, значение игровой деятельности дошкольника недооценивается.

В игровой деятельности дети должны следовать следующим основным правилам:

Во время игры, проявлять доброту, вежливость и справедливость.

Предлагая играть, привести доказательство того, что игра интересная. Внимательно слушать предложение других детей и не перебивать их.

Любая игровая роль интересна, если знать, что делать и как играть.

Не просить главной роли, помнить, что твои сверстники тоже хотят быть главными.

Не мешать детям, если они заняты играми. Если хочешь играть с ними, попросить разрешение.

Играя, думать, чем можно помочь своему другу.

Действовать в соответствии с ролью и общими игровыми правилами.

Начав играть с детьми, не бросай игру без их согласия.

Эти правила не обязательно надо выучить с детьми, но необходимо создать условия для их запоминания: обратить внимание на правильные поступки детей, поставить пример усвоившие правила, поощрить детей, у которых появятся достижения [2]. Для выполнения той или иной роли в игре, дошкольнику необходимо свое представление перевести в игровое

Раздел 4. Психолого-педагогические проблемы современного общества

действие. Очень часто знаний и представлений о таких понятиях как труд, человек, о конкретном действии, взаимоотношениях бывает недостаточно, появляется необходимость их пополнить. Потребности в новом знании выражаются в вопросах ребенка. Воспитатель должен ответить на вопросы, прислушаться к разговору во время игры, помочь играющим детям установить взаимопонимание и договоренность.

Для диагностики уровня развития сюжетно-ролевой игры нами был использован метод наблюдения. Наблюдение дало нам возможность выявить особенности игровых умений у детей, игровые интересы, степень активности и самостоятельности в организации игры, построении сюжета, выполнении ролей, согласовании замыслов со сверстниками. Нами были зафиксированы результаты опроса детей старшей группы (см.: рис. 1 и рис. 2).



Рис. 1. Преобладающие виды игр дошкольников



Рис. 2. Тематика творческих сюжетных игр детей

Раздел 4. Психолого-педагогические проблемы современного общества

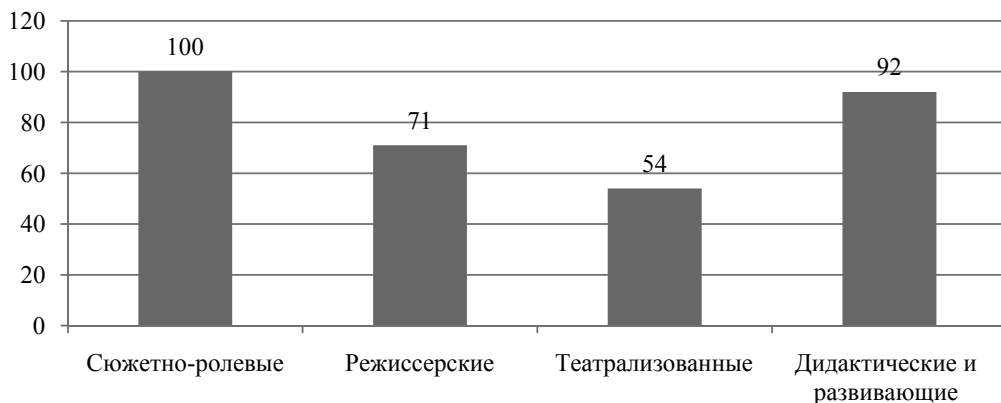
В процессе наблюдения за самостоятельной игрой дошкольников нами были зафиксированы следующие особенности игровой деятельности:

- сюжеты игр однообразны;
- дети мало проявляют инициативы в создании новых сюжетов;
- мало придумывают игр с продолжением;
- не участвуют в определении общего замысла игры до ее начала;
- не используют разнообразные способы распределения ролей (считалки, жребий);
- создают игровую обстановку в зависимости от сюжета;
- мало отражают в игре самостоятельно придуманные события на основе комбинирования бытовых, литературных сюжетов;
- используют предметные игровые действия и действия с предметами-заместителями, воображаемыми предметами;
- передают в игре взаимоотношения между людьми;
- мало создают выразительный игровой образ;
- не используют смену роли для развития сюжета; используют разнообразные способы привлечения внимания партнеров к себе; согласовывают игровые инициативы с партнерами;
- дети доброжелательны в игровом общении с партнерами; средняя продолжительность игры составляет 35 минут.

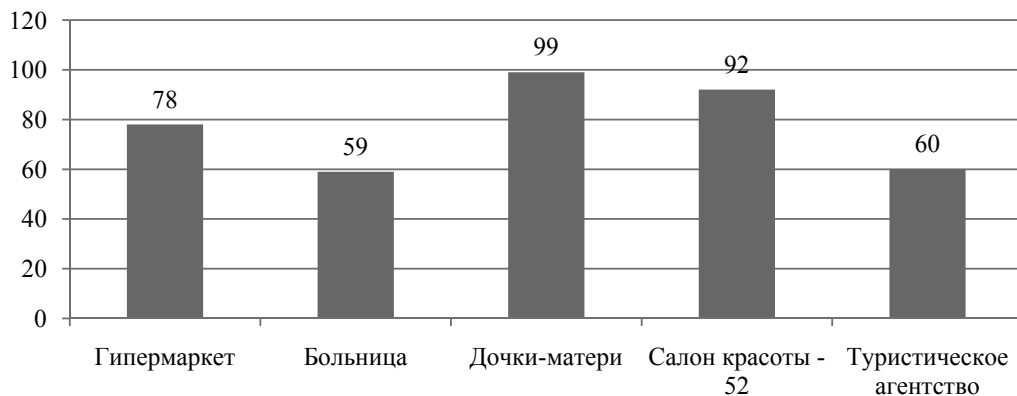
Каждый из перечисленных критериев встречался у более 50 проц. детей от общего количества.

Далее мы проводили беседу с воспитателями, направленную на выявление особенностей развития игровой деятельности дошкольников. В процессе беседы мы выявили, что дети в основном играют в игры на бытовые («семья», «дочки-матери») и производственные темы («магазин», «поликлиника», «водители»).

В процессе игры присутствуют 2–3 цепочки сюжетных линий. Игры в основном, носят недлительный характер, продолжаются 15–25 мин.

В процессе разворачивания сюжета используют как реальные игрушки, так и предметы-заместители, воображаемые предметы.

Игровые умения детей не соответствуют возрастной категории старше 5 лет. Для данных детей характерно принятие и последовательное изменение игровой роли, которую они реализуют через действия с предметами и ролевую речь.

В игровые отношения не вмешиваются реальные взаимоотношения. Речь носит ролевой характер, определяемый как ролью говорящего, так и ролью партнера. Ролевая речь носит неразвернутый характер.

Дети со средним уровнем сформированности игры свободно вступают в ролевое взаимодействие со сверстником. Игры детей не отличались творческим развитием сюжета.

Таким образом, проанализировав результаты включенного наблюдения, мы сделали следующий вывод: дети имеют невысокий уровень развития сюжетно-ролевой игры. Сюжетно-ролевые игры детей характеризуются средним уровнем развития: бедны по содержанию и тематике, отмечается многократная повторяемость сюжетов, дети не вносят новые сюжетные линии. В ролевом поведении отсутствует новизна, вариативность. При решении игровых задач дети, в основном, используют знакомые способы. В практике повседневной педагогической деятельности важно постоянно проводить анализ игровой креативности дошкольников для ее своевременного развития.

Список использованных источников

1. Алексеева М.М., Яшина Б.И. Методика развития речи и обучения родному языку дошкольников: учеб.пособие для студ. высш. и сред. пед. учеб. заведений / М.М. Алексеева, Б.И. Яшина. – 3-е изд., стереотип. – М.: Издательский центр «Академия», 2012. – 400 с.
2. Выготский Л.С. Мышление и речь / Л.С. Выготский. – М.: Лабиринт, 2014. – 352 с.
3. Карпова С.И. Развитие речи и познавательных способностей дошкольников. 6-7 лет. 33 лексические темы / С.И. Карпова. – СПб.: Речь, 2016. – 144 с.
4. Курицына Э.М., Тараева Л.А. Игры на развитие речи. Говорим правильно. Москва «РОСМЭН», 2017. – 166.
5. Леонтьев А.А. Язык, речь, речевая деятельность / А.А.Леонтьев – 6-е изд. – М.: Красанд, 2015. – 216 с.
6. Струнина Е.И., Ушакова О.С. Методика развития речи детей дошкольного возраста: учебно-методическое пособие. – М.: Владос, 2012. – 288 с.
7. Федеральный государственный образовательный стандарт дошкольного образования: Письма и приказы Минобрнауки. – М.: ТЦ Сфера, 2016. – 96 с.
8. Фьюэлл Р.Р., Вэдэзи П.Ф. Обучение через игру. Руководство для педагогов и родителей. – СПб., 2015. – 285с.
9. Эльконин Д.Б. Психология игры: учеб. пособие для студентов высш. учеб. заведений / Под ред. Эльконина Б.Д. – 4-е изд. – М.: Академия, 2012. – 360 с.

УДК 159.923

СПЕЦИФИКА ПРОФЕССИОНАЛЬНОЙ РЕФЛЕКСИИ СТУДЕНТОВ-ПСИХОЛОГОВ

Полякова Ольга Борисовна,

Кандидат психологических наук, доцент; кафедры «Педагогика и психология», АНО ВО Открытый гуманитарно-экономический университет; доцент кафедры социальной, общей и клинической психологии факультета психологии Российского государственного социального университета, pob-70@mail.ru

Аннотация. Выявлена специфика профессиональной рефлексии студентов-психологов – выше среднего уровень выраженности профессиональной рефлексии, характеризуется рефлексией как рассмотрением будущей деятельности, рефлексией общения и взаимодействия с другими людьми, саморефлексией, системной рефлексией и социорефлексией.

Ключевые слова: профессиональная рефлексия, рефлексия, саморефлексия, системная рефлексия, социорефлексия.

THE SPECIFICS OF PROFESSIONAL REFLECTION OF STUDENT PSYCHOLOGISTS

Polyakova Olga Borisovna,

candidate of psychological sciences, associate professor; associate professor, department of pedagogy and psychology Open University for the Humanities and Economics, Moscow, Russia; associate professor, department of social, general and clinical psychology faculty of psychology Russian State Social University, pob-70@mail.ru

Annotation. The specificity of professional reflection of student psychologists was revealed – a higher than average level of expression of professional reflection, characterized by reflection as an examination of future activities, reflection of communication and interaction with other people, self-reflection, system reflection and socio-reflection.

Keywords: professional reflection, reflection, self-reflection, socioreflexion, system reflection.

Раздел 4. Психолого-педагогические проблемы современного общества

Рефлексия как отличительная особенность человека от остального животного мира, как обращение внимания на результаты собственной деятельности с последующим переосмыслением, на себя и свое сознание с перспективой дальнейшей самоактуализации [19], выступает внутренним фактором субъекта, базовой характеристикой эффективности деятельности [17].

Профессиональная подготовка специалистов в высших учебных заведениях предполагает формирование и развитие у обучающихся *профессиональной рефлексии*, понимаемой как обращенность к себе как субъекту учебно-профессиональной и профессиональной деятельности с целью соотнесения своих индивидуально-психологических особенностей, возможностей собственного Я с требованиями учебно-профессиональной и профессиональной деятельности для достижения поставленных целей, и дающей возможность: нивелировать предпосылки асоциального поведения [24], профессиональных деформаций (выгорания) [16], [27], [28], психосоматизации [29]; осуществлять самоконтроль к общению и взаимодействию [18]; преодолевать стрессовые ситуации в учебной и профессиональной деятельности [25], [26].

В исследовании специфики профессиональной рефлексии приняли участие 113 студентов-психологов.

Аппарат выявления специфики профессиональной рефлексии студентов-психологов включал в себя:

1) Дифференциальный тип рефлексии (ДТР); авторы: Д.А. Леонтьев, Е.М. Лаптева, Е.Н. Осин и А.Ж. Салихова; год – 2009; цель – выявить тип рефлексии как устойчивой личностной черты [1]; [3]; автор модификации интерпретации результатов – О.Б. Полякова (табл. 1);

2) Определение стиля обучения, деятельности и рефлексии (ОСО-ДИР); авторы: Хони и Мамфорд; год – 1992; цель – определить теоретические и практические способности, а также стиля обучения, деятельности и рефлексивности [5]; [6]; автор модификации интерпретации результатов – О.Б. Полякова (табл. 1);

3) Определение уровня выраженности и направленности рефлексии (ОУВИНР); автор – М. Грант; цель – определить уровень выраженности и направленности рефлексии [7]; автор модификации интерпретации результатов – О.Б. Полякова (табл. 1);

4) Определение уровня рефлексивности (ОУР); авторы: А.В. Карпов и В.В. Пономарева; цель – определить уровень рефлексивности [8]; [9]; [2]; автор модификации интерпретации результатов – О.Б. Полякова (табл. 1).

Таблица 1

Уровневые шкалы выявления специфики профессиональной рефлексии студентов-психологов

Уровни выраженности профессиональной рефлексии и ее составляющих		Н – низкий	НС – ниже среднего	С – средний	ВС – выше среднего	В – высокий
ДТР		10-15	16-21	22-28	29-34	35-40
ОСОДИР	отдельные стили	0-4	5-8	9-12	13-16	17-20
	рефлексия	0-16	17-32	33-48	49-64	65-80
ОУВИНР	отдельные виды	10-20	21-30	31-40	41-50	51-60
	рефлексия	20-40	41-60	61-80	81-100	101-120
ОУР	отдельные виды	8-17	18-27	28-36	37-46	47-56
	стены	0-2	3-4	5-6	7-8	9-10

Приведение результатов исследования к единому знаменателю потребовало определение уровней шкал выявления специфики профессиональной рефлексии студентов-психологов (О.Б. Полякова; табл. 2).

Таблица 2

Уровни шкал диагностики специфики профессиональной рефлексии студентов-психологов

Аббревиатуры диагностик / Уровни рефлексии	Н – низкий	НС – ниже среднего	С – средний	вс – выше среднего	в – высокий
ОСОДИР	0-16	17-32	33-48	49-64	65-80
ОУВИНР	20-40	41-60	61-80	81-100	101-120
ОУР	0-2	3-4	5-6	7-8	9-10
ΣР	20-59	60-97	98-135	136-173	174-210

Результаты выявления типа рефлексии как устойчивой личностной черты (ДТР) показали: выше среднего уровень системной рефлексии (33 средний арифметический балл (саб)), включающей взгляд на себя со стороны, охват одновременно полюсов субъекта и объекта деятельности, самодистанцирование; средний уровень интроспекции как самокопания (25 саб), характеризующейся сосредоточением на собственных переживаниях и состоянии, и квазирефлексии (27 саб), направленной на отвлеченный объект и связанной с отрывом от актуальной жизненной ситуации.

Раздел 4. Психолого-педагогические проблемы современного общества

Результаты определения теоретических и практических способностей, а также стиля обучения, деятельности и рефлексивности (ОСОДИР) показали: выше среднего уровень прагматизма (13 саб), рефлексии (15 саб), стилей обучения, деятельности и рефлексивности (52 балла), теоретизма (13 саб); средний уровень типа «деятель» (11 саб).

Результаты определения уровня выраженности и направленности рефлексии (ОУВИНР) показали: выше среднего уровень рефлексии (89 балл) как способности психики отражать, как отражения себя, ситуаций, других людей; саморефлексии (47 саб) как отражения студентом-психологом с помощью психики себя в различных аспектах (четырёх базовых ситуациях: знание о знании, знание о незнании, незнание о знании, незнание о незнании), а также социорефлексии (42 саб) как стремления и умения студента-психолога посмотреть на себя глазами других людей (согруппников, преподавателей, родителей, другие) и оценить себя со стороны, как стремление анализировать и осмысливать свои действия, качества и поступки, как учет представлений и особенностей восприятия другими людьми самого студента-психолога.

Результаты определения уровня рефлексивности (ОУР) показали: выше среднего уровень общей рефлексии (7 стень), рефлексии как рассмотрения будущей деятельности (37 саб), описывающей анализ предстоящей деятельности, поведения, ориентацию на будущее, прогнозирование вероятного исхода, тщательность планирования деталей поведения, частоту обращения к предстоящим событиям, рефлексии общения и взаимодействия с другими людьми (38 саб), включающей время обдумывания студентом-психологом ситуаций межличностного взаимодействия, склонность к самоанализу в различных жизненных ситуациях, степень развернутости принятия решения, частоту применения анализа происходящего; средний уровень ретроспективной рефлексии деятельности (36 саб), характеризующейся склонностью к анализу выполненной деятельности, предпосылок, мотивов и причин произошедшего, результатов и допущенных ошибок, себя в прошлом, рефлексии настоящей деятельности (35 саб), понимаемой как самоконтроль поведения студентом-психологом в актуальной ситуации, как осмысление элементов учебно-профессиональной деятельности, анализ происходящей учебно-профессиональной подготовки, способность студента-психолога к соотношению своих действий с учебно-профессиональной ситуацией и к координации действий в соответствии с изменяющимися учебными задачами и собственным состоянием.

Таким образом, результаты выявления специфики профессиональной рефлексии студентов-психологов свидетельствуют об уровне выше среднего

Раздел 4. Психолого-педагогические проблемы современного общества

выраженности профессиональной рефлексии (148 балл), включающей такие ее составляющие, как рефлексию как рассмотрение будущей деятельности, рефлексию общения и взаимодействия с другими людьми, саморефлексию, системную рефлексию и социорефлексию.

С целью психологической профилактики и психологической коррекции профессиональной рефлексии необходимо:

1) систематическое осуществление мониторинга профессиональной рефлексии (два раза в учебный год в середине семестров) с использованием указанных выше диагностических процедур, а также с помощью опросников: «Определение уровня рефлексии» (ОУР), автор – О.С. Анисимов, цель – определить уровень рефлексии [10]; «Определение уровня сформированности рефлексии» (ОУСР), автор – Е.Е. Рукавишников, цель – определить уровень сформированности рефлексии [11]; «Опросник рефлексивности» (ОР), автор – В.Н. Карандашев, цель – определить уровень рефлексивности [12]; «Степень вашей рефлексивности в предметной сфере» (СВРВПС), цель – определить степень выраженности рефлексивности в предметной сфере [21], [22]; «Уровень рефлексии» (УР), цель – определить уровень рефлексии [23];

2) использование в процессе профессиональной подготовки активных форм работы – упражнений и игр, направленных на повышение учебно-профессиональной мотивации и поддержания уровня профессиональной рефлексии (например, «Локус контроля» [4], «Планирование будущего» [13], «Поглощение» [14], «Поиск выгоды» [15], «Пресс-конференция: 10 лет спустя» [20]).

Список источников:

1. Дифференциальный тип рефлексии. URL: <http://psylab.info/> (дата обращения 27.09.2019).
2. Карпов А.В. Рефлексивность как психическое свойство и методика ее диагностики // Психологический журнал. – 2003. – Т. 24. – № 5. – С. 45-57.
3. Леонтьев Д.А., Осин Е.Н. Рефлексия «хорошая» или «дурная»: от объяснительной модели к дифференциальной диагностике // Психология: журнал Высшей школы экономики. – 2014. – Т. 11. – № 4. – С. 110-135.
4. Локус контроля. URL: <http://azps.ru/training/2/trn65.html> (дата обращения 27.09.2019).
5. Определение стиля обучения, деятельности и рефлексивности. URL: <http://www.nikomaha.ru/test-xoni-i-mamforda-na-opredelenie-stilya-poznaniya/> (дата обращения 27.09.2019).

Раздел 4. Психолого-педагогические проблемы современного общества

6. Определение стиля обучения, деятельности и рефлексивности. URL: <http://hrm21.ru/rus/tests/?action=show&id=27477> (дата обращения 27.09.2019).
7. Определение уровня выраженности и направленности рефлексии. URL: http://psihologia.biz/psihofiziologiya_801/metodika-urovnya-vyirajennosti-napravlenosti-15059.html (дата обращения 27.09.2019).
8. Определение уровня рефлексивности. URL: <http://www.vashpsixolog.ru/work-with-teaching-staff-school-psychologist/135-diagnosis-of-teaching-staff/794-the-method-of-determining-the-level-of-reflexivity-for-vv-ponomareva> (дата обращения 27.09.2019).
9. Определение уровня рефлексивности. URL: <http://psycabi.net/testy/517-test-refleksii-metodika-diaagnostiki-urovnya-razvitiya-refleksivnosti-oprosnik-karпова-a-v> (дата обращения 27.09.2019).
10. Определение уровня рефлексии. URL: <http://vashpsixolog.ru/work-with-teaching-staff-school-psychologist/135-diagnosis-of-teaching-staff/793-determining-the-level-of-reflection-on-o-s-anisimov> (дата обращения 27.09.2019).
11. Определение уровня сформированности рефлексии. URL: <http://www.studfiles.ru/preview/3242809/> (дата обращения 27.09.2019).
12. Опросник рефлексивности. URL: <http://uchebnikfree.com/pedagogicheskaya-psihologiya-uchebniki/oprosnik-refleksivnosti-karandasheva-29804.html> (дата обращения 27.09.2019).
13. Планирование будущего. URL: <http://azps.ru/training/95.html> (дата обращения 27.09.2019).
14. Поглощение. URL: <http://azps.ru/training/2/trn60.html> (дата обращения 27.09.2019).
15. Поиск выгоды. URL: <http://azps.ru/training/2/trn165.html> (дата обращения 27.09.2019).
16. Полякова О.Б. Деперсонализация как составляющая профессиональных деформаций и психологическая защита педагогов и психологов // Педагогика. – 2009. – № 10. – С. 28-35.
17. Полякова О.Б. Профессиональная образовательная среда на защите будущих специалистов от профессиональных деформаций // Мир психологии. – 2013. – № 4. – 304 с. – С. 120-131.
18. Полякова О.Б. Самоконтроль в общении как фактор преодоления состояний деперсонализации психологов и педагогов // Вестник Томского государственного университета. – 2011. – № 348. – С. 133-137.
19. Полякова О.Б. Специфика рефлексии в трансакции как детерминанта нивелирования профессиональных деформаций психологов и педагогов // Мир образования – образование в мире. – 2010. – № 4. – С. 178-184.
20. Пресс-конференция: 10 лет спустя. URL: <http://azps.ru/training/2/trn166.html> (дата обращения 27.09.2019).
21. Степень вашей рефлексивности в предметной сфере. URL: <http://www.bibliotekar.ru/psihologia-4-2/141.html> (дата обращения 27.09.2019).

Раздел 4. Психолого-педагогические проблемы современного общества

22. Степень вашей рефлексивности в предметной сфере. URL: <http://www.cleef.strana.de/test/mttest29.html> (дата обращения 27.09.2019).

23. Уровень рефлексии. URL: <http://aeterna.qip.ru/test/view/149997> (дата обращения 27.09.2019).

24. Bonkalo T.I., Polyakova O.B., Bonkalo S.V., Kolesnik N.T., Sorokoumova E.A. Development of ethnic social identity among the members of ethnic community organizations as the factor of preventing the spread of nationalist sentiments in a multicultural society // *Biosciences Biotechnology Research Asia*. – 2015. – Vol. 12. – № 3. – P. 2361-2372.

25. Elshansky S.P., Anufriev A.F., Polyakova O.B., Semenov D.V. Positive personal qualities and depression // *Prensa Medica Argentina*. – 2018. – Vol. 104. – № 6. – P. 1000322.

26. Jafar Zade D.A., Senkevich L.V., Polyakova O.B., Basimov M.M., Strelkov V.I., Tarasov M.V. Features of professional deformations (burnout) of medical workers depending on working conditions // *Prensa Medica Argentina*. – 2019. – Vol. 105. – № 1. – P. 1000334.

27. Polyakova O.B. Category «professional deformation» in psychology // *Procedia – Social and Behavioral Sciences*. – 2014. – Vol. 146. – P. 279-282.

28. Polyakova O.B. The structure of professional deformation // *Procedia – Social and Behavioral Sciences*. – 2014. – Vol. 146. – P. 420-425.

29. Polyakova O.B., Petrova E.A., Mironova O.I., Semenov D.V. Specificity of psychosomatization of psychologist-leaders with professional deformations (burnout) // *Prensa Medica Argentina*. – 2019. – Vol. 105. – № 1. – P. 1000326.

УДК: 378.17

КОГНИТИВНАЯ ЭРГОНОМИКА ЭЛЕКТРОННОЙ ОБРАЗОВАТЕЛЬНОЙ СРЕДЫ

Чмыхова Екатерина Витальевна,

*Канд. социол. наук, проректор, доцент кафедры Педагогики и психологии АНО ВО
Открытый гуманитарно-экономический университет, nr@ogeu.ru*

Давыдов Денис Геннадьевич,

*Канд. психол. наук, доцент, АНО ВО Открытый гуманитарно-экономический
университет, ddavydov@muh.ru*

Качалова Лариса Михайловна,

*Канд. биол. наук, руководитель Центра нейротехнологий в образовании, Между-
народная группа компаний «Электронное образование», neurotechnology@electronic.
education*

*В статье вводится понятие «когнитивная эргономика» для обозна-
чения интегрированного подхода к проектированию электронной образо-
вательной среды, основанного на результатах объективного измерения
ответов нервной системы человека на воздействие учебной информации,
принципах дизайн-эргономики, юзабилити-подходов и научном понимании
базовых механизмах функционирования мозга человека. Обозначены перс-
пективные направления когнитивной эргономики образования*

*Ключевые слова: электронная образовательная среда, когнитивная эргоно-
мика.*

COGNITIVE ERGONOMICS FOR ELECTRONIC EDUCATIONAL ENVIRONMENT

Chmykhova Ekaterina Vitalievna,

*Ph.D in Sociology, Vice Rector, Open University for the Humanities and Economics, Moscow,
Russia, e-mail: nr@ogeu.ru*

Раздел 4. Психолого-педагогические проблемы современного общества

Davydov Denis Gennadievich,

Ph.D in Psychology, Docent, Open University for the Humanities and Economics, Moscow, Russia, e-mail: ddavydov@muh.ru

Kachalova Larisa Mikhailovna,

Ph.D in Biology, Head of the Center for Neurotechnologies in Education, International Group of Companies "Electronic Education", Moscow, Russia, e-mail: neurotechnology@electronic.education

The authors introduce a new concept of "cognitive ergonomics" to denote an integrated approach to the design of electronic educational environment. Cognitive ergonomics uses the results of an objective measurement of the responses of the human nervous system to the impact of educational information, the principles of design ergonomics, usability and scientific understanding of the basic mechanisms of functioning of the human brain. The authors suggest promising areas of cognitive ergonomics of education

Keywords: *e-learning, electronic educational environment, cognitive ergonomics*

Качественное, в современном смысле, образование должно способствовать и поддержанию высокого качества жизни обучающихся [1]. Поскольку студенты являются значимой социальной группой для обеспечения общественного прогресса, от их здоровья и способностей во многом зависит возможность социальной модернизации. С другой стороны, среда образования создает достаточно сильные напряжения для физического и психического здоровья. Ограничение естественной подвижности, экзаменационные стрессы, неравномерность учебной деятельности в традиционных системах образования, приводящая к периодическим умственным перегрузкам – все это ставит вопрос об эргономике образовательной среды.

Задача эргономики обучения – повышение эффективности образовательного процесса и сохранение здоровья студентов. Применительно к электронному обучению, научные принципы дизайн-эргономики инновационной учебной среды еще предстоит разработать и здесь велика роль нейронаук [2]. Когнитивная эргономика базируется на объективном измерении ответов нервной системы человека на воздействие учебной информации. Различные аспекты такого воздействия выражаются в электрических феноменах центральной нервной системы (ЭЭГ, вызванные потенциалы, эндогенные потенциалы), вегетативной нервной системы (электрокардиограмма, кожно-гальваническая реакция, динамика ЧСС и

Раздел 4. Психолого-педагогические проблемы современного общества

дыхания), органов зрения (видеоокулография) и мышц (электромиограмма). Основные перспективные направления когнитивной эргономики образования приведены на рис. 1.



Рис. 1. Перспективные направления когнитивной эргономики образования

В современной жизни значительную часть знаний человек получает с использованием мультимедийных компьютерных средств и их удельный вес неуклонно увеличивается. Мультимедийность и многозадачность электронной образовательной среды предоставляют существенные дидактические возможности, но, в тоже время, создают определенные затруднения. Современные персональные технические устройства в принципе позволяют человеку в одно время обучаться, слушать любимую музыку и говорить по сотовому телефону. К сожалению, при попытках выполнить несколько дел эффективность снижается. Согласно результатам исследований, человек не способен сознательно воспринимать два одновременных потока информации [3, с. 81–83]. Поэтому мы не способны параллельно осуществлять даже две сознательные задачи и мозг вынужден переключаться между ними.

Принято считать, что наибольшую долю информации человек получает через зрение. В современном образовании с его масштабным использованием компьютерных мониторов, графических проекторов и экранов мобильных устройств, зрительная нагрузка существенно возрастает. В настоящее время отсутствует единая точка зрения у ученых различных областей знания на правила отображения информации на экране компьютера. Традиционные учебники совершенствовались на протяжении многих веков: улучшалось содержание, методика подачи информации, дизайн и эргономика. Современные исследования приоткрывают возможности со-

Раздел 4. Психолого-педагогические проблемы современного общества

вершенствования учебной деятельности и мультимедийной образовательной среде.

Так, например, для предметного зрения, обеспечивающего человеку восприятие объектов окружающей среды, необходимы движения глаз – они позволяют спроецировать интересующие объекты на центральную ямку сетчатки. Перевод направления взгляда обеспечивается механизмами произвольных реакций, в осуществлении которых центральную роль играют механизмы селективного внимания. Поэтому направление взгляда совпадает с направлением внимания. Метод видеокулографии (неинвазивной регистрации движений глаз) позволяет проследить за взглядом (вниманием) испытуемого в процессе усвоения учебной информации, предъявляемой на экране монитора. По времени, в течение которого взгляд испытуемого фиксируется на тот или иной фрагмент учебного материала, можно судить как о процессе усвоения знаний, так и о действиях, отражающих диалог испытуемого с учебным продуктом. Продолжительность фиксации взгляда на фрагменте изображения зависит от специфики задания и может свидетельствовать об успешности или трудностях когнитивной деятельности.

Использование видеокулографии для измерения времени фиксации взгляда на целевых объектах (словах), позволило разработать объективные количественные критерии оценки эффективности усвоения знаний. Так, установлено, что по мере чтения длинного текстового фрагмента число фиксаций и их продолжительность снижаются, что свидетельствует о низкой эффективности запоминания содержания при чтении таких текстов. Кроме того, экспозиция взгляда может зависеть также и от эргономических свойств учебного программного продукта – эффективности его интерфейса, цветовых решений, размера шрифта, размещении элементов по экрану и др. Например, если какой-либо блок не «посещается» взглядом испытуемых, а он по замыслу разработчиков несет информационную нагрузку, необходимо выяснить причины такой ситуации. По результатам тестирования учащихся после выполнения задания представляется возможным сопоставить процесс усвоения знаний с паттернами движений глаз.

В исследованиях было установлено, что зрительное пространство, инициируемое экраном монитора, неоднородно. По мере удаления сигнала от центра экрана увеличивается время различения сигнала и растет количество ошибочных реакций. Чем выше перцептивная сложность сигнала, тем больше время сличения стимулов. Существуют оси и области поля зрения, вдоль которых наблюдается снижение и увеличение эффективности восприятия. Количество ошибок идентификации стимулов снижается для

цифр, отображаемых в левой верхней четверти экрана, для фигур – в левой нижней четверти экрана. Снижение эффективности восприятия наблюдается при предъявлении цифр вдоль оси, идущей из правого нижнего угла экрана в левый верхний угол [2].

При оформлении учебного материала необходимо контролировать его пространственно-спектральные характеристики и по возможности использовать оптимальные элементы изображений. С точки зрения экологии и эргономики учебных продуктов не желательно использовать при их оформлении элементы, создающие периодические структуры, или изображения, в пространственном спектре которых есть доминирующие частоты. Например, это могут быть плоскости с плавными периодическими переходами яркости и цветности, решетки, контрастные элементы и т. п.

Полученные результаты продемонстрировали применимость видеоокулографии для исследования эргономики учебных продуктов и самой образовательной среды [2]. Продолжительность времени фиксации на целевых словах коррелировало с эффективностью когнитивной деятельности (простое заучивание иностранных слов). Различные модификации данной методики открывают новые перспективы использования видеоокулографии для количественной объективной оценки роли движений глаз в процессе восприятия зрительной вербальной информации. Например, данная методика позволяет выявить последовательность сканирования различных фрагментов зрительной сцены и тем самым определить стратегию поиска информации, которую использует пользователь. На основе таких объективных данных представляется возможность разработки адаптированного для конкретных нужд учебной практики видеоматериала (слайд-лекции, web-страницы и т. д.). Количественные сведения о движениях глаз в совокупности с выявленной в результате проверки эффективности учебного процесса могут составить базис для обоснования структуры и дизайна учебного материала.

В условиях продолжающегося роста учебной нагрузки требуется объективная оценка когнитивной сложности учебных текстов и их соответствия познавательным возможностям обучающихся. Такая оценка традиционно осуществляется путем экспертных заключений, что является трудоемким и субъективным средством. Альтернативный подход, предполагающий формализованную статистическую оценку текстов на основе лингвистических параметров, позволяет быстро и достаточно объективно оценить когнитивную сложность текста. В СГА разработана такая комплексная лингвистическая методика, позволяющая количественно оценить

Раздел 4. Психолого-педагогические проблемы современного общества

когнитивную сложность текста учебно-научного текста [4]. Эта методика предлагается к использованию в двух направлениях. Первое – оценка учебных продуктов по степени их влияния на когнитивную нагрузку обучающихся. Это позволит предупредить когнитивные перегрузки студентов, повысит удовлетворенность учебой и эффективность учебного процесса в целом. Маркирование учебных продуктов по когнитивной сложности позволит усовершенствовать процедуры построения индивидуальных образовательных траекторий. Второе направление использования методики связано с оценкой когнитивной сложности продуктов творчества студентов. Следует предположить, что по мере продолжения обучения когнитивная сложность текстов эссе, рефератов, курсовых работ и т. д., подготавливаемых студентами, будет повышаться. Кроме того, соответствие когнитивной сложности подготовленного студентом текста групповым нормам и индивидуальной траектории является дополнительным показателем самостоятельности выполненных работ.

Важное направление в дизайне электронной образовательной среды принадлежит приданию среде антропоморфных свойств. Значимость этого определяются наличием врожденных мозговых механизмов, связанных с восприятием человеческого лица и голоса, включенностью моторики рук в познавательный процесс и т. д. Так, восприятие лица играло важную эволюционную роль в течении тысячелетий. От правильного и быстрого восприятия зависела жизнь человека. Нашим предкам приходилось мгновенно решать, друг перед ними или враг. Выживали способные предугадать поведение окружающих [5, с. 477]. По результатам недавних исследований можно выделить особый путь анализа динамической информации о лице, который начинается в первичной зрительной коре и в значительной степени отделен от вентрального пути, проходящего через области, связанные с обработкой инвариантных характеристик лица. Динамическая информация может использоваться не только для распознавания изменчивых характеристик лица, как предполагалось ранее, но и для узнавания человека по его характерной мимике, что обеспечивается функциональным взаимодействием различных механизмов. Вероятно, можно говорить о том, что наш мозг «настроен» на анализ движущихся, меняющихся лиц, включенных в контекст и сопровождаемых действиями, взглядом и жестами [6].

Восприятие и выражение эмоций – важнейшая и врожденная потребность мозга. Реакции на проявления эмоций наступают незамедлительно и осуществляются бессознательно. Эти реакции обеспечивают зеркальные нейроны. Открытие зеркальных нейронов позволило выявить один из

факторов, ограничивающих до недавнего времени возможности самостоятельного и дистанционного обучения – использовании жестов и мимики. Оказалось, что сама по себе демонстрация «говорящей головы» еще не делает дистанционное обучение похожим на непосредственное взаимодействие. Обучаемый склонен следовать за взглядом и позой преподавателя, ему важно видеть жесты, сопровождающие изложение материала и реагировать жестами и движением глаз. Уже сейчас мы видим появление анимации в дистанционных лекциях, где преподаватель действует наподобие ведущих программы «прогноз погоды». Распространяется управление компьютеров с помощью жестов (от простых движений пальцев по экрану, до движения рукам и позы).

Отсутствие эмоционального контакта воспринимается резко негативно. Поэтому, новой форме межличностного общения с использованием мессенджеров и коротких текстовых сообщений (SMS) люди вынуждены внедрять специальные символы эмоций – смайлики. В классическом аудиторном преподавании такой контакт обеспечивается присутствием преподавателя. Внедрение дистанционного образования, компьютерных обучающих систем наталкивается на негативное неосознаваемое отношение обучаемых. Это снижает эффективность обучения и вообще, замедляет распространение инноваций.

Очевидно, что в будущем электронная образовательная среда не обойдется без изображения лица человека. Надо вернуть эмоции в образовательный процесс. Разработка нового поколения учебных продуктов будет учитывать и имитировать такие параметры как:

- движение глаз и изменения зрачка;
- характеристики голоса и неречевые звуки;
- жесты;
- эмоциональные измеримые реакции (КГР, ЧСС и др.).

Однако нельзя не заметить, что в настоящий момент роботизированная образовательная среда делает только первые попытки к антропоморфизации. Здесь есть ряд технических сложностей, заключающихся в том, что компьютерное моделирование динамичных изображений лица пока очень примитивно.

Одной из центральных технических тенденций современного является виртуализация образовательной среды. Можно выделить две основные перспективные технологии: виртуальная реальность, которая полностью имитирует профессиональную реальность и ее частный случай – дополненная реальность. Дополненная реальность представляет

Раздел 4. Психолого-педагогические проблемы современного общества

собой наложение компьютерных образов на реальные изображения. Например, взглянув на ночное небо через устройство виртуальной реальности, можно будет увидеть не столько звезды, но и границы между созвездиями, их названия и т. п. Скорее всего, как предполагает известный физик и популяризатор науки М. Каку, к середине века мы, будем жить в мире, представляющем собой смешение настоящей и виртуальной реальности [5, с. 66]. Традиционное разделение на виртуальный и реальный мир уже сейчас становится все менее заметным и это влияет на повседневную жизнь человека. Одновременно с распространением мобильных технологий произошла трансформация общественных пространств. Если раньше школа была местом для учебы, стадион – для физических упражнений, парк – для прогулок и т. п., то мобильные технологии «смешивают» разные социальные реальности: отдых, учеба, игра, общение и повседневные рутинные обязанности начинают переплетаться в одном физическом месте [7].

Виртуальная реальность уже сейчас используется в формировании навыков и умений (летчики, водители, медики), а в будущем она станет основой практико-ориентированных занятий. С ее помощью станут возможным имитация сложных профессиональных задач, например, диагностика психологических состояний человека в стрессовой ситуации – для студентов психологов или осмотр места происшествия – для студентов юристов. Студент-архитектор сможет, не выходя из комнаты увидеть перед собой трехмерное изображение проектируемого здания, «пройтись» по его внутренним помещениям. Причем, виртуальная реальность будет не просто более дешевой заменой реальной практики, она сделает формирование навыков более глубоким и более быстрым.

Важным составляющим виртуализации является развитие технологии мозг-интерфейс. В частности, перспективным здесь является обучение больных людей, которым традиционное образование недоступно [5, с. 85]. Эта задача уже вышла за рамки медицины и реабилитации. Парализованные люди, пользуясь специальными приборами, считывающими паттерны мозговых реакций, смогут набирать тексты и работать в виртуальной образовательной среде. Исследования в области зеркальных нейронов, распознавания изменений зрачка, слежения за взором, разделенного внимания в перспективе позволят усовершенствовать взаимодействие в виртуальной образовательной среде [3, с. 175–183]. Весьма вероятно, что дальнейшие исследования в области нейронаук в ближайшем будущем позволят создать новые образовательные технологии.

Раздел 4. Психолого-педагогические проблемы современного общества

Перспективные исследования в области когнитивной нейрологии позволяют предположить, что дальнейшее развитие систем электронного обучения будет происходить в направлении все большей роботизации функций управления образовательным процессом. Прорывы также можно ожидать в сфере создания виртуальных партнеров по обучению – однокурсников и преподавателей. Так, в международном исследовании PISA уже предполагается использовать в качестве партнера каждого из участников будет выступать не реального подростка, а компьютерную программу (computer agent, робот, «бот»), имитирующую человеческую коммуникацию. Она будет задавать вопросы, имитировать непонимание, предлагать те или иные ходы по решению задачи, высказывать мнения, оценки и т. д. Подобные разработки, в частности, создание квазивебинаров, ведутся на базе образовательной среды Ровеб, используемой в Открытом гуманитарно-экономическом университете.

В целом, можно сказать, что на сегодняшний день сложилась самостоятельная область эргономики электронной образовательной среды, основанная на понимании базовых механизмов функционирования мозга человека. Дизайн-эргономические исследования требуют применения междисциплинарного подхода, совместных усилий психологов, физиологов, гигиенистов, программистов, педагогов, дизайнеров и других специалистов.

Список использованных источников

1. Чмыхова Е.В., Давыдов Д.Г. Возможности мониторинга качества жизни студентов// Качество образования, качество человеческого капитала, качество жизни: Сборник докладов статей Международной научно-практической конференции. Москва, 26 июня 2012. М.: Изд-во СГУ, 2012. С. 255 – 277.

2. Качалова Л.М., Чмыхова Е.В. Итоги конференции “Дизайн-эргономика в современной образовательной среде”. // Инновации в образовании. 2007. № 6. С. 90-94.

3. Баарс Б., Гейдж Н. Мозг, познание, разум: введение в когнитивные нейронауки. в 2 ч. Ч. 1. М.: БИНОМ. Лаборатория знаний, 2014.

4. Самсонов Н.Б., Чмыхова Е.В., Давыдов Д.Г. Разработка и апробация лингвистической методики оценки когнитивной сложности научно-учебного текста. Психологические исследования, 8(41), 2015. Режим доступа: <http://psystudy.ru>

5. Какую М. Физика будущего. М.: Альпина нон-фикшн, 2012.

6. Королькова О.А. Что исследования работы мозга позволили узнать о восприятии лица человека и его экспрессий? // Современная зарубежная психология. 2016. 5 № 4. С 36–49.

Раздел 4. Психолого-педагогические проблемы современного общества

7. Хломов К.Д., Давыдов Д.Г. Чему игра Pokemon Go учит подростков и молодежь? // Психолого-педагогические исследования. 2017. 9 № 4. С. 86-89.

УДК 343.92

**ПСИХОЛОГИЧЕСКИЕ ФАКТОРЫ ВЕРБОВКИ В ЧЛЕНЫ
ТЕРРОРИСТИЧЕСКИХ ГРУППИРОВОК И НАПРАВЛЕНИЯ
РАБОТЫ ПО ЕЕ ПРЕДУПРЕЖДЕНИЮ**

Шипилов Анатолий Иванович,

*Доктор психологических наук, профессор, кафедры «Педагогика и психология», АНО
ВО Открытый гуманитарно-экономический университет, anshipilov@yandex.ru*

Шипилова Мария Анатольевна,

*Студентка магистратуры Европейского учебного института МГИМО МИД РФ,
palmasha@mail.ru*

Аннотация: в работе рассматриваются основные факторы, способствующие вербовке в ряды террористических организаций. Рассмотрены цивилизационный, религиозный, этнический, возрастной и образовательный факторы вербовки. Отдельно рассматриваются собственно психологические факторы, способствующие вовлечению в основном молодых людей в ряды террористических организаций. Определены основные направления работы по предупреждению и нейтрализации вербовки в члены террористических организаций.

Ключевые слова: терроризм, вербовка в члены террористических групп, психологические факторы, предупреждение и нейтрализация вербовки.

**PSYCHOLOGICAL FACTORS IN THE RECRUITMENT OF MEMBERS OF
TERRORIST GROUPS AND AREAS OF WORK ON HER WARNING**

Shipilov Anatoly Ivanovich

*Doctor of psychology, Professor, Professor of the Department of pedagogy and psychology
Open University for the Humanities and Economics, Moscow, Russia*

Shipilova Maria Anatolievna,

Раздел 4. Психолого-педагогические проблемы современного общества

Graduate student of the European educational Institute MGIMO MFA of the Russian Federation

Annotation: the paper considers the main factors contributing to recruitment into the ranks of terrorist organizations. Civilizational, religious, ethnic, age and educational factors of recruitment are considered. The psychological factors contributing to the involvement of mostly young people in the ranks of terrorist organizations are considered separately. The main directions of work on prevention and neutralization of recruitment to members of terrorist organizations are defined.

Keywords: *terrorism, recruitment to terrorist groups, psychological factors, prevention and neutralization of recruitment.*

Глобальные реалии международных отношений, отчетливо проявившиеся в последние несколько десятилетий, включают в себя прекращение борьбы двух противоположных мировых систем в результате развала социалистической системы, установление однополярного гегемонизма США, начало формирования многополярного мира. Однако в течение этих десятилетий устойчиво формировалась еще одна особенность международных отношений – возникновение и разрастание транснационального терроризма, приведшее к формированию целого квазигосударства ИГИЛ (ныне именуемое как ИГ, деятельность которого запрещена в РФ).

Современный международный терроризм, как гигантский спрут, распространил свои щупальца в десятки государств. Для мощной разрушительной деятельности международному терроризму нужны все новые и новые исполнители. По оценкам независимых экспертов, в эту преступную мобилизующую деятельность втянуты тысячи профессионалов-вербовщиков. Их деятельность потребовала разработки различных передовых социальных, политических и психологических технологий, с использованием, с одной стороны, массовых, а с другой – индивидуальных средств воздействия.

Анализ современной научной литературы, изучение открытых источников (материалов СМИ), проведения бесед с действующими и бывшими сотрудниками спецслужб позволили выявить и обобщить основные факторы, учет которых позволяет вербовщикам вовлекать в преступную деятельность десятки тысяч новых членов, которые становятся послушными исполнителями террористических замыслов их покровителей. Рассмотрим их более подробно.

1. Цивилизационный фактор.

Раздел 4. Психолого-педагогические проблемы современного общества

Установлено, что чем благополучнее страна (регион, территория) в социальном и экономическом плане, в организации социального и этнического взаимодействия, тем меньше шансов успешной вербовки новых членов террористических организаций. И наоборот, чем беднее страна или регион, чем длительнее не решаются ее (его) актуальные экономические, социальные, культурные и этнические проблемы, тем проще осуществляется вербовка в террористические ячейки. Хроническая нищета, нехватка продовольствия, отсутствие достойных условий для жизни и ясных перспектив в будущем делают очень привлекательными обещания вербовщиков заработка в 500-800 долларов в месяц. И то, что на второй стороне весов, как правило, находится полная неожиданностей неизвестность и высока вероятность личной гибели, остается как бы стороне.

2. Религиозный фактор.

Как правило, один из самых мощных и действенных факторов вербовки новых членов в террористические организации. Исследование, проведенное З.Д. Рахматовой, показывает, что религиозный фактор является ведущим при вербовке в мусульманских государствах, т. е. в странах, где ведущей религией является ислам. По мнению автора «радикализм, экстремизм и терроризм соотносятся как общее, особенное и частное: первый образует своеобразную идеологическую основу террористических действий, а второй – определяется совокупностью крайних установок (обоснование применения насилия) для достижения политических целей нелегитимным способом [11, с. 11]. Религиозный радикализм в большинстве стран реализуется как социально-политический феномен, в котором используются видоизмененные традиционные положения ислама.

При таком подходе экстремизм рассматривается как крайняя форма реализации радикальной религиозной идеологии, а терроризм – как социально-политическое явление, преследующее цели трансформации господствующей морали и социальной действительности общества.

Именно с опорой на догмы радикального ислама предпринимаются попытки вербовки в Чечне, Дагестане, других республиках Кавказа, Татарстане и Башкирии. Именно с этих регионов России идет поставка завербованных новоявленных членов террористических организаций.

3. Этнический фактор.

Анализ случаев вербовки в члены террористических организаций показывает, что она часто ведется в рамках этнической принадлежности вербовщика. Так, в период расцвета ИГ (примерно 2013–2015 гг.) сотни молодых чеченцев из Панкисского ущелья Грузии через Турцию уехали во-

Раздел 4. Психолого-педагогические проблемы современного общества

евать в Сирию. Как правило, их вербовали чеченцы-террористы. Правда, в последние годы в результате масштабных поражений ИГ и резкого роста числа погибших завербованных боевиков поток из этого региона желающих повоевать почти прекратился [2].

4. Возрастной фактор.

Основу террористических организаций составляет молодежь. Во-первых, в этих ячейках долгожителей, за редким исключением, нет. Во-вторых, вербовка в массовом порядке ведется, как правило, среди молодежи, так как эта возрастная категория наиболее подвержена стороннему влиянию [4]. Этой возрастной группе часто свойственны незрелость основных психологических структур личности (мировоззрения, убеждений, жизненных позиций), размытость нравственных установок, негативизм, отсутствие навыков аналитического рассмотрения плюсов и минусов последствий своих поступков, юношеский авантюризм.

В последние годы вербовочная работа ведется уже с подростками и даже с детьми. В СМИ нередки материалы о том, как среди студентов и школьников распространяются идеи радикального исламизма [8]. Так, сообщалось о ситуации в Ставропольском крае, где в некоторых школах подростки-мусульмане доминируют в классе, небезуспешно побуждая соучеников принимать ислам. В 2013 году в Тверской области 14-летний подросток через социальные сети принял ваххабизм, сделал себе обрезание и даже изготовил бомбу, которой хотел взорвать одно из отделений полиции. В Дагестане были зафиксированы случаи, когда в ряде детских садов детей учат ненавидеть «неверных» уже с 5 лет.

5. Образовательный фактор.

Чем менее образован молодой человек, тем вероятнее, что вербовочная работа принесет положительные плоды для вербующих. Воздействие с помощью красочных картинок геройских будней, легких заработков захватывает воображение мало образованных, а то и малограмотных юношей.

Конечно, есть исключения, когда успешно вербуются люди с высшим образованием, студенты престижных вузов (показательный пример со студенткой МГУ Варварой Карауловой), но это редкость по сравнению с массовым потоком завербованных малограмотных «рядовых» армии террора.

6. Психологические факторы.

Среди них можно выделить следующие.

Как уже отмечалось выше, успешной вербовке способствует незрелость и неразвитость основных психологических структур личности, ее

Раздел 4. Психолого-педагогические проблемы современного общества

самосознания, мировоззрения, жизненных установок, идейных позиций, узкий кругозор.

Гипертрофированная религиозность при отсутствии глубоких знаний истинных норм и догматов религии могут способствовать принятию искаженных толкований религиозных идей, т.к. человек уже потенциально открыт для их безапелляционного принятия.

Нахождение человека в трудной жизненной ситуации, ситуация психологического тупика может подтолкнуть человека к совершению необдуманных поступков, побудить поддаться на посулы вербовщика. Это может быть кризис в семейной или личной жизни, разрыв любовной связи, возникновение долга, который нечем погасить, смерть близкого человека и другие неприятности и беды повседневной жизни [5]. Вовлечение в ряды террористов кажется выходом из сложившейся ситуации.

Стремление к обогащению любой ценой, возможно даже ценой жизни других людей способствует вербовке таких потенциальных террористов. Жажда наживы находит свое подкрепление в иллюзорных рассказах вербовщика о быстром обогащении будущего боевика. О негативных последствиях речь, конечно, не идет.

Отсутствие личностных перспектив развития в существующей действительности, разочарование в имеющемся окружении, стремление выйти за рамки того, что «здесь и сейчас», осознание ужаса того, что лучше уже не будет никогда, могут сформировать готовность к кардинальному изменению такой жизни.

Романтизм и авантюризм. Как ни печально, но иногда такой юношеский наивный романтизм и склонность к рискованным и авантурным поступкам могут подтолкнуть молодого человека или девушку к согласию на условия вербовщика.

Стремление прославиться, выдвинуться из серой безликой массы окружающих (как человек сам считает), отсутствие любых жизненных успехов, самобытности может способствовать совершению какого-то необдуманного поступка, после которого о тебе все заговорят. И зачастую таким поступком становится вхождение в ряды террористических группировок.

Патологическая агрессивность, безразличие к чужой боли, стремление реализовать себя в насилии над другими – именно такие качества пытаются рассмотреть вербовщики в возможном объекте воздействия.

Гипертрофированная потребность в восстановлении справедливости в существующем мире, нетерпимость к чужому мнению, вероисповеданию, имущественному состоянию.

Раздел 4. Психолого-педагогические проблемы современного общества

Суицидальные мотивы личности также будут привлекательными для вербовщика.

Рассмотрение факторов вербовки в члены террористических групп показывает, что, во-первых, в конкретных условиях ведущим может стать один или несколько факторов из вышеперечисленных.

И, во-вторых, опытный вербовщик предварительно отбирает свою жертву по всем основным факторам и в дальнейшей работе основной упор делает на психологическое содержание личности, ее психологическую слабость и уязвимость.

Необходимость массового ведения вербовки и сохранения определенной анонимности вербовщика приводит к тому, что вербовщики активно используют интернет и социальные сети [7, с. 148]. При этом в современных условиях более 80% материалов террористической направленности, которые сегодня распространяются в интернете, относятся к деятельности террористических групп, находящихся на территории Ирака и Сирии [8].

Уже известно, что именно при помощи социальных сетей террористам-вербовщикам удалось привлечь на свою сторону граждан из почти сотни стран мира. До сих пор благодаря искусной работе вербовщиков ряды террористов продолжают пополняться.

По данным Интерпола, интернет занимает первое место среди методов вербовки в странах Европейского союза. В частности:

- 84% молодых людей пришли в ряды террористических организаций посредством сети интернет;
- 47% обратили внимание на материалы (видео и тексты), размещенные онлайн;
- 41% присягнули на верность ИГИЛ онлайн;
- 19% пользовались онлайн-инструкциями при подготовке теракта (изготовление самодельных взрывных устройств и бомб) [3; 8].

Что касается конкретных методик вербовки в интернете, то они в основной массе довольно просты и незамысловаты. Специалистами «с той стороны» массированно ведется подготовка и распространение различной видеопродукции, основное содержание которой посвящено красочной жизни боевиков [1]. Например, постоянно распространяются фото террористов с оружием, где антуражем обязательно присутствуют роскошные виллы и дворцы, дорогие машины, красивые женщины, которые красноречиво говорят о будущей комфортной богатой жизни. Понятно, что основная цель таких фото и видео – заинтересовать тех, кто их смотрит, вызвать любопытство, спровоцировать контакт и общение.

Раздел 4. Психолого-педагогические проблемы современного общества

Для привлечения тех, кто ищет приключений и рискованных авантур, размещаются сюжеты с удачными для боевиков постановочных боевых действий, «целью которых являются пропаганда военного образа жизни, героизм боевиков, призыв бороться за свои идеалы с оружием в руках. По сути, молодежи дается установка – не будь пассивным, вступай в наши ряды и стань нашим братом» [8].

В дальнейшем вербовщики ставят задачу максимально изолировать свою потенциальную жертву от привычного окружения и социума. Путем давления на личность они вынуждают человека отказаться от всех прежних контактов и отношений, которые могут помешать его обработке и вовлечению в ряды террористов. Вследствие подобной целенаправленной обработки происходит подмена наиболее близких человеку людей (семья, друзья и коллеги) на «духовных сестер и братьев», которым нужна помощь.

Что касается жизненных перспектив тех, кто поддался на посулы и агитацию со стороны вербовщиков, то они, как правило, коротки и печальны. Так известно, что за три года военной операции в Сирии российские войска уничтожили почти 90 тыс. боевиков ИГ [6]. Кроме того, десятки тысяч террористов были уничтожены антитеррористической коалицией.

По информации директора ФСБ России А. Бортникова, только в 2019 году сотрудникам спецслужб удалось предотвратить в России 39 терактов. В результате специальных операций были ликвидированы около 50 террористических ячеек, в задачи которых входила подготовка нападений в разных регионах России. В итоге работы спецслужб России было нейтрализовано 679 боевиков. Часть из них были уничтожены физически, наиболее значительная часть будет осуждена на длительные сроки [9].

Успешную карьеру в рядах террористов делают лишь единицы из десятков тысяч участников подобных бандформирований. Но, в конце концов, их ждет та же судьба, которой закончили свой бесславный жизненный путь все руководители чеченских или дагестанских террористических формирований.

Несмотря на строжайшую конспирацию своей деятельности и повседневной жизни, были ликвидирован многолетний вдохновитель Аль-Каиды Бен Ладен, а также очередной руководитель ИГ Абу Бакра аль-Багдади [10].

Учитывая значительные кадровые потери, руководители террористических группировок наращивают свою вербовочную работу. Поэтому очень важна предупредительная работа по нейтрализации и пресечению любых попыток вербовочной деятельности в ряды террористических групп

Раздел 4. Психолого-педагогические проблемы современного общества

как государственных, так и общественных институтов нашей страны. Это касается не только правоохранительных органов и спецслужб, но и региональных и местных органов власти, СМИ, образовательных учреждений, семьи, всех, кому не безразлична судьба окружающих.

Известно, что в нашей стране уже достаточно давно разработаны правовые и организационные основы противодействия экстремистской и террористической деятельности. Правоохранительные органы и спецслужбы достаточно успешно борются с любыми проявлениями терроризма. Однако это проблема всего общества. Поэтому родителям в семье со своими детьми, педагогам в вузах и школах с учащимися необходимо постоянно поддерживать и развивать контакты и доверительность, быть причастными к их судьбе. Важно прививать молодежи необходимые и защитные нормы общения в социальных сетях, формировать навыки распознавания сигналов опасности со стороны виртуальных собеседников.

Как справедливо считает С.Б. Калинина, «основной профилактикой вероятности быть завербованным в запрещенные организации является воспитательная деятельность, направленная на развитие уровня осознанности своего поведения, раскрытие способностей детей, организацию досуга и контроль за сферой общения ребенка» [5].

Также важно вовремя информировать компетентные органы в случае получения сведений о попытках вербовки, распространении информации с положительными оценками террористических актов или действий террористов.

Список источников:

1. Бураева Л.А. О методах вербовки женщин террористическими организациями посредством сети Интернет // Пробелы в российском законодательстве. Юридический журнал. 2018. С. 190-193.
2. Двали Г. «Исламское государство» отдаляется от Панкисского ущелья // Коммерсантъ, №167 от 11.09.2017. URL: <https://www.kommersant.ru/doc/3404205> (дата обращения 20.11.2019)
3. Елисеев К.Н. О методах работы террористов в социальных сетях // Ростовский научный журнал. 2018. Март. URL: <http://rostjournal.ru/?p=3078> (дата обращения 19.11.2019)
4. Жидков А.В., Чикальдина В.С. Активность террористической организации «Исламское государство» в сети Интернет: методы вербовки молодежи и способы противодействия. 2017. №6. С. 12-15.

Раздел 4. Психолого-педагогические проблемы современного общества

5. Калинина С.Б. Психологические методы вербовки молодежи в террористические организации // Наука. Общество. Оборона. – 2018. – № 2 (15). С. 4-5.
6. Карнаухова Н., Тадтаев Г. Шойгу назвал число убитых боевиков за три года операции России в Сирии. URL: <https://www.rbc.ru/rbcfreenews/5bcaaa219a7947993b92b193> (дата обращения 15.11.2019)
7. Манойло А.В., Шегаев И.С. Особенности борьбы с международным терроризмом в условиях его интернационализации // PolitBook. 2017. №1. С. 145-165.
8. Методы работы вербовщиков ИГИЛ. URL: http://pac.cfuv.ru/wp-content/uploads/2016/09/metody_verbovki.pdf (дата обращения 17.11.2019)
9. Нагаев К., Демурина Г. В Москве задержали подозреваемого в подготовке теракта. URL: https://www.rbc.ru/society/05/11/2019/5dc1460b9a7947b96d62a58a?utm_source=yxnews&utm_medium=desktop&utm_referrer=https%3A%2F%2Fyandex.ru%2Fnews (дата обращения 16.11.2019)
10. Первышева Е., Кулагин В. США заявили о ликвидации лидера ИГ. URL: https://lenta.ru/brief/2019/10/27/albaghdadi/?utm_source=lentatg&utm_medium=social (дата обращения – 15.11.2019)
11. Рахматова З.Д. Религиозный радикализм среди молодёжи Таджикистана: предпосылки возникновения, специфика и пути его предотвращения: Дис. ... канд. филос. наук. Душанбе, 2019. 146 с.

УДК 373.2

ПСИХОЛОГО-ПЕДАГОГИЧЕСКИЕ ОСНОВЫ РАЗВИТИЯ ЧУВСТВА МУЗЫКАЛЬНОГО РИТМА

Яковлева Елена Ивановна,
преподаватель кафедры педагогики и психологии АНО ВО Открытый гуманитарно-экономический университет, elenayakovleva04@mail.ru

Лебедева Нина Владимировна,
преподаватель кафедры педагогики и психологии АНО ВО Открытый гуманитарно-экономический университет, старший методист ГБОУ Школа № 1566,

Щукина Оксана Александровна,
преподаватель кафедры педагогики и психологии АНО ВО Открытый гуманитарно-экономический университет, учитель логопед ГБОУ Школа № 1566

Аннотация: Авторами выполнен анализ литературы по проблеме развития музыкального ритма. Анализ показал, что ритмическое чувство, которое включает ритмический слух, является важнейшей составной частью музыкального развития ребенка, с помощью которого осуществляется восприятие, переживание, воспроизведение. Рассмотрены психолого-педагогические основы развития чувства музыкального ритма у детей.

Ключевые слова: чувство музыкального ритма, формирования чувства музыкального ритма у детей.

PSYCHOLOGICAL AND PEDAGOGICAL BASES OF DEVELOPMENT OF SENSE OF MUSICAL RHYTHM

Yakovleva Elena Ivanovna,
teacher of the department of pedagogy and psychology, Open University for the Humanities and Economics, Moscow, Russia,

Lebedeva Nina Vladimirovna,
teacher of the department of pedagogy and psychology, senior methodologist GBOU School number 1566, Open University for the Humanities and Economics, Moscow, Russia,

Schukina Oksana Aleksandrovna,

teacher of the department of pedagogy and psychology, Open University for the Humanities and Economics, Moscow, Russia, teacher speech therapist GBOU School number 1566

Annotation. The authors analyzed the literature on the problem of the development of musical rhythm. The analysis showed that the rhythmic feeling, which includes the rhythmic hearing, is the most important component of the musical development of the child, through which perception, experience, reproduction is carried out. The psychological and pedagogical foundations of the development of a sense of musical rhythm in children are considered.

Keywords: *Keywords: sense of musical rhythm, the formation of a sense of musical rhythm in children.*

Сегодня в педагогической практике музыкального воспитания детей идет активный поиск форм и методов использования фольклора. Разрабатываются специальные методики, которые с успехом используются в работе дошкольных и школьных учреждений. Большинство этих методик заслуживают пристального внимания, т.к. они являются результатом длительного опыта работы с детьми. Между тем, данные разработки, в основном, направлены на поверхностное ознакомление детей с народным творчеством, традициями и обрядами, народными песнями и играми. Раздел обучения детей музыкально-ритмическим движениям и народному танцу недостаточно разработан, а в некоторых методиках отсутствует совсем.

Анализ научных работ, посвященных вопросу музыкально-ритмического воспитания детей, также показал, что проблема разработки методики обучения старших дошкольников и школьников музыкально-ритмическим движениям не являлась предметом исследования, что определяет ее актуальность.

Музыкальные способности как специфический вид человеческой одарённости социально детерминированы: они опираются на природные предпосылки, но формируются прижизненно, в процессе усвоения и преобразования достижений музыкальной культуры. Даже самый одарённый ребёнок, отмечал Б.М.Теплов, должен научиться воспроизводить голосом мелодию, соблюдать точность интонации, передавать ритм музыки.

Как известно, основными способностями, составляющими «ядро» музыкальности, являются ладовое чувство, музыкально-слуховые представления и музыкально-ритмическое чувство. Б.М.Теплов выделил эти способности как наиболее важные, так как они связаны с основными носителями музыкального содержания – звуковой высоты и ритмом.

Раздел 4. Психолого-педагогические проблемы современного общества

Под ритмом понимают регулярную повторяемость однородных или различных взаимосвязанных предметов или явлений, которые создают впечатление соразмерности, стройности, общей гармонии. Музыкальный ритм – это «один из трёх (наряду с мелодией и гармонией) основных элементов музыки, распределяющий по отношению ко времени мелодические и гармонические сочетания; в более узком смысле – последовательность длительностей звуков, отвлечённая от их высоты» [9, с. 248].

Б.М.Теплов также считает, что ритм есть некоторая определённая организация процесса во времени, которая предполагает в качестве условия группировку следующих друг за другом раздражений. Однако не всякая группировка и расчленение временного ряда образует ритм. Обязательным условием ритмической группировки, а, следовательно, и ритма вообще, является наличие акцентов, то есть более сильных раздражений. Таким образом, Б.М.Теплов даёт следующее определение: «ритм есть закономерное расчленение временной последовательности раздражений на группы, объединяемые вокруг выделяющихся в том или ином отношении раздражений, то есть акцентов» [60, с. 189].

В психологии под ритмом, прежде всего, имеется в виду метроритм. Слушая метроном, человек расчленяет последовательность одинаковых звуков на группы, акцентируя отдельные звуки, то есть, выделяя их как более громкие. Возникает своеобразное «переживание ритма», или субъективное ритмизирование.

Самыми распространёнными двигательными реакциями являются отбивание такта ногой, лёгкие движения головы, качание тела. По мнению Карла Орфа, при восприятии музыкального ритма у детей возникают такие движения, как щелчки пальцами, топание, удары руками по бёдрам – как самые естественные средства выражения экспрессии. Ребёнок, организуя с помощью ритма эти естественные движения, совершенствует их двигательную координацию. Наиболее заметны такие движения в начале слушания музыки, которые могут продолжаться на протяжении всего звучания.

Подробное описание той роли, которую играют движения и двигательные представления в оценке музыкального ритма, дал американский психолог и исследователь К.Сишор. Он придаёт одинаковое значение как действительным мышечным движениям, так и воображаемым, считая, что они бывают и теми и другими. Он различает в действительных движениях зачаточную и полную форму. К зачаточным К.Сишор относит колебание голосовых связок и артикуляционного аппарата, связанного с вокальным воспроизведением, а также зачаточные движения пальцев, губ,

других частей тела, связанных с инструментальным воспроизведением. К числу полных движений относятся отстукивание ногой, качание головой, размахивание рукой или отмечание времени языком. Раскачивание всего тела – крайняя форма симпатического действия всей мускулатуры в ответ на следующие друг за другом во времени раздражения. Подобно зачаточным движениям, и полные движения протекают при этом относительно бессознательно. «Человек может отбивать такт какой-нибудь частью тела, сам не сознавая этого» [17, с. 104–107].

В результате исследования К.Сишор пришёл к ряду важных выводов:

- восприятие музыки не является пассивным и созерцательным процессом, обычно это процесс активного отражения в действии – реальном или воображаемом;
- переживание музыкального времени – это скорее субъективное «взвешивание» собственных движений, сопровождающихся восприятием музыки, чем сопоставление между собой реальных звуков или промежутков времени между ними.

Б.М. Теплов выделил следующие проявления ритма: восприятие ритма органически связано с движением, поэтому оно не только слуховое, а всегда слухо-двигательное. Путем подбора соответствующих музыкальных произведений можно вызывать определенные двигательные реакции, организовывать и влиять на их качество. Если не обращать внимания на двигательные реакции, они не осознаются и не замечаются большинством людей. Попытки же подавить моторные реакции оказываются безуспешными: они приводят к возникновению таких же реакций в других органах, либо полностью выключают всякое ритмическое переживание; существенная особенность ритмического переживания – его активность. Слушатель не может безучастно «слушать» ритм. Он его только тогда воспринимает и переживает, когда становится соучастником ритмического процесса и внутренне сопереживает его вместе со звучанием; активность особенно ощутимо проявляется в переживании акцента как «чувства деятельности», «внутреннего толчка». Эта активность вызывает и стимулирует двигательные реакции [59, с. 189].

К ритму относят элементы, организующие во времени темп, метр, ритмический рисунок, пульсация. Сюда можно отнести и форму музыкального произведения, его строение, которое организует, планирует расположение музыкального материала во времени. Таким образом, элементы, входящие в понятие ритма, подчеркивают временную сущность музыкального искусства.

Раздел 4. Психолого-педагогические проблемы современного общества

Б.М. Теплов под чувством ритма понимает способность, лежащую в основе всех тех проявлений музыкальности, которые связаны с восприятием, воспроизведением и изобретением временных отношений в музыке. Исследователь рассматривает музыкально-ритмическое чувство как «способность активно (двигательно) переживать музыку, чувствовать эмоциональную выразительность музыкального ритма и точно воспроизводить последний. В раннем возрасте музыкально-ритмическое чувство проявляется в том, что слушание музыки совершенно непосредственно сопровождается теми или другими реакциями, более или менее точно передающими ритм музыки» [60].

Исходя из вышеизложенного ясно, что восприятие ритма имеет моторную природу, причём мышечные движения являются не результатом, а необходимым условием эмоционального переживания ритма. Восприятие музыки непосредственно сопровождается теми или другими двигательными реакциями, более или менее передающими временной ход музыкального движения, или, говоря другими словами – что восприятие музыки имеет активный, слухо-моторный характер.

Исследования по психологии музыкального восприятия дают основание считать, что музыкальная деятельность оказывается практически невозможной без развитого чувства музыкального ритма, которое по мнению многих исследователей (Э. Виллемс, И. Крис, Р.В. Лундин, К. Сишор, Э. Сеги, Б.М. Теплов и др.), присуще большинству людей и является одной из основных музыкальных способностей.

Б.М. Теплов отмечает, что чувство ритма возникало и развивалось в процессе содержательной деятельности. По мнению Б.М. Теплова нельзя развивать чувство ритма вообще. Его нужно развивать исходя из характера деятельности [60, с 209].

Многие педагоги считают, что ритмическое чувство плохо поддаётся воспитанию. Причина такого пессимистического взгляда по мнению Б.М. Теплова, в неадекватности тех педагогических приёмов, которые применяются в процессе ритмического воспитания.

Г.А. Ильина пишет о том, что ритм является первым музыкальным представлением детей 2,5–3 года. Ребёнок располагает простейшими ритмическими представлениями о равномерных отрезках времени, постепенно начиная воспроизводить структуру из двух меньших длительностей и одной большей. Ритм остаётся преобладающим в музыкальных представлениях и более старших дошкольников. С.Н. Беляева-Экземплярская отмечает, что даже старшие дошкольники улавливают преимущественно

его динамическую сторону, а звуковую – мелодию и гармонию – воспринимают значительно хуже.

Согласно экспериментальным данным Н.А. Ветлугиной, Л.А. Гарбера, И.Л. Дзержинской, дети справляются далеко не со всеми предложенными им ритмическими заданиями. Так, по данным Л.А. Гарбера, 70% детей младшей группы детского сада правильно двигались под музыку, воспроизводя в движениях метрическую пульсацию, но ни один из них не смог простучать несложный ритмический рисунок.

Приведённые выше данные свидетельствуют о том, что дети одного и того же возраста испытывают различные трудности при решении ритмических задач, связанных с воспроизведением различных компонентов ритма (темпа, метра, ритмического рисунка).

Одним из наиболее фундаментальных исследований в области изучения музыкального ритма дошкольников является исследование К.В. Тарасовой, главной задачей которого было изучение психологических механизмов процесса формирования чувства музыкального ритма. Изучая чувство ритма как сенсорную способность, исследователь, намеренно абстрагируясь от эмоциональной стороны музыкального ритма, используя лишь простейшие его компоненты (соотношение длительностей звуков и пауз; акцентов и скорость следования звуков), экспериментально доказывает возможность переноса сформированного на моделях чувства ритма в условиях музыкальной деятельности. Полученные данные дали основание автору считать, что в основе формирования чувства ритма как сенсорной способности лежит процесс усвоения детьми системы сенсорных ритмических эталонов. На этой основе К.В.Тарасова делает ряд выводов: основными сенсорными компонентами этой способности является ритмический рисунок, метр и темп, которые имеют свои системы эталонов; чувство ритма формируется поэтапно: сначала чувство темпа (быстрый – средний – медленный), затем эталоны тактового метра (двудольный, четырёх- и трёхдольный), и, наконец, усвоение элементарных квадратных и неквадратных ритмических рисунков; обучение, основанное на последовательном усвоении детьми различных эталонов следует проводить с предварительным ознакомлением с эталонами компонентов ритма, а так же с обязательным использованием зрительных моделей звуковых ритмических структур.

Таким образом, музыкально-педагогические исследования чувства ритма определили, что оно имеет три основных компонента: чувство темпа – способность к восприятию и воспроизведению следования опорных звуков; чувство метра – способность к восприятию и воспроизведению

Раздел 4. Психолого-педагогические проблемы современного общества

акцентированных и неакцентированных звуков; чувство ритмического рисунка – способность к восприятию и воспроизведению отношений длительности звуков и пауз.

В педагогическом аспекте ритмика – один из видов музыкальной деятельности, в котором содержание музыки, её характер, образы передаются в движениях. Основой является музыка, а разнообразные физические упражнения, танцы, сюжетно-образные движения используются как средства более глубокого её восприятия и понимания.

Музыкально-ритмическое воспитание издавна рассматривалось как целенаправленный процесс формирования личности путём воздействия на неё музыки и ритма с целью воспитания познавательной, волевой и эмоциональной сфер.

Впервые рассмотрел ритмику и обосновал её в качестве метода музыкального воспитания швейцарский педагог и композитор Эмиль Жак-Далькроз.

Сущность метода Э. Жак-Далькроза заключается в сочетании ритма, музыки и движения, где решается задача «воспитания ритма при помощи ритма» (у взрослых). У детей, начиная с дошкольного возраста, путём подбора специальных упражнений развивается музыкальный слух, память, внимание, ритмичность, пластическая выразительность движений. В комплексе упражнений руководящим и формообразующим началом Далькроз считает музыку.

Следует учитывать, что чувство музыкального ритма имеет не только моторную, но и эмоциональную природу. Содержание музыки эмоционально. Ритм же – одно из выразительных средств музыки. Поэтому чувство ритма, как и ладовое чувство, составляет основу эмоциональной отзывчивости на музыку. Активный, действенный характер музыкального ритма позволяет передать в движении мельчайшие изменения настроений музыки и тем самым постигать выразительность музыкального языка. Характерные особенности музыкальной речи (акценты, паузы, плавное или отрывистое движение и т. д.) могут быть переданы соответствующими по эмоциональной окраске движениями (хлопки, притопы, плавные или отрывистые движения рук, ног и т. д.). Это позволяет использовать их для развития эмоциональной отзывчивости на музыку.

Чувство ритма может формироваться не только в музыкально-ритмических движениях, но и в других видах деятельности, прежде всего в пении и игре на детских музыкальных инструментах.

Продолжателем идей Эмиля Жак-Далькроза является немецкий музыкант и педагог Карл Орф. Суть его методической концепции заключается

Раздел 4. Психолого-педагогические проблемы современного общества

в максимальном развитии активности детей через музыку и танец. Достоинством этого метода является использование творческих возможностей ребёнка и доставление ему эстетических эмоций. Основу занятий составляет синтез слов, музыки и движения. Движения сочетаются с ритмической речью, пением, игрой на простых музыкальных инструментах.

Большую известность в музыкально-педагогических кругах получила система музыкального воспитания венгерского композитора и педагога З. Кодая, основой которой является опора на народную музыку, воспитание музыкальной культуры детей через активное развитие их музыкальных способностей. По мнению З.Кодая, основой музыкальной культуры нации и, следовательно, музыкального воспитания в школе, призвана быть народная музыка. В фольклоре его привлекают высокие эстетические и этические ценности, национальное своеобразие.

Основными методами данной системы явились: метод релятивной сольминизации, освоение ритма, применение ручных знаков в усвоении нот. Пропагандируя свою систему музыкального воспитания, З.Кодаи большое значение придаёт музыкально-ритмическому воспитанию детей, которое, по его мнению, должно осуществляться посредством овладения ритмических структур и метра, встречающихся в детских народных песнях. Он считает, что ходьба, хлопки под музыку помогают ощутить равномерность долей и подводит учащихся к знакомству с четвертными и восьмыми нотами. Далее детьми осваиваются – четверная пауза, двухдольный размер, половинная пауза и четырехдольный размер. Затем изучается трехдольный размер, редко встречающийся в венгерской народной песне. Заканчивается изучение музыкального языка синкопой в двухдольном размере и введением в ритмические диктанты четверти с точкой.

Рассматривая систему музыкального воспитания З. Кодая, можно подчеркнуть, что автор опирается на музыкальное обучение и выдвигает идею музыкальной грамотности (а не грамоты), ставя перед педагогами цель: привитие детям любви и интереса к музыке, формирование понятия, что музыка не развлечение, а важная сторона жизни.

В последующие годы педагоги-ритмисты, изучая и отбирая всё самое ценное в известных системах, внесли много нового в область ритмического воспитания детей.

Так И.Л. Дзержинская, изучая способности восприятия музыки у дошкольников, отмечает, что «основной задачей движения под музыку является развитие умения двигаться соответственно характеру музыкального произведения. В процессе движения под музыку совершенствуются му-

Раздел 4. Психолого-педагогические проблемы современного общества

зыкальные способности детей, особенно чувство ритма» (20, с. 178). И.Л. Дзержинская делает вывод: «движение может быть одним из наглядных способов формирования музыкальных представлений, поскольку у детей благодаря движению конкретизируется характер, темп, динамика музыкального произведения» (там же, с.178).

Н.Г.Александрова ритмичностью называет способность регулировать движения во времени и пространстве согласно своей воле и требованиям, идущим извне.

В своих работах 30-х годов Н.Г. Александрова подчёркивает значимость дифференцированного использования ритмики в зависимости от возраста, пола, физического и психического состояния людей, их профессий. Так, если педагог-ритмист работает в дошкольном учреждении, то предмет становится частью воспитательных и образовательных задач, поставленных педагогикой. Если же ритмист работает в лечебных учреждениях, то первоочередными задачами раздела ритмической гимнастики и музыкально-ритмического воздействия являются задачи лечебной ритмики.

Е.В. Конорова создаёт программы, методические пособия, проводит всесоюзные конференции и семинары по ритмике. В научно-методических работах Е.В. Коноровой подробно освещаются вопросы ритмического воспитания детей. Она считает, что в основе музыкально-ритмической работы лежит целостное восприятие музыки и точная согласованность движений с её началом и окончанием.

Проблема музыкально-ритмического воспитания привлекла к себе внимание как исследователей, разрабатывающих теоретические основы, так и практических работников в области музыкального воспитания детей дошкольного возраста.

Особое значение специалисты по дошкольному воспитанию в период 1960-1980 годов придавали разработке методов проведения музыкально-ритмических занятий с детьми раннего возраста. Это было отражено в ряде статей, методических пособиях и сборниках (Н.А. Ветлугина, 1978г.; А.О. Катинене, 1974г.; М.А. Палавандишвили, 1973г.; Л.Н. Комиссарова, 1980г.).

Значительную роль в разработке и совершенствовании системы ритмического воспитания дошкольников сыграли педагоги-практики Т.С. Бабджан, Л. Генералова, З. Резникова, Е.Н. Соковнина и др.

Н.А. Ветлугина, А.О. Катинене, М.А. Палавандишвили, Л.Н. Комиссарова большое значение придавали разработке методов проведения музыкально-ритмических занятий с детьми раннего возраста. Это было отражено в ряде статей, методических пособиях, сборниках.

Раздел 4. Психолого-педагогические проблемы современного общества

Наиболее актуальной проблемой в психологии и педагогике является проблема детского творчества, в частности проблема детского музыкального творчества, так как её решение связано с проблемой общего развития ребёнка дошкольника.

В силу своей сложности, процесс творчества остаётся недостаточно изученным, несмотря на определённый интерес к нему со стороны многих исследователей.

Изучению творческих возможностей дошкольников в музыкально-ритмической деятельности посвящены исследования Р.Т. Акбаровой, С.В. Акишева, С.В. Горшковой, А.Г. Гогоберидзе, С.И. Букатиной.

Таким образом, анализ изученной литературы по проблеме развития музыкального ритма показал, что ритмическое чувство, которое включает ритмический слух, является важнейшей составной частью музыкального развития ребенка, с помощью которого осуществляется восприятие, переживание, воспроизведение.

Список используемой литературы:

1. Асафьев Б.В. О народной музыке. – Л., 1987. – 247с.
2. Бабаджан Т.О. Организованная подвижная игра. – М., 1948. – 48с.
3. Баренбойм Л.А. Путь к музицированию. Исследование. – Л., Советс. Композитор, 1979. – 351с.
4. Баренбойм Л.А. О музыкальном воспитании в Венгрии. М., 1983. – с.19.
5. Барышникова Т.К. Азбука хореографии. – М., Айрис – Пресс – Рольф, 1999. – 262с.
6. Бекина С.И. Музыка и движение М., Просвещение. 1983. – 208с.
7. Бекина С.И. Музыка и движение М., Просвещение. 1984. – 288с.
8. Ветлугина Н.А. Музыкальное развитие ребенка. – М., 1968. – 415с.
9. Ветлугина Н.А., Кенеман А.В. Теория и методика музыкального воспитания в детском саду. //Учебное пособие для студентов педагогических институтов.// – М., 1983. – 255с.
14. Выготский Л.С. Воображение и творчество в детском возрасте. М., 1967. – 93с.
15. Выготский Л.С. Вопросы детской психологии. Союз, 1997. – 220с.
16. Голейзовский К.Я. Образы русской народной хореографии. М., Искусство. 1964. – 368с.
17. Дзержинская И.Л. Способность восприятия музыки у дошкольников. //В книге Развитие художественных способностей.// Под ред. Н.П. Сакулиной. М., Издательство АПН РСФСР 1959. – с.178.

Раздел 4. Психолого-педагогические проблемы современного общества

18. Теплов Б.М. Избранные труды в 2-х т. Том 1. М., Педагогика. 1985. – 328 с. нот.

19. Теплов Б.М. Психология музыкальных способностей. М.Л. Издательство АПН РСФСР 1947. 335с. нот.

УДК 377.378.(574)

ПОВЫШЕНИЕ ЭФФЕКТИВНОСТИ ИНФОРМАЦИОННОЙ СИСТЕМЫ УПРАВЛЕНИЯ ПЕРСОНАЛОМ ПРЕДПРИЯТИЯ (ОРГАНИЗАЦИИ)

В. П. Масыгин

д.пед.н., профессор, заведующий кафедрой педагогики и психологии, e-mail masyagin@mail.ru

О.В. Сельская

к.соц.н. доцент, доцент кафедры экономики и управления, e-mail selskaya0719@mail.ru

Аннотация. В статье рассматриваются пути повышения эффективности информационной системы управления персоналом, посредством решения проблем, которые присущи многим современным предприятиям и организациям, а именно достаточно быстрого старения, применяемого в таких системах программного обеспечения. Основными причинами возникновения данного ряда проблем является стремительное развитие информационных технологий и повышения уровня цифровизации общества. Также обосновывается необходимость применения оптимальной информационной системы управления персоналом, непосредственно влияющей на эффективность труда персонала, уменьшение его текучести и, как следствие, способствующей увеличению отдачи от принимаемых управленческих решений.

Ключевые слова: цифровые технологии, информация, информационная система управления персоналом, управление персоналом.

IMPROVEMENT OF THE EFFICIENCY OF THE INFORMATION SYSTEM OF PERSONNEL MANAGEMENT OF THE ENTERPRISE (ORGANIZATION)

Annotation. The article discusses ways to improve the effectiveness of the personnel management information system by solving the problems that are inher-

Раздел 5. Вопросы экономики и управления в современном социуме

ent in many modern enterprises and organizations, namely, rather fast aging used in such software systems. The main reasons for the emergence of this number of problems is the rapid development of information technology and increasing the level of digitalization of society. It also substantiates the need to use an optimal information system for personnel management that directly affects the efficiency of personnel's labor, reduces its turnover and, as a result, contributes to an increase in the return on management decisions.

Key-words: digital technologies, information, personnel management information system, personnel management.

К глобальным трендам мирового развития мы относим стремительную оцифровку практически всех сторон общества. В обозримом будущем место каждой страны и конкурентоспособность ее экономики в значительной степени будут определяться развитием и применением цифровых технологий. Страны, сумевшие овладеть плодами «цифровой революции», обеспечат новый уровень экономики и неуклонный рост качества жизни для населения. Человечество находится на пороге Третьей индустриальной революции, которая меняет само понятие производства. Это совершенно иная технологическая реальность. Её значимыми факторами становятся скорость и трафик передачи информации, гибкость и быстрая адаптация к изменениям.

Динамичность хозяйственной среды и протекающие в ней процессы, вынуждают собственников бизнеса к постоянному поиску эффективных рычагов управления предприятием. Управление в современных условиях основывается на информации и организации информационной системы, отвечающей за поиск, хранение, обработку и пополнение необходимых баз данных [3].

При этом внутри самого предприятия можно наблюдать уверенный рост плотности информационных потоков, являющийся прямым следствием развития информационных технологий, а также возможностей обмена информацией, которые эти технологии предоставляют [4]. Вследствие этого происходит увеличение нагрузки на аппаратные средства (персональные компьютеры, серверы), возрастают требования к уровню программного обеспечения, отвечающего за управление данными потоками информации. К сожалению, те программные приложения, которые успешно справлялись со своими задачами еще несколько лет назад, сегодня являются недостаточно эффективными. При этом доработка и модернизация применяемых программных средств оказывается весьма проблематичной

или вовсе невозможной вследствие того, что их структура изначально не задумывалась для работы под существенно возросшей нагрузкой [2], а применяемые программные решения значительно устарели и уже не соответствуют требованиям, предъявляемым сегодня к качественному программному обеспечению.

Следовательно, можно уверенно говорить о высокой актуальности и первостепенной значимости на сегодняшний день совершенствования используемых информационных систем управления персоналом с целью повышения эффективности деятельности предприятия.

Одним из главных преимуществ современных информационных систем управления персоналом, выступает создание интегрированных информационных центров менеджмента, предоставляющих расширенные возможности для оптимизации работы кадровой службы предприятия и гарантирующих оперативность осуществления процессов контроля [5].

В ходе проведения исследования был осуществлен анализ системы управления персоналом в ООО «Панорама».

В результате проведенного анализа и выявления проблем данного предприятия, был сделан вывод о необходимости внедрения единой информационной системы управления его кадровым составом для эффективного функционирования ООО «Панорама». Внедряемая информационная система, на наш взгляд, должна соответствовать следующим требованиям: быть легкой и доступной в эксплуатации; иметь интуитивно понятный интерфейс; обладать надёжностью (с точки зрения сохранности имеющихся в ней данных); не должна иметь высокие требования к конфигурации оборудования; обладать высокой скоростью при обработке баз данных.

При выборе необходимой для ООО «Панорама» ИСУП были всесторонне изучены наиболее известные и доступные программные продукты российского производства, соответствующие указанным выше требованиям, в частности: 1С: Зарплата и Управление Персоналом (1С: ЗУП); Босс кадровик; БЭСТ-5; Управление персоналом; АиТ.

При осуществлении выбора одной, наиболее приемлемой информационной системы управления персоналом, необходимо определить значимые критерии.

На наш взгляд, целесообразными для ООО «Панорама» это будут следующие критерии:

– применяемый программный продукт должен обеспечивать возможности решения всего комплекса задач, стоящих перед отделом управления кадровым составом и осуществлять полноценную поддержку

Раздел 5. Вопросы экономики и управления в современном социуме

всех соответствующих бизнес-процессов (управление персоналом, кадровый учет);

– информационная система должна в полном объеме соответствовать требованиям российского законодательства (налогового, трудового) и быть способной к отслеживанию возможных изменений в будущем;

– сама программная оболочка, а также весь комплекс сопутствующих услуг по ее внедрению и технической поддержке должны быть доступными по стоимости.

Исходя из данного анализа, для исследуемого предприятия ООО «Панорама», численность персонала которого составляет 80 человек, наиболее соответствующей всем критериям ИСУП является 1С: ЗУП. Данный программный продукт не только имеет в арсенале весь набор критериев, но и является самым приемлемым по стоимости. К тому же он достаточно легко интегрируется с имеющейся в ООО «Панорама» программой «1С: Бухгалтерия».

Система «1С: ЗУП» позволит ООО «Панорама» произвести сокращение расходов, сопутствующих принятию управленческих решений, так как она позволит осуществить комплексную автоматизацию расчетов оплаты труда работников и реализовать кадровую политику предприятия.

Данная программа представляет собой современное прикладное решение, которое учитывает не только законодательные требования и реальную практику работы предприятий, но также и новые, перспективные мировые тенденции в подходах к управлению кадрами.

Данный программный продукт прошел успешную апробацию в кадровых и бухгалтерских службах, а также в иных подразделениях предприятий, имеющих интерес в повышении эффективности организации труда персонала.

С помощью «1С: ЗУП» будет произведена автоматизация следующих направлений учетной и управленческой деятельности ООО «Панорама»:

– определение потребностей в персонале и их планирование;

– решение ключевых задач обеспечения предприятия кадрами в части подбора, анкетирования и оценки;

– управление аттестацией, повышением квалификации, обучением работников;

– управление финансовой мотивацией кадрового состава предприятия;

– повышение эффективности планирования вовлеченности персонала в рабочие процессы;

Раздел 5. Вопросы экономики и управления в современном социуме

- управление учетом и анализом кадрового состава;
- управление начислением и выплатой заработной платы сотрудникам;
- управление исчислением соответствующих налогов и взносов с ФОТ;
- управлением отражением начисленной заработной платы и налогов в издержках предприятия [1].

Автоматизируемая «1С:ЗУП» предметная область, наглядно представлена на рисунке 1.



Рисунок 1 – Предметная часть «1С: ЗУП» [1]

Анализ рисунка 1 показывает, что данное прикладное решение реализует ведение учета в единой информационной базе данных сразу нескольких предприятий (это могут быть юридические лица или индивидуальные предприниматели), которые с позиции организации бизнес-процессов составляют единое целостное предприятие.

В программе параллельно ведутся два вида учета: управленческий и регламентированный. Управленческий учет ведется по предприятию в целом, а регламентированный учет ведется отдельно для каждой организации. Применение ИСУП «1С: ЗУП» позволит предприятию значительно сократить расходы, связанные с принятием необходимых управленческих решений.

Таким образом, внедрение данной информационной системы в ООО «Панорама» вполне осуществимо, о чем свидетельствует успешный опыт ее применения кадровыми службами многих российских предприятий. Внедрение данной системы в ООО «Панорама» позволит: увеличить про-

Раздел 5. Вопросы экономики и управления в современном социуме

изводительность труда работников; повысить достоверность и качество кадрового учета на предприятии; перейти от рутинного повседневного учета к анализу кадровой политики предприятия; привести кадровый учет в соответствие с нормативно-правовыми документами.

Для персонализации использования программы в ООО «Панорама» необходимо, на наш взгляд, в системе «1С: ЗУП» выполнить следующие доработки: выполнить выгрузку базы данных по выплате зарплаты работникам; привести в соответствие печатные формы трудового договора; выполнить унификацию печатных форм кадровых приказов с учетом особенностей этих документов в ООО «Панорама».

Основным результатом перехода на ИСУП «1С: Зарплата и управление персоналом», станет совместная эффективная работа бухгалтерской и кадровой служб в единой полноценной системе.

Список использованных источников

1. 1С: Предприятие [Электронный ресурс]: Функциональные возможности 1С: Зарплата и Управление персоналом – Режим доступа: <http://v8.1c.ru/hrm/funkcii.htm>.

2. Кульков, С. В. Модернизация системы управления персоналом организации: оценка эффективности, инструменты совершенствования [Электронный ресурс]: автореферат диссертации на соискание ученой степени кандидата экономических наук / С.В. Кульков. – М., 2011. – 23с. – Режим доступа: <http://economy-lib.com/modernizatsiya-sistemy-upravleniya-personalom-organizatsii>.

3. Мазуров, К. С. Информационное обеспечение деятельности по управлению персоналом современной организации [Электронный ресурс] / К.С. Мазуров // Научно-методический электронный журнал «Концепт». – 2017. – Т. 39. – С. 3741–3745. – Режим доступа: <http://e-koncept.ru/2017/971075.htm>.

4. Саак А.Э. Информационные технологии управления. / А.Э. Саак. – СПб.: Нева, 2016. – 320 с.

5. Турчинов, А.И. Управление персоналом / А.И. Турчинов. – М.: РАГС, 2017. – 608с.

УДК 33

ПОДДЕРЖКА МАЛОГО ПРЕДПРИНИМАТЕЛЬСТВА КАК ОДНА ИЗ МЕР БОРЬБЫ С БЕЗРАБОТИЦЕЙ

Полякова Наталья Владимировна

Канд. эк. наук, доцент кафедры экономики и управления, АНО ВО Открытый гуманитарно-экономический университет, e-mail natapolyakova@inbox.ru

Статья посвящена исследованию вопроса поддержки малого предпринимательства, как одного из аспектов борьбы с безработицей в Российской Федерации. Дается определение занятости населения. Основная часть посвящена рассмотрению мер по поддержке малого предпринимательства.

Ключевые слова: *Малое предпринимательство, поддержка, повышение занятости.*

SUPPORT FOR SMALL BUSINESS AS ONE OF THE MEASURES TO COMBAT UNEMPLOYMENT

Polyakova Natalya Vladimirovna

Cand. Economics Sciences, Associate Professor, Department of Economics and Management Open University for the Humanities and Economics, Moscow, Russia

The article is devoted to the study of the issue of small business support as one of the aspects of the fight against unemployment in the Russian Federation. The definition of employment is given. The main part is devoted to the consideration of measures to support small businesses.

Keywords: *small business, support, increase employment.*

Обеспечение высокого уровня занятости населения является центральной задачей и проблемой макроэкономической политики любого государства. Степень вовлечения экономически активного населения в народное хозяйство выражает понятие «занятость». Опыт стран с развитой

Раздел 5. Вопросы экономики и управления в современном социуме

рыночной экономикой показал, что полная занятость, понимаемая как поголовная занятость, недостижима. В некотором смысле наличие свободной рабочей силы на рынке труда является необходимым условием расширения и развития производства, предъявляющего дополнительный спрос на рабочую силу. Такая категория незанятого населения попадает под понятие «естественная безработица». По мировым показателям, уровень естественной безработицы составляет примерно 4–5% от численности рабочей силы. Чтобы повысить уровень занятости, государство осуществляет регулирование занятости и рынка труда экономическими, законодательными и организационными методами. Однако проблема занятости остается острой для большинства стран мира. Безработица стала, по выражению П. Самуэльсона, «самой зловещей чертой нашего времени». На сегодняшний день в целом в мире насчитывается 212 миллионов безработных.

Повышение занятости в России на протяжении последних лет происходило стабильно вместе с ростом экономики. По данным Росстата, с 2016 по 2019 год численность экономически активного населения непрерывно росла – с 72,3 до 75 миллионов человек. В текущей экономической ситуации в мире уровень российской безработицы упал на одну четверть. (таблица 1)

Программа правительственных антикризисных мер, предусматривает мощные финансовые вливания для стабилизации ситуации на российском рынке труда. Так, в соответствии с основными направлениями бюджетной, налоговой и таможенно-тарифной политики на 2019 год и на плановый период 2020 и 2021 годов, на снижение напряженности на рынке труда из федерального бюджета будет выделено 36,3 миллиарда рублей. [2]

Таблица 1

Динамика уровня безработицы в России 2016–2019 гг.

Год	январь	февраль	март	апрель	май	июнь	июль	август	сентябрь	октябрь	ноябрь	декабрь
2016	5,8	5,8	5,8	6,0	5,9	5,6	5,4	5,3	5,2	5,2	5,4	5,4
2017	5,3	5,6	5,6	5,4	5,3	5,2	5,1	5,1	4,9	5,0	5,1	5,1
2018	5,1	5,2	5,0	5,0	4,9	4,7	4,7	4,7	4,6	4,5	4,7	4,8
2019	4,9	4,9	4,7	4,7	4,5	4,4	4,5	4,3	4,5	4,6		

Источник TradingEconomics – Глобальные исследования экономики [4]

Среди направлений по борьбе с безработицей следует особо выделить такое важное направление, как развитие самозанятости населения. Следует отметить, что Программа содействия развитию самозанятости полу-

чила свое начало еще раньше. Приказ Министерства труда и социального развития и Министерства финансов от 25 марта 2002 года «Об утверждении Положения о финансировании мероприятий по содействию занятости населения и социальной поддержке безработных граждан за счет средств федерального бюджета» стал основанием для реализации данного направления экономической политики государства.

Однако, более четко идея самозанятости населения получила свою разработку на современном этапе развития экономики, когда на стало наиболее очевидным, что именно малый бизнес способен смягчить удары глобально-экономического сбоя, что именно практическая реализация тех преимуществ, который несет собой малый бизнес, может внести серьезный вклад в успешное выполнение антикризисных программ государства.

В рамках данного направления был сделан очень значимый акцент именно на стимулирование самозанятости населения. В 2018 году президентом был подписан Федеральный закон от 03.07.2018 № 185-ФЗ, который расширяет имущественную поддержку малого и среднего бизнеса. В рамках этого закона был установлено бессрочное право выкупа арендуемого государственного и муниципального имущества и возможность использования земельных участков при оказании имущественной поддержки субъектам малого предпринимательства.

Также было представлено Постановление Правительства от 10.10.2018 № 1212. На основании этого документа были внесены изменения в правила предоставления субсидий из федерального бюджета кредитным организациям на возмещение недополученных ими доходов по кредитам, выданным субъектам малого предпринимательства по льготной ставке.

В соответствии с этим документом, максимальная сумма кредита, выдаваемого субъекту малого предпринимательства на инвестиционные цели по льготной ставке, снижена с 1 млрд руб. до 400 млн руб. Максимальный размер суммарного объема кредитов, которые могут быть выданы одному заемщику, по-прежнему составляет 1 млрд руб. Изменения внесены для того, чтобы банки могли предоставлять кредиты большему количеству субъектов малого предпринимательства. [1]

Распоряжение Правительства от 26.11.2018 № 2586-р, рассматривает проект федерального закона, вносящий изменения в ст. 25 Федерального закона «О развитии малого и среднего предпринимательства в Российской Федерации». Этот законопроект подготовлен для реализации национального проекта «Малое и среднее предпринимательство и поддержка индивидуальной предпринимательской инициативы», который предус-

Раздел 5. Вопросы экономики и управления в современном социуме

матривает расширение доступа субъектов малого предпринимательства к финансовым ресурсам, в том числе к льготному финансированию.

В соответствии с законопроектом гарантийная поддержка, оказываемая АО «Корпорация МСП» субъектам малого предпринимательства, будет расширена. Это коснется компаний, работающих в высокотехнологичных отраслях, стартапов, сельскохозяйственных кооперативов, быстрорастущих инновационных компаний и субъектов малого предпринимательства, реализующих проекты на территории Дальневосточного и Северо-Кавказского федеральных округов и в моногородах.

Активная государственная поддержка малого бизнеса – мера, представляющая собой высоко конструктивное решение, поскольку открытие нового бизнеса автоматически означает создание новых рабочих мест. Инициатором нового этапа в содействии самозанятости населения выступило Правительство Москвы совместно с Департаментом поддержки и развития малого и среднего предпринимательства. Для получения субсидии на организацию самозанятости необходимо соблюдение ряда обязательных условий, в числе которых соискатель финансовой поддержки должен:

- быть зарегистрирован в качестве безработного в службе занятости населения избрать вид деятельности, являющийся приоритетным для города Москвы,

- предъявить технико-экономическое обоснование избранного вида деятельности на рассмотрение Финансовой комиссии

- принадлежать к категории безработных, испытывающих трудности в поиске работы (т. е. инвалиды, выпускники учебных заведений, ищущие работу впервые, женщины, воспитывающие несовершеннолетних детей и т. п.).

Важно подчеркнуть, что особым условием для принятия положительного решения о предоставлении субсидий соискателю для организации самозанятости является создание новых рабочих мест не только для себя, но и для безработных лиц, зарегистрированных в службе занятости. Очевидно, что данная мера несет собой некий мультипликативный эффект по росту предложения рабочих мест на рынке труда, что несомненно должно позитивно сказаться на его стабилизации.

Малое предпринимательство Москвы осуществляет деятельность во всех отраслях экономики города: в сфере торговли и общественного питания, промышленности и строительстве; работают малые и средние предприятия также в сфере бытового обслуживания населения, транспорте, связи, жилищно-коммунальном хозяйстве и других отраслях. Общая

Раздел 5. Вопросы экономики и управления в современном социуме

численность работников микро и малых предприятий г. Москвы по итогам 2018 года составила порядка 2122 тыс. человек против 2034,7 тыс. чел в 2017 году. [3]

Тенденции 2019 года так же говорят о положительной динамике развития программы самозанятости столицы. В малом бизнесе сегодня занято не менее 2,6 млн москвичей, он формирует до 1/4 валового регионального продукта в Москве. [3]

Исходя из вышесказанного, следует признать, что динамичное развитие малого предпринимательства, безусловно, является важнейшим фактором стимулирования спроса на рынке труда, а следовательно, условием снижения уровня безработицы.

Однако, динамика развития малого предпринимательства в регионах Российской Федерации значительно отстает от столичных темпов. В целом, доля малого бизнеса пока еще не набрала той критической массы, способной радикально изменить предложение рабочих мест на рынке труда. По сравнению с экономикой западных стран малый бизнес России пока только адаптируется в непростых условиях современного хозяйствования. (таблица 2). Российскому малому предпринимательству в силу исторически сложившейся доминанты крупного бизнеса в долевой структуре экономики предстоит еще нелегкая борьба за свое существование.

Таблица 2

Роль малого и среднего предпринимательства в экономике некоторых стран

Страны	Доля МСБ в ВВП страны, %	Доля МСБ в общей численности занятых, %	Доля МСБ в общем количестве предприятий, %
Великобритания	53–56	52	99,1
Германия	55–57	69	99,3
США	50–52	53	97,6
Япония	52–55	78	99,2
Венгрия	50–52	65	–
Польша	50–52	60	–
Россия	10–11	13	22,2 (77,6)

Тем не менее, потенциально, на наш взгляд, российское малое предпринимательство может стать серьезной опорой в решении сложных социаль-

Раздел 5. Вопросы экономики и управления в современном социуме

но-экономических задач, в том числе и в области борьбы с безработицей. Именно поэтому важнейшая задача, стоящая перед современным российским обществом, заключается в том, чтобы вывести малое предпринимательство на новый качественный уровень развития.

Список источников:

1. Постановление Правительства РФ от 10.10.2018 № 1212 «О внесении изменений в Правила предоставления субсидий из федерального бюджета российским кредитным организациям на возмещение недополученных ими доходов по кредитам, выданным субъектам малого и среднего предпринимательства на реализацию проектов в приоритетных отраслях по льготной ставке».

2. Проект основных направлений бюджетной, налоговой и таможенно-тарифной политики на 2019 год и на плановый период 2020 и 2021 годов [Электронный ресурс]: URL: <https://www.minfin.ru/> (дата обращения 26.09.2019).

3. <https://www.mos.ru/dpir/documents/statistika-malogo-biznesa/> Департамент предпринимательства и инновационного развития города Москвы дата обращения (28.09.2019)

4. <https://ru.tradingeconomics.com/russia/indicators> Россия-данные-экономические показатели (28.09.2019)

УДК 65.01

РОЛЬ УПРАВЛЕНИЯ БИЗНЕС-ПРОЦЕССАМИ В СОВРЕМЕННОЙ КОМПАНИИ

Самороков Александр Валентинович,

Канд.э.н., доцент кафедры экономики и управления, АНО ВО Открытый гуманитарно-экономический университет, samorokov@rambler.ru

Данная статья посвящена рассмотрению роли управления бизнес-процессами на предприятии как одного из факторов успешного развития в условиях роста нестабильности и усиления конкуренции на рынке. Рассмотрены основные элементы процессного подхода к управлению, этапы цикла управления бизнес-процессами в компании.

Ключевые слова: конкурентоспособность, управление, бизнес-процесс.

THE ROLE OF BUSINESS PROCESS MANAGEMENT IN A MODERN COMPANY

Samorokov Alexander Valentinovich,

Cand. of science, docent Open University for the Humanities and Economics, Moscow, Russia

This article is devoted to the consideration of the role of business process management in an enterprise as one of the factors of successful development in the conditions of growing instability and increased competition in the market. The basic elements of the process approach to management, the stages of the business process management cycle in the company are considered.

Key-words: competitiveness, management, business process.

В современном мире, с его высоким темпом развития и растущей конкуренцией, постоянное совершенствование является жизненно необходимым условием удержания позиций на рынке и роста компании в целом.

Раздел 5. Вопросы экономики и управления в современном социуме

Среди основных причин данного явления можно выделить следующие:

– если не поддерживать процессы, то со временем их эффективность снижается, т. е. даже для сохранения текущих стандартов требуется обслуживание производства, а совершенствование и обновление требует дополнительных усилий;

– если организация не будет проводить совершенствование бизнес-процессов, то этим займутся конкуренты, чтобы занять ее долю рынка;

– современные потребители являются более требовательны, это приводит к росту ожиданий. Несоответствие этим ожиданиям грозит потерей клиентов. То есть для удержания своих позиций на рынке компания должна, как минимум, соответствовать этим самым ожиданиям, а лучше – превосходить их.

Чем лучше компания умеет учитывать не только текущую рыночную конъюнктуру, но и анализировать и предусматривать будущие условия функционирования, реагируя на изменения окружающей среды, обеспечивая соответствие внутренней организации требованиям рынка, тем выше будет ее конкурентоспособность.

В современном мире постоянное совершенствование технологий производства и способов организации бизнес-процессов являются обязательным условием для выживания компании на рынке или улучшения ее положения.

Все процессы в деятельности организации можно разделить на 4 основные группы.

Основные – это процессы, которые обуславливают суть и специфику деятельности компании. Данные процессы приводят к результату, связанному с деятельностью компании, и удовлетворяют потребности клиента. В реализации данных процессов задействованы различные функциональные подразделения, происходит взаимодействие с клиентами и с поставщиками. В качестве примера основных процессов можно привести производство продукта, предоставление услуг клиентам (обслуживание), логистику поставок и т. д.

Основные бизнес-процессы создают добавленную стоимость, продукт. Они непосредственно направлены на генерацию доходов компании, определяют профиль бизнеса и имеют стратегическое значение, обусловленное вышеназванными особенностями. Главной отличительной особенностью основных бизнес-процессов является то, что их нельзя отдавать на аутсорсинг. Именно эти процессы конкурентоспособная компания должна уметь

выполнять лучше других в своей отрасли. По мере функционирования компании основные бизнес-процессы развиваются или умирают в зависимости от востребованности рынка и стратегии компании [4, с. 51].

Второй немаловажной группой бизнес-процессов, без которых невозможно нормальное функционирование основных, являются обеспечивающие процессы. Для каждой компании данные процессы имеют свою специфику. Тем не менее, они схожи для большинства компаний из разных отраслей. Это и юридическое обеспечение, и обеспечение безопасности, и управление финансами, бухгалтерский и налоговый учет, управление персоналом, материально-техническое обеспечение. Клиентами обеспечивающих процессов являются основные бизнес-процессы, структурные подразделения и сотрудники организации; данные процессы поддерживают инфраструктуру организации [2, с. 18].

В небольших компаниях данные бизнес-процессы могут быть сосредоточены в руках одного лица: например, главный бухгалтер может осуществлять функции по управлению финансами, бухгалтерскому и налоговому учету, а также юридическому обеспечению; генеральный директор может осуществлять функции по управлению контрактами, управлению персоналом, развитию компании в целом и т. д. Когда компания небольшая, оптимальным является выполнение одним должностным лицом нескольких обеспечивающих бизнес-процессов. Среди положительных сторон стоит отметить высокую скорость реакции и снижение расходов на обеспечение этих самых функций. Отрицательной стороной являются то, что ответственный за несколько бизнес-процессов не всегда компетентен во всех них в должной мере, что может привести к дополнительным рискам.

Иногда компания может отдать свой обеспечивающий бизнес-процесс на аутсорсинг, в случае если во внешней среде существуют другие организации, которые могут выполнить данный бизнес-процесс с меньшей стоимостью, быстрее и качественнее в виду своей специализации и наличия больших компетенций и опыта [4, с. 52].

По мере роста компании появляется потребность в бизнес-процессах по управлению – третья группа бизнес-процессов. Данные процессы включают в себя целеопределение, планирование и контроль достижения целей, анализ и выработку корректирующих воздействий, координацию действий отдельных элементов. Это процессы стратегического управления, управления рисками, планирования и бюджетирования, контроллинга и т. д. Примерами данных процессов являются управление маркетингом, управление персоналом, управление финансами, стратегическое управление и т. д.

Раздел 5. Вопросы экономики и управления в современном социуме

Основными задачами бизнес-процессов управления является повышение конкурентоспособности компании, развитие организации. Бизнес-процессы управления нужны для менеджмента компании, потому что именно эти процессы позволяют управлять компанией, обеспечивая ее выживание, конкурентоспособность и развитие [2, с. 19].

Процессы управления имеют типовую внутреннюю структуру:

- планирование: сбор информации, ее анализ, разработка плана действия;
- организация: информирование сотрудников, мотивация, обеспечение ресурсами, необходимыми для реализации плана;
- учет: сбор информации о выполнении запланированных работ и достигнутых результатах;
- контроль: сопоставление плана с фактической информацией, проведение анализа отклонений;
- регулирование: принятие решений и последующих действий, возможная корректировка плана.

Деятельность, направленная на формирование новых конкурентных качеств организации, составляет бизнес-процессы развития. Это и разработка новых продуктов и услуг, совершенствование существующих, техническая реконструкция и перевооружение, вывод на рынок новых продуктов и т. д. Бизнес-процессы управления направлены на получение прибыли в долгосрочной перспективе, они направлены на совершенствование и развитие деятельности организации.

Цикл управления бизнес-процессами состоит из следующих этапов:

- планирование;
- действие;
- учет;
- анализ и выработка корректирующих воздействий.

Сначала мы планируем, потом работаем по плану, ведя учет того, что нарабатываем. После этого проводится анализ учтенных данных. По результатам анализа вырабатываются корректирующие воздействия. По завершению анализа опять к планированию с учетом корректировок, и цикл начинается снова.

Также процесс управления можно представить в виде последовательности шагов:

- стратегия процессов;
- проектирование процессов;
- внедрение процессов;

- контроллинг процессов.

Основные работы на стратегической фазе включают следующее:

1. построение матрицы целевых сегментов бизнеса;
2. проведение SWOT-анализа;
3. определение и анализ критических факторов успеха;
4. построение дерева целей;
5. создание/актуализация карты процессов «как есть»;
6. построение дерева проблем;
7. выбор процессов для оптимизации;
8. определение целей и их показателей для бизнес-процессов.

На данном этапе выполняются идентификация процессов для совершенствования и выбор самых приоритетных из них, формулируются цели и критерии оптимизации, включая ключевые показатели результативности процессов. Это позволяет определить приоритетные шаги по оптимизации процессов.

На этапе проектирования выполняются работы по моделированию, анализу и оптимизации бизнес-процессов. Основной целью данного этапа является моделирование существующих бизнес-процессов, их анализ, а также поиск возможностей для совершенствования и реализация этих возможностей при проектировании процессов «как должно быть».

Этап проектирования основывается на результатах этапа стратегического анализа бизнес-процессов и создает фундаментальные предпосылки для дальнейшего внедрения и контроллинга бизнес-процессов. Если этап проектирования проведен недостаточно тщательно, то на этапе внедрения новых бизнес-процессов могут встретиться скрытые ошибки, допущенные или незамеченные на этапе проектирования, и тогда придется проводить повторное проектирование бизнес-процесса.

Для достижения резких улучшений в таких ключевых для современного бизнеса показателях, как затраты, качество, уровень обслуживания и оперативность, требуется фундаментальное переосмысление и радикальное перепроектирование бизнес-процессов – реинжиниринг.

Реинжиниринг представляет собой форму реформирования предприятия, которая способствует резкому повышению эффективности его деятельности за счет переопределения бизнес-процессов, корректировки или замены используемой бизнес-модели. Сутью реинжиниринга является выделение основных бизнес-процессов предприятия, их детальное исследование и изучение, описание на общедоступном языке и анализ с целью дальнейшего преобразования [1, с. 184].

Раздел 5. Вопросы экономики и управления в современном социуме

Реинжиниринг необходим в следующих случаях [3, с. 52]:

1. В условиях, когда предприятие находится в кризисном состоянии. Он направлен на решение наиболее острых управленческих, экономических и финансовых проблем предприятия в краткосрочном периоде и рассматривается как один из инструментов антикризисного управления, результатами которого является создание условий для эффективного функционирования.

2. В условиях, когда текущее положения предприятия можно в целом признать удовлетворительным, однако прогнозы его деятельности являются неблагоприятными.

3. Реинжиниринг может быть проведен на благополучных, развивающихся предприятиях в целях отрыва от конкурентов и создания уникальных конкурентных преимуществ.

Можно выделить два вида реинжиниринга: реинжиниринг в условиях кризиса и стратегический реинжиниринг, потребность в котором возникает в случае наличия неблагоприятных прогнозов развития предприятия или с целью большего отрыва от конкурентов. Стратегический реинжиниринг является составной частью общей стратегии развития предприятия и служит одним из инструментов достижения его долгосрочных целей [5, с. 61].

Основные этапы проведения реинжиниринга:

- создание модели бизнес-процессов предприятия;
- анализ существующих процессов и выработка рекомендаций по их оптимизации;
- создание новой модели бизнес-процессов;
- внедрение новой модели бизнес-процессов;
- контроль качества и корректировка исполнения мероприятий внедрения новой модели бизнес-процессов;
- завершение реинжиниринга и оценка проделанной работы в соответствии с поставленными целями и разработанными планами проекта.

Реинжиниринг отличается от инжиниринга тем, что при одной и той же конечной цели первый предполагает ее достижение не за счет традиционных хозяйственных и технических решений, а за счет инноваций, внедрения в производство новейших достижений научно-технического прогресса, обеспечивающих резкое улучшение конечного результата производства.

Суть этапа внедрения заключается в закреплении новых спроектированных процессов в компании, что предполагает адаптацию организационной структуры к измененным процессам и перераспределение ответс-

твенностей в рамках процесса, а также оптимизацию ИТ-поддержки новых бизнес-процессов, так как информационные технологии становятся одним из важнейших инструментов внедрения оптимизированных бизнес-процессов. Этап внедрения бизнес-процесса начинается с адаптации новых процессов и организационной структуры компании.

Критерии успешного внедрения могут быть сформулированы следующим образом [4, с. 74]:

- бизнес-процессы адаптированы к целям бизнеса и критическим факторам успеха;
- результативность бизнес-процессов существенно повышается, сокращаются издержки;
- организационная структура основывается на бизнес-процессах;
- эффективность и продуктивность ИТ существенно улучшаются;
- существенно повышаются гибкость и конкурентоспособность всей компании;
- есть подтверждения успеха проекта.

От постоянного мониторинга параметров процессов зависит результативность бизнес-процесса. Все возникающие проблемы должны быть выявлены на ранних стадиях их выполнения, чтобы сразу можно было бы предпринять действия по их устранению. В этом заключается основная задача контроллинга. Контроллинг бизнес-процессов включает в себя контроль определенных показателей, отражающих уровень достижения стратегических целей компании и их процессно-ориентированный анализ. Таким образом, получается интегрированная картина о состоянии компании и соответствующего бизнес-процесса.

Немаловажным этапом управления бизнес-процессами является управление изменениями, представляющее собой системный подход, когда в компании происходят изменения. Усилия в рамках управления изменениями направлены на то, чтобы обеспечить долгосрочный успех проектов, определяющих эти изменения, а также проведение самих изменений как в организации в целом, так и в ее процессах и системах.

Анализ причин неудач проектов по совершенствованию процессов, показывает, что во многих случаях при реализации чрезмерное внимание уделялось процессам, системам и инфраструктуре и в недостаточной степени учитывался человеческий фактор, который является важнейшей частью организации и составляет основной капитал компании.

Успешное управление изменениями дает шанс на то, что выявленный потенциал для оптимизации будет полностью реализован, повысится

Раздел 5. Вопросы экономики и управления в современном социуме

принятие изменений в компании, улучшится реализация мероприятий в рамках проведения изменений, повысится эффективность процессов изменений и будет создан положительный имидж проекта по совершенствованию бизнес-процессов [4, с. 77].

Управление бизнес-процессами решает ряд задач:

- сокращение времени на выполнение работы сотрудниками предприятия (автоматизация и составление алгоритмов для всех процедур);
- повышение качества результатов этапов цикла (внедрение системы контроля, обеспечение прозрачности всех действий внутри процесса);
- управление предприятием, исходя из его реального положения;
- максимизация эластичности деловых процессов (привлечение участников цикла к модернизации и внедрению новых систем).

Для управления бизнес-процессами требуется сбор и обработка большого массива информации. В настоящее время большинство информационных систем по управлению предприятием предлагает такой функционал, что позволяет управлять бизнес-процессами в реальном времени, вовремя замечать отклонение основных показателей от целевых значений и немедленное реагирование с целью минимизации рисков. От успешного управления бизнес-процессами в современной компании зависит не только выживание компании в краткосрочной перспективе, но так же ее существование в будущем. Компании, которые ввели автоматизацию бизнес-процессов получают неоспоримые преимущества перед конкурентами и имеют все шансы выйти в лидеры своей отрасли.

Список источников

1. Андерсен Б. Бизнес-процессы. Инструменты совершенствования: пер. с англ. / – 5-е изд. – М.: Стандарты и качество, 2008. – 271 с.
2. Варзунов А. В., Торосян Е. К., Сажнева Л. П., Анализ и управление бизнес-процессами. Учебное пособие. – СПб: Университет ИТМО, 2016. – 112 с.
3. Ефимов В.В. Описание и улучшение бизнес-процессов: учебное пособие. – Ульяновск: УлГТУ, 2005. – 84 с.
4. Каменнова М.С., Крохин В.В., Машков И.В. Моделирование бизнес-процессов. В 2 ч. Часть 1. Учебник и практикум для бакалавриата и магистратуры. – Москва: Издательство Юрайт, 2019. – 282 с.
5. Пирогова Е.В. Управление бизнес-процессами предприятия. Учебное пособие. – Ульяновск: УлГТУ, 2017. – 107 с.

УДК 336

О РАЗВИТИИ КОНКУРЕНЦИИ НА БАНКОВСКОМ РЫНКЕ

Тарасова Галина Викторовна,

Старший преподаватель кафедры экономика и управления, АНО ВО Открытый гуманитарно-экономический университет

Аннотация. Потребители своим выбором влияют на характер предложения и становятся движущей силой конкуренции. Результаты конкурентной борьбы должны побуждать участников рынка к дальнейшему соперничеству. Должна формироваться среда, в которой развиваются новые финансовые технологии и действует гибкое регулирование, а мелкие компании имеют доступ к платформенным решениям и аутсорсингу.

Ключевые слова: конкуренция, госбанки, Банк России, цифровые платформы

Tarasova Galina Viktorovna

Senior Lecturer, Department of Economics and Management, Open University for the Humanities and Economics, Moscow, Russia

Банк России назначил развитие конкуренции на финансовых рынках одним из приоритетов своей деятельности [1]. Доля государственного сектора в совокупном объеме активов банковской системы стабильно превышает 70% [2].

На 01 июля 2019 года крупнейшими кредитными организациями по объему активов являлись ПАО Сбербанк, ВТБ (ПАО), Банк ГПБ (АО), АО «Россельхозбанк», ПАО «Промсвязьбанк».

Доля рынка, занимаемая Сбербанком, близка к понятию монополизма, Половина депозитной базы, треть активов – эти показатели превосходят суммарно показатели четырех ведущих банков в любой развитой экономике мира.

Рост доли активов госбанков (банков, которые контролируют органы государственной власти, государственные институты развития, Банк России), конкретнее – двух лидеров рынка, Сбербанка и ВТБ, — новый вызов для банковской системы России.

Раздел 5. Вопросы экономики и управления в современном социуме

Частные банки пережили две фазы искажения конкуренции: сначала долгие годы противостояли надутым пустышкам на рынке, а в результате зачистки понесли большие репутационные потери.

Существуют объективные сложности в развитии бизнеса средних и малых банков: доля кредитов для МСП от топ-30 банков составляет 70%, и дефолтность у них существенно ниже, чем у малых банков. Если раньше малые и средние банки считали своим конкурентным преимуществом хорошее знание клиента, то теперь они, очевидно, по сумме факторов это преимущество утрачивают.

Госбанки имеют широкий доступ к дешевым финансовым ресурсам и, следовательно, не оставляют шансов в конкурентной борьбе другим российским банкам. Более того, государство еще и обеспечивает госбанкам доступ к лучшим заемщикам, устанавливая для остальных различные ограничения при кредитовании госкомпаний.

Небольшим и средним банкам очень тяжело конкурировать с госбанками как по стоимости фондирования, так и по каналам привлечения клиентов.

Продолжающаяся зачистка сектора сильно подорвала доверие к негосударственным игрокам, поэтому корпоративные клиенты, как и граждане с депозитами более 1,4 млн рублей, предпочитают открывать расчетные счета и держать средства в госбанках. То есть, с одной стороны, доля государства растет, потому что лицензий лишаются или уходят на санацию частные игроки, а с другой – этот процесс подталкивает клиентов выбирать госбанки.

Доля госбанков неуклонно растет в последние годы, причем это связано не только с крупнейшими санациями, но и с конъюнктурой в секторе. Активы растут только у крупных банков из числа топ-30 (среди которых преобладают именно госбанки), а активы остального сектора, наоборот, сокращаются. Важно понимать, что госбанки обладают более широкими возможностями по фондированию, а также могут рассчитывать на экстраординарную поддержку в случае необходимости (в отличие от частных банков). В результате это дает им возможность расти заметно быстрее рынка, принимая повышенные риски без опасения за свое кредитное качество.

Эта тенденция ведет к тому, что самостоятельность банков в выборе путей развития ограничивается. Кроме того, растет неравенство с точки зрения условий деятельности для тех банков и кредитных организаций, которые не могут рассчитывать на поддержку Банка России.

В классическом варианте это означает, что слабые игроки теряют долю на рынке или вовсе уходят с него, а их долю делят между собой сильные.

С другой стороны, формируя в банковском секторе новых игроков, которые появляются на остатках неудачливых кредитных организаций, Банк России тем самым способствует появлению у лидеров банковского рынка новых сильных конкурентов с хорошим корпоративным управлением и достаточной капитализацией.

Чтобы доля крупнейших банков хотя бы не росла, им нужно создавать достойных конкурентов. Задача проекта создания крупного конкурента за счет объединения банков – усилить конкуренцию среди системно значимых банков.

Преференции госбанков в части обслуживания счетов госучреждений вызваны тем, что при выборе банка большинство министерств и ведомств прежде всего руководствуются размером капитала. Поддержка АСВ также дала сильный импульс росту госбанков.

Банк России считает, что ключ к конкуренции – равный доступ к новым финансовым технологиям и цифровым платформам.

Чтобы госбанки руководствовались рыночными стимулами, нужно быть очень осторожным с установлением для них целей на рост объемов кредитования и развитие отдельных отраслей, так как это может закрыть рынок для конкурентов. На рынке есть крупные игроки, и важно, чтобы будущие технологические сервисы запускались не только на их платформе. Поэтому очень важно создание инфраструктуры цифровых финансов, доступных для всех участников финансового рынка.

В этом плане инициативы Банка России в части цифровизации банковских услуг – очень своевременный шаг, который позволит банковскому сектору избежать монополизации и снизить транзакционные издержки для небольших банков.

Частные банки, ориентированные на цифровую модель развития, могут стать серьезными конкурентами для госбанков в сфере кредитования МСП. Скорость внедрения новых технологий в крупных банках существенно ниже

Бюджет на ИТ в финансовом секторе уже составляет основную статью расходов. По данным агентства «МакКинзи», перевод любой услуги «в цифру» позволяет сократить издержки на 20–30% и увеличить доходы на 10%.

Если говорить о расчетно-кассовом обслуживании, о корпоративном кредитовании, то здесь для клиентов очень важны именно сервисная составляющая, скорость принятия решений, уровень взаимодействия. У клиента могут возникнуть какие-то сложности в обслуживании долга. Для него всегда комфортнее, если он может к кому-то обратиться и обсудить

Раздел 5. Вопросы экономики и управления в современном социуме

возможные варианты решения, чем, когда его сразу «поставят» на просрочку. Поэтому в таких продуктах региональные банки смогут конкурировать с топовыми банками, опираясь на более индивидуальный подход.

Расширение госпрограммы льготных кредитов МСБ позволит поддерживать малые и средние банки. Существенное увеличение числа банков – участников программы льготного кредитования МСБ – и объема субсидий позволит поддержать рентабельность небольших банков.

Политика регулятора по очистке банковского сектора, по всей видимости, будет продолжаться, однако утратит былую интенсивность.

Останутся госбанки, крупнейшие частные игроки, дочки иностранных банков. Также положение на рынке сохранят банки с диверсифицированной моделью, консервативным риск-менеджментом и стабильными позициями в ключевых регионах присутствия. Банки, которые уверенно чувствуют себя в своем регионе и бренд которых известен. Зачастую они являются вторым банком для большинства жителей региона после Сбербанка. Выживут те, кто успел наладить у себя высокое качество управления, кто не завязан на обслуживание одного собственника, а работает на рыночных принципах.

В целом, все банки сейчас работают на диверсификацию, прежде всего потому, что понимают: в период кризисов отдельные направления бизнеса существенно проседают. Может просесть ипотека, могут просесть корпоративные клиенты. Если банк сконцентрирован на каком-то из этих направлений, то его доходы гораздо более волатильны в период спадов. Во многом поэтому сделка Совкомбанка и РосЕвроБанка считается знаковым и успешным примером M&A. Совкомбанк традиционно силен в рознице, а РосЕвроБанк – в корпоративном секторе. При объединении получается надежный банк с диверсифицированным портфелем. Ожидается продолжение аналогичных сделок, потому что сейчас банки прилагают большие усилия для того, чтобы обезопасить себя от возможных экономических спадов [3].

Падение доходов, падение потребительской активности, новые дефолты в корпоративном секторе, закрытие предприятий, рост безработицы – все это может привести к росту неплатежей по кредитам, что поставит под удар банки с большими ипотечными портфелями и большими портфелями необеспеченных потребительских кредитов.

Таким образом, повышение конкурентоспособности кредитных организаций, включая малые и средние банки, будет напрямую связано с использованием новейших финансовых технологий. Превращение инфор-

магии в ключевой актив и переход к использованию открытых интерфейсов поменяют ландшафт банковской деятельности. Создание электронных площадок для дистанционной продажи финансовых услуг и регистрации сделок (маркетплейс), развитие системы быстрых платежей поменяют характер взаимоотношений поставщиков и потребителей финансовых услуг. На смену конкуренции брендов приходит конкуренция потребительских характеристик продуктов и сервисов. Благодаря этому увеличиваются возможности для повышения операционной эффективности и получения прибыли.

Список источников.

1. Подходы Банка России к развитию конкуренции на финансовом рынке [Электронный ресурс]: URL: https://cbr.ru/Content/Document/File/90556/Consultation_Paper_191125.pdf (дата обращения 01.12.2019).
2. Официальный сайт АКРА [Электронный ресурс]: URL: <https://www.acra-ratings.ru/research/1455> (дата обращения 01.12.2019).
3. Александр Пирожков, Наталья Модель Государство внезапно вспомнило о конкуренции: к чему приведут действия ЦБ URL: https://www.dp.ru/a/2018/06/17/Gosudarstvo_vnezapno_vspo (дата обращения 01.12.2019).

УДК: 796

ФУНКЦИОНИРОВАНИЕ МАЛОГО БИЗНЕСА В СПОРТИВНОЙ ИНДУСТРИИ НА РОССИЙСКОМ РЫНКЕ

Щадилова Ирина Сергеевна,

Канд. пед. наук, доцент кафедры педагогики и психологии, АНО ВО Открытый гуманитарно-экономический университет, ishchad@mail.ru

Савкин Артур Юрьевич,

Старший преподаватель кафедры педагогики и психологии, АНО ВО Открытый гуманитарно-экономический университет

Аннотация: Формы приобщения населения к физической культуре и здоровому образу жизни позволяет спортивной индустрии в российских реалиях разнообразить подходы ведения малого бизнеса. Специфические особенности ведения танцевального бизнеса характеризуется, как правило коммерческой основой, приближенность к формам преподавания на уровне «занимаюсь не для достижения результата, а для удовольствия», популярна система курсов. Пакет предложений должен быть сформирован так, чтобы клиент выбрал именно эту, а не другую аналогичную спортивную организацию.

Ключевые слова: *спортивный бизнес, танцевальная школа, здоровый образ жизни, физическая культура.*

FUNCTIONING SMALL BUSINESSES IN THE SPORTS INDUSTRY IN THE RUSSIAN MARKET

Shchadilova Irina Sergeevna,

*Cand. ped Sciences, Associate Professor of the Department of Pedagogy and Psychology
Open University for the Humanities and Economics, Moscow, Russia*

Savkin Arthur Yuryevich,

*Senior Lecturer, Department of Pedagogy and Psychology, Open University for the
Humanities and Economics, Moscow, Russia*

Annotation: Forms of introducing the population to physical education and a healthy lifestyle allows the sports industry in the Russian realities to diversify the approaches to small business. The specifics of running a dance business is characterized, as a rule, by a commercial basis, proximity to the forms of teaching at the level of “I study not for achievement of results, but for pleasure”, a popular course system. A package of proposals should be formed so that the client chooses this, and not another, similar sports organization.

Keywords: sports business, dance school, healthy lifestyle, physical education.

В современной экономике индустрия спорта представляет собой достаточно большой спектр направлений. Начиная от магазинов, занимающихся продажей спортивных товаров, экипировки и других сопутствующих товаров, заканчивая такими направлениями как спортивные клубы, фитнес-центры и многими другими организациями, оказывающими оздоровительные услуги.

Спортивная индустрия в России в целом представлена в двух направлениях. С одной стороны, это коммерческие спортивные организации, а с другой стороны государственные. В большей мере занимающиеся формированием здорового образа жизни населения страны и формированием физической культуры личности. В связи с этим на рынке услуг возникают конкурентные отношения между представителями частных и государственных структур. Рассматривая такую часть индустрии спорта, как спортивные и оздоровительные организации, то преимущество в данном направлении имеют именно государственные структуры, так как они в свою очередь могут предоставлять населению услуги на бесплатной основе, что является большим плюсом. Поэтому перед руководством коммерческих организаций стоит задача разработать такой комплекс действий, который позволит привлечь клиента именно в их спортивный клуб. Спортивный клуб должен предоставить такой пакет услуг и предложений, благодаря которому, клиент предпочтет бесплатной государственной спортивной организации именно частный коммерческий клуб [1].

В современной российской реальности предпринимательская деятельность в сфере танцевального искусства и фитнеса находится на пике своего развития и продолжает набирать все большую популярность во всем мире, в том числе в Российской Федерации. Танцевальная школа – это как правило коммерческая организация, в которой проводится обучение танцевальным навыкам в различных танцевальных стилях и могут использоваться различные форматы проведения такого обучения.

Раздел 5. Вопросы экономики и управления в современном социуме

Так среди форматов обучения танцевальным навыкам можно выделить следующие:

- 1) посещение танцевальных занятий по абонементу;
- 2) посещение мастер-классов танцевальных хореографов;
- 3) посещение танцевальных спецкурсов;

В России безусловно предоставлен обширный спектр выбора танцевальных школ совершенно разной направленности. В основном, коммерчески выгодными считаются школы, в которых есть обширный выбор танцевальных направлений: от современных/уличных до классических танцев. Это объясняется тем, что школа, которая даёт такой большой выбор набирает совершенно разную аудиторию, которая зачастую идёт потоком. Выбор формата тренировок зависит только от самого ученика и от самоощущения на занятиях. Так же весьма популярна система курсов. Тренером составляется программа тренировок на месяц так называемого курса, после окончания которого вам гарантируется результат. Эта система пользуется большим спросом. Так же школы помимо занятий могут организовывать различные танцевальные лагеря, соревнования и устраивать [3].

Целью любой организации независимо от ее сферы деятельности является рост, развитие и улучшение экономических результатов. Для этого необходимо прибегнуть к приемам повышения эффективности управления.

Существуют различные приемы для развития бизнеса и способы держать его в конкурентоспособном состоянии. Танцевальный бизнес, хоть и является танцевальной сферой, но также является важной частью бизнеса. Один из приемов удобного и успешного функционирования предприятий является система автоматизации бизнеса.

На примере студии X-dance мы показываем, как работает эта система внутри компании и какие преимущества она создает.

В результате автоматизации управления бизнес-процессами руководитель предприятия получает больше информации для анализа бизнес-процессов в виде подробных аналитических отчетов и имеет возможность качественно управлять компанией с учетом данных показателей.

А сейчас хотелось бы перейти к разбору процесса автоматизации непосредственно студии X-dance.

1. CRM -система ведения клиентов.

2. Административный ресурс. Администратор на рецепшне, контроль и управление процессами во время работы студии, учет клиентов, ведение финансовой отчетности.

3. Оптимизация хозяйственных расходов за счет включения их в стоимость аренды и выполнение арендодателем.

4. Аутсорсинг персонала: Юридическая и бухгалтерская поддержка и обслуживание компании.

5. Реклама и продвижение услуг студии через квалифицированных сотрудников: Smm работа менеджера по ведению соц. сетей студии, работа менеджеров по разработке и внедрению стратегий продвижения студии, работа с партнерскими площадками и ивент мероприятиями.

6. Работа с профессиональными фото и видео операторами для создания контента студии.

Так же хочется отметить значимость в современном продвижение бизнеса-социальные сети. Аккаунты студии X-dance имеют уже свою аудиторию, но ее не хватает для постоянного притока новых учеников, тем самым, стоит отметить, что большее развитие инстаграм аккаунта в виде подобных действий может принести плоды:

1) Размещение качественных танцевальных видео и фотографий будет привлекать внимание к странице и задерживать на них людей, что вызовет у них интерес прочитать информацию о данной школе;

2) Обучающее танцевальные видео от преподавателей (популярный ход для набора аудитории у танцоров);

3) Интересные предложения (опросы, тесты) акции – могут привлечь именно то количество клиентов, которое нам бы хотелось видеть, а условия для того что бы уже удержать новых клиентов в школе указаны в пункте.

Безусловно, социальная сеть – не самый сильный и надежный инструмент в эффективном продвижение, но современные реалии диктуют уже свои условия, и игнорировать факт, что социальные сети часть жизни современного человека. Так же для удержания аудитории нужно устраивать определенные тренинги не только для начинающих учеников, что уже имеет место быть в любой школе, а именно устраивать выездные тренинги (классы) для постоянных учеников. Формат данного мероприятия может быть в форме трех дневного уикенда в загородном пансионате. Смена обстановки, дружеская атмосфера, новый танцевальный и теоретический материал – сплотят еще больше и преподавателей, и учеников школы, зарядит силами и хорошим настроением для дальнейших тренировок комплексе могут дать очень хороший результат и повысить эффективность студии X-dance [2].

Несмотря на сложное отношение в России к современному танцу и к танцевальной индустрии в общем, определенные шаги в стороны изме-

Раздел 5. Вопросы экономики и управления в современном социуме

нений и развития этой сферы достаточно ощутимы. Открыто большое количество студий современного танца не только в Москве, но и по всей России которые имеют свою аудиторию, свою уникальную концепцию и каждая школа пытается внести свой вклад в танцевальное образование России, создавая разные форматы тренировок, курсов и тренингов как для учеников, так и для преподавателей. Так же стали уделять должное внимание организации танцевальных мероприятий и мастер-классов топ-хореографов с мировым именем, что позволяет русским танцорам выходить на более профессиональный уровень в танцевальной сфере, а коммерческой привлекательности малого бизнеса в танцевальной сфере эффективно прогрессировать.

Список источников:

1. Менеджмент и экономика физической культуры и спорта: учеб. пособие для студ. высш. пед. учеб. заведений / М.И. Золотов, В.В. Кузин, М.Е. Кутепов, С.Г. Сейранов. – М. : Академия, 2004. – С. 146-166.

2. Щадилова И. С. Коммуникативные особенности в управлении спортивной организации / И. С. Щадилова // Материалы Международной практической конференции «Проблемы и перспективы формирования здорового образа жизни в информационном обществе». – Иркутск: ООО «Мегапринт», 2016. – С.188-191

3. Щадилова И.С. Савкин А.Ю., Шестак М. В. К вопросу оценки проблем спроса населения на спортивно-оздоровительные услуги фитнес клубов // И.С. Щадилова, А.Ю. Савкин, М.В. Шестак // Проблемы и инновации спортивного менеджмента рекреации и спортивно-оздоровительного туризма. Сборник материалов IV Всероссийской научно-практической конференции. Под общей редакцией Г.Н. Голубевой. – Казань – 2018. –С.159-162

УДК 34.01

ВЕРХОВЕНСТВО ПРАВА КАК ОСНОВА ДЕМОКРАТИИ

Аллалыев Руслан Мурадович,

*Кандидат юридических наук, доцент кафедры международного права, АНО ВО
Открытый гуманитарно-экономический университет, Allaluyevu.rm@rea.ru*

Куксин Иван Николаевич,

*Доктор юридических наук, профессор кафедры теории и истории государства и
права Московского городского педагогического университета, proffKuk-1944@yandex.ru*

Аннотация. «Верховенство права» — это не просто расхожая и популярная фраза. Своими корнями она уходит в античность, что можно подтвердить трудами Платона¹¹. В более поздний период ее продолжателем был английский политический мыслитель, философ, государственный деятель Джон Локк (1632–1704). В XIX–XX веках данной проблемой успешно занимался английский юрист Дэйси Альберт Вэнн (1835–1922).

Несмотря на то, что концепция верховенства права признана в качестве основы государственного устройства и закреплен в ряде конституций бывших социалистических стран Центральной и Восточной Европы, а также в других странах, так называемых «старых демократиях», юридические положения, связанные с этой правовой категорией, носят весьма общий характер и не дают о ней однозначного представления. В силу этого авторы на основе тех исследований, которые были посвящены данной концепции ставят задачу выделить те ключевые особенности, которые раскрывают содержание термина «верховенство права» и с помощью наиболее распространенного в научной литературе метода – описания характеристик (как формальных, так и содержательных) дать им толкования и на этой основе сформулировать общее понятие принципа «верховенство права».

¹¹ ¹ Например, в работе «Законы» Платон пишет «я вижу близкую гибель того государства, где закон не имеет силы и находится под чьей-либо властью. Там же, где закон – владыка над правителями, а они – его рабы, я усматриваю спасение государства и все блага, какие только могут даровать государствам боги». См. Платон. Законы. Книга IV / Электронный ресурс. // URL: <http://www.civisbook.ru/files/File/Platon.Lows.pdf>

Раздел 6. Современные правовые проблемы

Ключевые слова: верховенство права; верховенство закона, правовое государство, идея права, справедливость, законность.

Allaliev Ruslan Muradovich,

PhD in Law, Associate Professor, Department of International Law, Open University for the Humanities and Economics, Moscow, Russia, Allalyevu.rm@rea.ru

Kuksin Ivan Nikolaevich,

Doctor of Law, Professor at the Department of Theory and History of State and Law of the Moscow City University, proffKuk-1944@yandex.ru

RULE OF LAW AS THE BASIS OF DEMOCRACY

***Annotation.** “Rule of law” is not just a popular phrase. Its roots go back to antiquity, which can be confirmed by the works of Plato. In a later period, its successor was the English political thinker, philosopher John Locke (1632-1704). In the XIX-XX centuries, the English lawyer Dicey Albert Vann (1835-1922) successfully dealt with this problem.*

Despite the fact that the concept of the rule of law is recognized as the basis of the state system and is enshrined in a number of constitutions of the former socialist countries of Central and Eastern Europe, as well as in other countries, the so-called “old democracies”, the legal provisions related to this legal category are very general in nature and do not give an unambiguous idea about it. The authors set the task of highlighting those key features that reveal the content of the term “rule of law” and, using the most common method in the scientific literature – describing characteristics (both formal and substantial), give them interpretations and, on this basis, formulate a general concept of the rule of law principle “.

***Key words:** rule of law, idea of law, justice, legality.*

Президент Американской Ассоциации Юристов Джеймс Р. Силкент, выступая на симпозиуме «Доктрины Правового Государства и Верховенства Права в Современном Мире», проводимого 21 октября 2013 года в Сенатском зале здания Конституционного Суда РФ и посвященного 20-й годовщине Конституции России в своем вступительном слове отмечал, что «несмотря на широкое употребление данного термина, в течение последнего десятилетия стало очевидным крайне недостаточное его понимание» [1, с. 15].

Концепция «верховенство права» с момента своего возникновения претерпела множество изменений, она постоянно эволюционирует. Здесь важную роль играет фактор потребности многонационального мира. Так,

например, близким по содержанию является концепция «правового государства», которая как известно получила широкое распространение, не только в научных изысканиях, но и во многих конституциях государств. И, естественно, возникает вопрос, сближаются ли они, идут ли курсом на конвергенцию? Ответ на поставленный вопрос будет способствовать пониманию роли и назначения верховенство права при построении любого общества в социальной системе в котором должны возобладать такие основополагающие принципы как законность и справедливость.

Вторая половина XX и начало XXI веков характеризуется в международных отношениях кризисными явлениями. «Мир, в котором мы живем, меняется на глазах, причем в сторону ухудшения, особенно в области международной безопасности, которая, как известно, выстроена Ялтинской и Потсдамской конференциями. Ведущие страны во главе с США прилагают максимум усилий по ее расшатыванию. Во внешней политике Америки, Великобритании и других стран мы наблюдаем самоуверенность, ошибочное представление о том, что путем силового давления или угрозы силового превосходства можно доминировать в мире» [2, с. 412]. В настоящее время те страны, которые придерживаются внешней политики США идут по пути разрушения глобальной безопасности (например, выход США из Договора о ликвидации ракет средней и малой дальности и последовавшая приостановка Российской Федерацией выполнения Договора между Союзом Советских Социалистических Республик и Соединенными Штатами Америки о ликвидации их ракет средней дальности и меньшей дальности). Все это свидетельствует о том, что риск возникновения ядерной войны в современной международной ситуации существует, причем не в абстрактной форме, а вполне реальной. Об этом заявил 12 сентября 2019 года заместитель министра иностранных дел РФ Сергей Рябков, выступая на презентации доклада «Новое понимание и пути укрепления многосторонней стратегической стабильности» в пресс-центре ТАСС. По его словам, за последнее время действия западных стран стали более эмоциональными и временами весьма агрессивными. «Они избегают обсуждения назревших вопросов по существу, блокируют работу диалоговых каналов, продолжают расшатывать архитектуру контроля над вооружениями, целенаправленно проводят откровенно деструктивную линию на слом наработанных десятилетиями эффективных договорных механизмов в сфере безопасности и стабильности»¹, – пояснил Рябков.

¹ В МИД РФ заявили о риске начала ядерной войны // URL: https://tass.ru/politika/6877565?utm_source=yxnews&utm_medium=desktop&utm_referrer=https:%2F%2Fyandex.ru%2Fnews (дата обращения 12. 09.2019)

Раздел 6. Современные правовые проблемы

Изложенное свидетельствует, что в этих весьма тревожных и непростых международных условиях значение концепции верховенства права имеет непреходящее значение. Представляется, что и роль Организации Объединенных Наций будет возрастать, если в принимаемых ей международных документах будет получать развитие и закрепление ключевых элементов концепции верховенства права. Данный вывод можно подкрепить «Декларацией Сопредседания на высоком уровне Генеральной Ассамблеи о верховенстве права на национальном и международном уровнях» от 24 сентября 2012 года. В резолютивной ее части подчеркнуто, что главы государств и правительств и главы делегаций «согласны, что руководством для наших коллективных действий в ответ на проблемы и возможности, возникающие в результате многих сложных политических, социальных и экономических преобразований, должно быть *верховенство права*, поскольку оно является основой дружественных и равноправных отношений между государствами, а также основой строительства справедливых и равноправных обществ» [3, с. 2]. В пункте 2 Декларации особенно подчеркивается: «Мы признаем, что верховенство права относится в равной степени ко всем государствам и международным организациям, включая Организацию Объединенных Наций и ее основные органы, и что уважение и поощрение верховенства права и правосудия должны служить руководством во всех видах их деятельности и обеспечивать предсказуемость и легитимность их действий» [3, с. 2]. К сожалению, надо констатировать, что с момента принятия данной Декларации особого влияния на принятие важных международных актов государств оказано не было. Однако это не должно восприниматься как результат ее низкой эффективности для урегулирования международных отношений.

В силу значимости и важности концепция верховенства права являлась и является предметом исследования в плане ее практического влияния на состояние законности в различных странах мира. В подтверждение сказанного можно привести Международную независимую некоммерческую организацию The World Justice Project (WJP), которая опубликовала Индекс верховенства права (Rule of Law Index) за 2019 год на основе социологических опросов 120 000 домохозяйств и изучения 3 800 экспертных источников в 126 странах¹. Измеритель Индекса состоял из восьми индикаторов (факторов): «ограничение государственной власти; отсутствие коррупции; открытое правительство; защита фундаментальных прав чело-

¹ Индекс верховенства права (Rule of Law Index), публикуется ежегодно в рамках проекта «World Justice Project» с 2010 года <http://data.worldjusticeproject.org/>

века; порядок и безопасность; правоприменение; гражданское правосудие; уголовное правосудие» [4]. На основе приведенных индикаторов Индекса, Россия в общем рейтинге в 2019 году находится на 88-м месте из 126 стран, и на последнем 11-м месте из тринадцати стран Восточной и Центральной Европы [4].

Таким образом, в XXI веке, чтобы удержать мир от ядерного кризиса, который сейчас объективно имеет место, найти компромисс в целях выработки взаимоудовлетворяющих решений, которые будут затрагивать глобальные интересы стран, концепция верховенства права «проявляет себя в запрете насилия и в основном принципе мирного разрешения споров» [5] и поэтому ее влияние в международных отношениях лишь будет возрастать. Не менее важную роль данная концепция играет и в национальных системах.

Верховенство права – это концепция и базовый принцип, являющийся основой деятельности всех государственных органов и руководящим началом для юридических и частных лиц, которые должны подчиняться закону, принятому в установленном порядке, и который должен публично исполняться в независимых судах.

Список использованных источников.

1. Джеймс Р. Силкент. Верховенство права и его значение // Доктрины Правового Государства и Верховенства Права в современном мире / Сборник статей. Ответственные редакторы: В.Д. Зорькин, П.Д. Баренбойм – М.: ЛУМ, Юстициформ, 2013. С. 15-18.

2. Куксин И. Н. Кризис современного международного права: общее и особенное // Материалы Всероссийской научно-практической конференции памяти профессора Феликса Михайловича Рудинского, 17 апреля 2019 года/ под общей редакцией д-ра экономич. В.В. Строева и д-ра юридич. наук профессора Д.А. Пашенцева. М.: МГПУ, «Белый ветер», 2019 С.410-417.

3. Декларация Совещания на высоком уровне Генеральной Ассамблеи ООН о верховенстве права на национальном и международном уровнях: принята Резолюцией Генеральной Ассамблеи ООН N 67/1 от 24.09.2012. URL: http://www.un.org/ru/documents/decl_conv/declarations/ruleoflaw2012.shtml (дата обращения: 19.07.2019).

4. Индекс верховенство права WJP // URL: <https://transparency.org.ru/research/drugie-issledovaniya/opublikovan-indeks-verkhovenstva-prava-wjp.html> (дата обращения: 19.07.2019).

5. Kleinlein Cf. T. Konstitutionalisierung im Völkerrecht. Konstruktion und Elementeeiner idealistischen Völkerrechtslehre (2012) at 542.

УДК 340.13

**АКТУАЛЬНЫЕ ПРОБЛЕМЫ ЦИФРОВОГО ПРАВА
(ТЕОРИЯ И ПРАКТИКА)**

Андреева Любовь Александровна,

Канд. юрид. наук, доцент кафедры теории и истории государства и права, АНО ВО Открытый гуманитарно-экономический университет, e-mail: andreeva56@mail.ru

Аннотация: В статье рассматривается понятие и сущность «цифрового» права, как составной части «цифровой» юриспруденции. Автор проанализировала основные направления развития отраслевого регулирования цифровой юриспруденции, особенности применения методов юридической техники в информационном и «цифровом» праве.

Ключевые слова: информационное право, «цифровая» юриспруденция, компьютеризация, юридическая техника.

ACTUAL PROBLEMS OF DIGITAL LAW (THEORY AND PRACTICE)

Andreeva Lyubov Aleksandrovna

Cand. legal Sciences, Associate Professor, Department of Theory and History of State and Law Open University for the Humanities and Economics, Moscow, Russia

Annotation: The article deals with the concept and essence of “digital” law as an integral part of “digital” jurisprudence. The author analyzed the main directions of development of branch regulation of digital jurisprudence, features of application of methods of legal technique in information and “digital” law.

Key-words: information law, “digital” jurisprudence, computerization, legal technique.

Под «цифровой» юриспруденцией, по мнению автора, представляется внедрение в правотворчество и правоприменение компьютерной техни-

ки, специального программного обеспечения и математических методов. Все это пока применяется для сбора, хранения и переработки правовой информации, и только для наиболее эффективного получения различного рода информационных и вычислительных услуг. Повсеместно стали применяться шаблоны (исковое производство, договорные отношения), используются базы данных и интеллектуальные информационные системы [4].

Вместе с тем, попытки внести дополнения и изменения в гражданское законодательство, потребовали теоретического осмысления понятия «цифровое право», его материальную составляющую, а также определение цифрового права как материального, процессуального права и оказания информационных услуг. Объекты и субъекты цифрового права отличаются разнообразием, неоднозначным определением и регулированием, что требует в дальнейшем внесения дополнений как в теорию государства и права, так и в отраслевое законодательство. Информационно-коммуникативная правовая подсистема является одним из важнейших и динамично развивающихся компонентов государственной системы, средством организации общественной жизни и активного участия в ней всех граждан [1].

В настоящее время повышается социально-политическая, экономическая, идеологическая роль информации, растут информационные потребности общества. Информация превращается в массовый продукт. Во многом всё это способствует появлению многочисленных концепций, абсолютизирующих место и роль информации. Арсенал средств позволяет не просто информировать, но и создавать определённые, часто виртуальные реальности, погружая в них, формируя не только мироощущение, но и мировоззрение в целом. В данном случае, как и вообще нередко бывает, искажается действительное положение вещей [3].

Суть концепций «электронного правительства» не сводится к использованию государственными органами достижений информационно-компьютерных технологий. Они представляют систему интегрированного взаимодействия государства и граждан с помощью Интернета, т. е. новую модель взаимоотношения граждан и властных структур. В области цифрового права можно условно выделить следующие разделы: авторское право на цифровые «сущности»; программное право; право цифровых денег; право цифровых операций; право цифровых споров; право программных роботов; право доступа к данным и защиты при доступе. Данное разделение отражает объективно существующие в настоящее время отдельные направления информационно-коммуникационных технологий.

Раздел 6. Современные правовые проблемы

Авторское право на цифровые сущности касаются всех без исключения участников информационно-коммуникационного взаимодействия (либо как владельцев прав на цифровые сущности, либо как пользователей данных сущностей). Кроме того, вопросы приобретают свою актуальность в связи с быстрым прогрессом средств записи и хранения данных. Следует особое внимание обратить на регистрационную защиту прав на цифровые объекты (текст, графику, музыку, видео, программы и т. д.), лицензирование использования защищенных объектов, контроля использования цифровых объектов и специальной защиты объектов от ненадлежащего использования, а так же вопросов пресечения недолжного использования цифровых объектов. Отсутствует не только правовое регулирование размещаемого в сети контента, при котором сайты предлагается приравнивать к средствам массовой информации, но и даже правовое регулирование самого Интернета – доменных имен, до настоящего времени – не конкретизировано.

Требуется осмысления и подготовка новых правовых механизмов защиты. Если будет запрещено размещение на сайте некоего контента, то его можно разместить на другом сайте, оставив на первоначальном сайте ссылку. В принципе, учитывая специфику работы поисковых и индексных роботов (так же анонимные сайты) вообще возможно размещение легко индексируемого и идентифицируемого контента в сети, без ссылок на него. Однако как показывает практика, попытки технического решения сугубо правовых вопросов полностью нейтрализуются техническими средствами, без каких-либо последствий.

Несмотря на то, что все в работе и повседневной жизни используют значительное количество программных средств, до настоящего времени отсутствует должное правовое регулирование программной области как таковой: сертификация деятельности по созданию ПО, регулирования жизненного цикла ПО (распространение, инсталляция, сопровождение, снятие с эксплуатации, утилизация).

Абсолютно незаметно для законодателей появились на свет и приобрели вполне конкретную форму нематериальные, вненациональные, унифицированные сущности, с успехом взявшие на себя функции традиционных денег: определения правового статуса цифровых, вненациональных платежно-обменных ресурсов и соответствующих систем, цифровой биллинг и банкинг (финансовые услуг). Специалисты, работающие в сети, о невозможности существования цифровых денег осведомлены не были, а платежные системы успешно развиваются, не отвечая за «полную невозможностью своего существования».

В настоящее время, практически вся необходимая корпоративная деловая и коммерческая документация унифицирована, специфицирована и стандартизована. По этой причине, в случае необходимости оформления коммерческого взаимодействия (например, покупки пакета ценных бумаг, с оплатой покупки, депонированием средств, депозитированием бумаг и выдачей гарантий), стороны не готовят документы с чистого листа, а просто выбирают из общедоступного каталога. Безусловно, что это накладывает определенные ограничения на сами совершаемые операции, а также требует длительной и детальной проработки шаблонов документов. Однако этот процесс в определенной степени противоречит «свободе договора» и его ограничивает.

Однако, автор не поддерживает создание специального цифрового суда в судебной системе. В 90-е годы была попытка создания суда по информационным спорам, который в дальнейшем был возвращен по подсудности в ныне существующую систему судопроизводства, включающую систему онлайн-заседаний (конференций).

Определенный интерес представляют программные роботы, составляющие определенный класс программ, которые, будучи помещены в сетевую среду способны выполнять набор действий (поиск информации, ее копирование, заказ информации и товаров и т. д.). Эти программы следует рассматривать как технологии обычных цифровых программ, например, поисковые роботы для выявления коррупциогенных факторов в текстах нормативно-правовых актов. Право доступа к данным и защиты при доступе предполагает учет условий получения информации, а также защиту интересов пользователей. Решение вопроса связано в необходимость пересмотра большинства имеющихся на настоящий момент правовых конструкций, связанных с распространением информации.

Более сложные проблемы ставит процесс глобальной информатизации, который, по мнению исследователей, развивается лавинообразно и непредсказуемо, опережая теоретическое осмысление его последствий. Вместе с тем, уже очевидны отрицательные последствия компьютерных технологий, оценивая появление Интернета как техническую революцию, автор отмечает, что сложность и неоднозначность социально-культурных последствий этого процесса не способствует развитию права, компьютерной юридической техники, элементы которой, безусловно, используются отдельными законодателями. Правовое пространство, возможно, предложит законодателю свои методы и условия, вне зависимости от правосознания последнего [4].

Раздел 6. Современные правовые проблемы

С изучением представлений о сущности и закономерностях информационно-коммуникативных технологий очевидно, что они ставят перед обществом ряд сложнейших проблем. Результаты использования их во многом зависят от того, кем, как и в каких целях они будут использоваться. В этом смысле информационная индустрия может нести с собой не только новые возможности, но и новые опасности и угрозы, в том числе в процессе моделирования правовых ситуаций или правотворчестве. Международными организациями разработаны показатели, индексы, критерии оценки состояния информационно-компьютерного комплекса, позволяющие осуществлять мониторинг развития, как в отдельной стране, так и в отдельном регионе. Вместе с тем, «цифровая» юриспруденция, а тем более методики создания нормативных правовых актов, правовых стандартов, далеки от совершенства.

Основу правовых систем по-прежнему составляют электронные базы и банки правовой информации. Базы данных информационного обеспечения включают в себя самые разнообразные документы: от формуляров разработки нормативных актов до зарубежного законодательства. В области правоприменения такие системы используются, например, в детекторе лжи, как при приеме на работу, так и в случаях обеспечения безопасности бизнеса (рейдерской атаки). Заключение о правильности «ответа» дается компьютерной программой, анализирующей получаемые кривые с помощью набора правил, которые обобщают исследования психологов и опыт многих наблюдений. Ненадежность заключения, производимого детектором лжи, обусловлена тем, что к разным людям, по-разному реагирующим на стрессовые ситуации, применяется одна и та же система решающих правил. Поэтому, помимо компьютерной программы, полиграфологи вынуждены применять систему дополнительных, весьма трудоемких и кропотливых приемов. Вместе с тем, судебные органы оставляют без внимания результаты полиграфического исследования.[4]

В юридической деятельности эффективно можно использовать компьютерные технологии, в значительной степени облегчающие труд практиков: неограниченный оперативный обмен информацией с помощью сети Интернет между различными субъектами правоотношений; удобство использования различных информационно-поисковых систем законодательства; просто возможность грамотного оформления документов с помощью современных текстовых редакторов. С развитием информационных технологий появляется возможность разработки профессиональных программ, справочно-правовых систем и баз данных специального назначения, а также их использование в юридической деятельности.

Важным компонентом обеспечения национальной и международной безопасности становится информационная безопасность, предполагающая как необходимость международной кооперации, так и унификацию национальных правовых актов. Существуют общие концептуальные и программные документы, затрагивающие проблему перехода российского общества к цифровым технологиям. Все программные документы намечают перспективы и направления развития. Вместе с тем, автор подчеркивает, что это только программные документы, которые не носят нормативного характера, и не смогут в полной мере быть реализованы. В программах зачастую игнорируется правовая составляющая, не учитывается действующая нормативная база, либо коллизионные ситуации в праве или существующие правовые обычаи.

В той правовой ситуации усматривает переход от компетенций к правовым нормам, что обеспечит усмотрение, а не законность и правопорядок, а «снятие ключевых правовых ограничений и создание отдельных правовых институтов, направленных на решение первоочередных задач формирования цифровой экономики», скорее лозунг, чем декларация о намерениях.

Таким образом, автор полагает, что идее «цифровой» юриспруденции должно предшествовать «цифровое право», обеспечивающее как область правотворчества, так и процесс правоприменения. Однако отсутствие данной связи с информационным правом и юридической техникой приводят к выводу о неэффективности предлагаемых программой мер.

Процесс цифровизации обусловил появление новых объектов имущественного оборота, которые получили общее название – цифровые активы (digital assets) или «сущности». В целях обеспечения стабильности их имущественного оборота требуется создание правового режима для таких объектов либо путем адаптации действующих норм гражданского законодательства, либо путем создания новых правил [5]. Однако для решения задачи формирования правового режима цифровых объектов необходимо выявить их правовую природу, отграничив от уже известных правовых явлений в цифровой и объективной (материальной и нематериальной) форме, получивших правовую регламентацию.

В юридической литературе отсутствует единое понятие цифровых активов. Существование новых объектов имущественного оборота требует обеспечить защиту их владельцев. Например, цифровые активы можно представить в следующих объектах: токены; криптовалюты; большие данные (big data); доменные имена и аккаунты; виртуальное игровое имуще-

Раздел 6. Современные правовые проблемы

тво [6]. Перечень не исчерпывающий, а состав цифровых активов весьма неоднороден. При этом в перечень включают и те объекты гражданских прав, которые уже имеют особый правовой режим (контент: тексты, видео- и аудиофайлы, графические изображения и т. д.). Они охраняются как РИДы, и проблем с их режимом в целом не возникает [7].

Однако, новые цифровые активы считать объектами гражданских прав, так как игнорировать имущественный оборот с участием этих объектов государство дальше уже не может. Об этом свидетельствуют и попытки внести изменения в ст. 128 ГК РФ. Однако при детальном рассмотрении, ответ на вопрос о том, любые ли цифровые активы могут быть признаны объектами гражданских прав, не столь однозначен.

В противном случае речь может идти о предоставлении защиты соответствующим неимущественным правам. В большей мере такая защита может быть предоставлена нормами частного права. Представляется, что могут рассматриваться следующие конституированные особенности цифровых активов: нематериальны и не нуждаются в материализации в реальном мире; существуют только в цифровой форме, а не в электронной; представлены в качестве записей – кода и создаются с помощью кодирования с применением криптографии и могут быть воспроизведены только с помощью специальных технических устройств.

Федеральный закон «О внесении изменений в части первую, вторую и статью 1124 части третьей Гражданского Кодекса Российской Федерации» от 18 марта 2019 года № 34-ФЗ дополнил статью 141.1 ГК РФ. Цифровые права, в частности в части 1 статьи 141.1 ГК РФ указывается, что «цифровыми правами признаются названные в таком качестве в законе обязательственные и иные права, содержание и условия осуществления которых определяются в соответствии с правилами информационной системы, отвечающей установленным законом признакам. Осуществление, распоряжение, в том числе передача, залог, обременение цифрового права другими способами или ограничение распоряжения цифровым правом возможны только в информационной системе без обращения к третьему лицу.» [8]

В связи с этим в новой редакции излагается ст.160 п.1 ГК РФ: «1. Сделка в письменной форме должна быть совершена путем составления документа, выражающего ее содержание и подписанного лицом или лицами, совершающими сделку, либо должным образом уполномоченными ими лицами. Письменная форма сделки считается соблюденной также в случае совершения лицом сделки с помощью электронных либо иных технических средств, позволяющих воспроизвести на материальном

носителе в неизменном виде содержание сделки, при этом требование о наличии подписи считается выполненным, если использован любой способ, позволяющий достоверно определить лицо, выразившее волю. Законом, иными правовыми актами и соглашением сторон может быть предусмотрен специальный способ достоверного определения лица, выразившего волю.[8]

В связи с этим уточняются в статье 783.1. ГК РФ особенности договора об оказании услуг по предоставлению информации: «Договором, в силу которого исполнитель обязуется совершить действия по предоставлению определенной информации заказчику (договор об оказании услуг по предоставлению информации), может быть предусмотрена обязанность одной из сторон или обеих сторон не совершать в течение определенного периода действий, в результате которых информация может быть раскрыта третьим лицам.»[8]

Это потребовало от законодателя урегулирования отношений в отдельных договорах. Например, пункт 1 статьи 860.2 ГК РФ излагает в следующей редакции:»1. Договор номинального счета заключается в письменной форме путем составления одного документа (в том числе электронного), подписанного сторонами, с обязательным указанием даты его заключения или обмена электронными документами либо иными данными» [8], а в пункте 2 статьи 940 ГК РФ:»Договор страхования может быть также заключен путем составления одного электронного документа, подписанного сторонами, или обмена электронными документами либо иными данными». [8]

Вместе с тем, закон накладывает запрет в п.1 ст.1124 части 3 ГК РФ «Не допускается составление завещания с использованием электронных либо иных технических средств» [8]. Вступление в силу вышеуказанного закона с 1 октября 2019 года потребует от законодателя и правоприменителей дополнительных уточнений и изменений в определении и понятия, обеспечивающие определение отдельных объектов и субъектов частного и публичного права.

Список литературы:

1. Еляков А.Д. Российское общество в информационном измерении // Социс. 2009. № 7. С. 85–95;
2. Сергеев В.В. Актуальные проблемы обеспечения коммуникативно-информационной безопасности в современном обществе // Социально-гуманитарные знания. 2011. № 5. С. 252–260.

Раздел 6. Современные правовые проблемы

3. Андреева Л.А., Виснап Н.Е., Трухина И.Н. Общество и информационные технологии: проблемы взаимодействия // Вопросы современной юриспруденции: сб. ст. по матер. XIX междунар. науч.-практ. конф. Часть I. – Новосибирск: СибАК, 2012.

4. Андреева Л.А. К ВОПРОСУ О «ЦИФРОВОЙ» ЮРИСПРУДЕНЦИИ // Актуальные проблемы юриспруденции: сб. ст. по матер. I междунар. науч.-практ. конф. № 1(1). – Новосибирск: СибАК, 2017. – С. 32-41.

5. Вайпан В.А. Правовое регулирование цифровой экономики / В.А. Вайпан // Приложение к журналу «Предпринимательское право». 2018. N 1. С. 12 – 17.

6. Рахматулина Р.Ш. Объекты авторского права в цифровом пространстве и формы их выражения / Р.Ш. Рахматулина // Право будущего: интеллектуальная собственность, инновации, Интернет: Ежегодник. Вып. 1; отв. ред. Е.Г. Афанасьева. М.: ИНИОН РАН, 2018. С. 77 – 82.

7. Санникова Л.В. Правовая сущность новых цифровых активов / Л.В. Санникова, Ю.С. Харитоновна // Закон. 2018. N 9. С. 86 – 95.

8. Федеральный закон «О внесении изменений в части первую, вторую и статью 1124 части третьей Гражданского Кодекса Российской Федерации» от 18 марта 2019 года № 34-ФЗ /СПС КонсультантПлюс 10.10.2019.

УДК 342.25

СОВРЕМЕННЫЕ ПРОБЛЕМЫ МУНИЦИПАЛЬНОГО ПРАВА (ТЕОРИЯ И ПРАКТИКА)

Андреева Любовь Александровна,

канд. юрид. наук, доцент кафедры теории и истории государства и права, АНО ВО Открытый гуманитарно-экономический университет, e-mail: andreeva56@mail.ru

Аннотация: В статье рассматриваются понятие «местное самоуправление», проблемы реформирования системы местного самоуправления, особенности законодательства, территориальные и функциональные особенности муниципальных образований, а также исследованы особенности отдельных типов муниципалитетов. Автор указывает основные проблемы регулирования института местного самоуправления, пределы взаимодействия органов государственной власти с органами местного самоуправления, внедрение цифровых способов организации муниципалитетов.

Ключевые слова: *муниципальное образование, система, формы организации, органы местного самоуправления, государственная власть, территориальные признаки.*

MODERN PROBLEMS OF MUNICIPAL LAW (THEORY AND PRACTICE)

Andreeva Lyubov Aleksandrovna,

Cand. legal Sciences, Associate Professor, Department of Theory and History of State and Law, Open University for the Humanities and Economics, Moscow, Russia

Annotation: The article deals with the concept of “local self-government”, the problems of reforming the system of local self-government, the features of legislation, territorial and functional features of municipalities, as well as the features of certain types of municipalities. The author points out the main problems of regulation of the institution of local self-government, the limits of interaction of public authorities with local authorities, the introduction of digital methods of organizing municipalities.

Раздел 6. Современные правовые проблемы

Key-words: municipal formation, system, forms of organization, local governments, state power, territorial characteristics.

Проблемы организации местного самоуправления, правовые и социально-экономические критерии оценки эффективности муниципальных образований, представляются актуальными для теории и практики муниципального права до настоящего времени.

В начале 90-х годов XX века на муниципальном уровне процесс разрушения системы планирования выразился, в частности, в сворачивании целенаправленной и постоянной работы по комплексному анализу складывающейся на территории социально-экономической ситуации, прогнозированию развития экономики, социальной сферы, формированию программ муниципалитетов и регионов в целом [1].

Статья 12 Конституции РФ [2], отчасти, внесла определенность в отношении местного самоуправления, вместе с тем социально-экономическое регулирование отношений осталось за рамками права.

Поскольку органы местного самоуправления являются органами публичной власти, для них особенно важна легитимация (получение согласия местного сообщества) и легализация (утверждение в установленном порядке) документов о развитии муниципалитета.

Легитимация планов и программ развития муниципального образования может осуществляться различными способами. В частности, Федеральным законом от 06.10.2003 г. № 131-ФЗ «Об общих принципах организации местного самоуправления в Российской Федерации» [3] предусмотрены такие формы гражданского участия в местном самоуправлении, как местный референдум, сход граждан, собрание и конференция граждан, опрос граждан, публичные слушания, каждая из которых может применяться для широкого обсуждения планов и программ развития муниципального образования. Кроме того, их обсуждение может быть организовано в местных средствах массовой информации, в том числе учреждаемых органами местного самоуправления. Особое внимание следует уделить двум из указанных форм – местному референдуму и публичным слушаниям.

Процедура подготовки и анализа информационной базы для формирования концепции перспективного социально-экономического развития муниципального образования достаточно сложна. Анализ стартовых условий комплексного социально-экономического развития муниципального образования, обусловленных влиянием факторов местного характера, проводится по следующим направлениям: качество

жизни населения; величина и эффективность использования местного социально-экономического потенциала; экологическая обстановка; экономическая ситуация; состояние системы местного самоуправления. Именно на этом этапе необходимо внедрение цифровых способов анализа критериев муниципалитетов.

Местная социальная политика является первоосновой и началом решения всех вопросов местного сообщества, в том числе разработки и применения документов, регламентирующих и обеспечивающих местное самоуправление. От обоснованности местной социальной политики зависит эффективность всего самоуправления в муниципальной системе. Главная и конечная цель местной социальной политики – улучшение качества жизни населения, образующего местное сообщество.

Комплексный подход является надежной гарантией против односторонности в формировании местной политики, способствует сбалансированному функционированию всех составных частей муниципальной социальной системы, ликвидации диспропорций и смягчению противоречий в развитии муниципального образования.

Автор полагает, что вопросы формирования внутренней структуры органов местного самоуправления являются частью проблемы, связанной с определением баланса между существующими процессами в сфере функционирования местного самоуправления и перспективами его развития, при этом выбор оптимальной структуры управления муниципальным образованием должен состоять из следующих элементов: модели и организационного проекта реорганизации администрации муниципального района городского или сельского поселения; разработка нормативно-правовой базы деятельности органа местного самоуправления, сформированного по принципу представительства сельских муниципальных образований (главы сельских поселений и депутаты сельских муниципалитетов), разработка типовых нормативных правовых актов для различных областей муниципальной деятельности, разработка положений об основных организационно-административных подразделениях администраций муниципальных районов с участием сити-менеджера в работе администрации городского (районного) муниципального образования.[1]

Вопросы территориальномустройствеместного самоуправления, роли и месте местных сообществ и их организаций в местном самоуправлении при различных типах его территориального моделирования, а также воп-

Раздел 6. Современные правовые проблемы

росы активизации граждан и их объединений в осуществлении территориального устройства местного самоуправления, в том числе в связи с уже состоявшимися или предстоящими преобразованиями муниципальных образований, изменяющими систему территориальной структуры местного самоуправления занимают ведущее место в определении местного самоуправления и его сущности.

Система территориальной организации местного самоуправления является одним из базовых элементов, определяющих эффективную организацию и деятельность местной власти в государственном устройстве страны. Анализ изменений, внесенных в Федеральный закон от 6 октября 2003 г. № 131-ФЗ «Об общих принципах организации местного самоуправления в Российской Федерации» [3] указывает, что одним из приоритетных направлений реформирования законодательства о местном самоуправлении является именно область территориальных основ местного самоуправления. Например, в Новгородской области в 1995–1996 гг. была создана одноуровневая система местного самоуправления, основу которой составляли муниципальные районы, которые выполняли основные задачи социально-экономического развития, в том числе, привлекая инвестиции, из группы реципиентов районы области переходили в доноры областного бюджета. [4]

Федеральный закон от 27 мая 2014 г. № 136-ФЗ положил начало нового этапа в реформировании местного самоуправления в России, что привело к необоснованному объединению сельских муниципалитетов, закон дополнил два новых вида муниципальных образований: городской округ с внутригородским делением и внутригородской район. По мнению автора, распространение двухуровневой модели организации местного самоуправления не способствовало актуализации состояния местных образований. В территориальной организации местного самоуправления появились различные варианты, что проявилось в создании городских округов с внутригородским делением. К настоящему моменту реализация данной модели территориальной организации местного самоуправления не получила широкого распространения.

Затем федеральный законодатель изложил часть 3¹ статьи 13 Федерального закона № 131-ФЗ в новой редакции, закрепив процедуру объединения всех поселений, входящих в состав муниципального района с городским округом, с последующим упразднением муниципального района. Данный способ представляет собой одновременную комбинацию нескольких видов преобразований муниципальных образований, как предусмотренных, так

и не предусмотренных федеральным законодательством, способ не имеет четкой законодательной основы. Чаще всего происходили отдельные так называемые «преобразования», например, в Московской области в период 2017–2018 гг. Преобразования проводились бессистемно и без какого-либо определенного плана, при их проведении в процессы, как правило, не включались представители финансово-экономического блока муниципалитетов, финансовые, экономические и инвестиционные эффекты от такого рода преобразований не просчитывались, а цели экономической эффективности, соответственно, не достигались. Кроме того, в ходе реализации нередко не принимались во внимание интересы местных сообществ и граждан, возникали очаги публичного протеста.

В ряде субъектов федерации имеют место процессы, связанные с неоднозначной практикой чрезмерного «укрупнения» муниципальных образований посредством образования городских округов и муниципальных районов, в том числе в малонаселенных и труднодоступных местностях.

Полномочия, их характер, экономический потенциал сельской территории и города существенно отличаются. Сельские территории, особенно в отдаленных, например, северных регионах России, требуют дополнительных материальных и финансовых ресурсов. Отсутствовавший на тот момент вид муниципального образования, как «муниципальный округ» сдерживал повсеместную ликвидацию поселенческого уровня местного самоуправления. Данный факт послужил основанием инициативы выработки оптимального законного варианта территориальной организации для муниципальных образований, которые не могут поддерживать двухуровневую систему местного самоуправления. Практика показала оправданным опыт применения одноуровневой системы муниципалитетов (опыт Новгородской области 1995–1996 гг. [4]).

Одновременно следует отметить, что положения закона должны быть направлены и на дополнительное обеспечение вариативности подходов к осуществлению местного самоуправления с учетом особенностей сельских, а также малонаселенных и труднодоступных территорий Российской Федерации.

В частности, муниципальный округ должен обеспечивать возможность консолидации ресурсов в целях оптимизации расходов на содержание системы местного самоуправления и управления посредством создания одноуровневой системы, но только там, где это действительно целесообразно, прежде всего, на малонаселенных территориях. У муниципального округа будет свой глава муниципального образования, единая местная администрация, собственный бюджет, единый представительный орган.

Раздел 6. Современные правовые проблемы

Организационная мера, с одной стороны, в какой-то степени позволит сохранить имеющуюся территориальную доступность муниципальной публичной власти для жителей муниципального округа, но, с другой стороны, не может решить в полной мере вопрос сохранения инфраструктуры оказания государственных и муниципальных услуг на местах в сфере здравоохранения, образования, культуры, физической культуры и спорта, библиотечного обслуживания.

Вероятно, создавая территориальные органы местной администрации на территории населенных пунктов муниципального округа, муниципальная власть будет сохранять «шаговую» доступность для населения лишь до отдельных территориальных органов местных администраций, осуществляющих только часть функций предоставляемых публичной властью государственных и муниципальных услуг. Образованные городские округа будут сохраняться в том случае, если они будут соответствовать определенным критериям.

Таким образом, тенденции последних лет, свидетельствуют о постепенном «отказе» от «двухуровневого» построения местного самоуправления и переходе к одноуровневой системе вновь. Сложность и неоднозначность отношений между уровнями проявились также и в нормотворческой деятельности, когда депутаты сельского поселения одновременно являются и депутатами района. Поселенческий принцип является в соответствии с конституционным законодательством основным для территориальной организации местного самоуправления по-прежнему.

В целях дальнейшего совершенствования территориальной организации местного самоуправления в Федеральном законе № 131-ФЗ необходимо урегулировать содержание понятий административно-территориального деления, закон оперирует такими терминами, как населенный пункт, город, иной городской населенный пункт, поселок, сельский населенный пункт, которые легально не установлены и не определены в федеральном законе. К данным законодательным и процессам реформирования следует подходить взвешенно и обдуманно.

Реалии последнего времени свидетельствуют о продолжающихся процессах поиска вариантов дальнейшего укрупнения муниципалитетов, в том числе посредством объединения в городские агломерации. Автор полагает, что необходимо нормативное определение понятия и статуса «городской агломерации», а также законодательного закрепления модели формирования и управления городскими агломерациями [6].

Безусловно, для качественного развития института агломерирования необходимо совершенствование механизмов межмуниципального и, пре-

жде всего, межмуниципального хозяйственного сотрудничества, а также государственно-муниципального партнерства. Создание адекватных институтов межмуниципального сотрудничества потребует разработки и внесения соответствующих изменений в гражданское законодательство, предусматривающее определение понятий «межмуниципальная организация» и «публично-правовой договор между публично-правовыми образованиями (межмуниципальное соглашение)», а также «государственно-муниципальное соглашение».

Решение основных проблем регулирования института местного самоуправления, пределы взаимодействия органов государственной власти с органами местного самоуправления, внедрение цифровых способов организации муниципалитетов являются определяющими в жизни местного сообщества, в выборе форм организации муниципальной власти и ее структуры.

Список литературы:

1. Андреева Л.А. КРИТЕРИИ ОЦЕНКИ ПОТЕНЦИАЛА МУНИЦИПАЛЬНОГО ОБРАЗОВАНИЯ (ПРАВОВОЙ АСПЕКТ) // Вопросы современной юриспруденции: сб. ст. по матер. XLV-XLVI междунар. науч.-практ. конф. № 1-2(44). – Новосибирск: СибАК, 2015.
2. Конституция РФ 1993 года/ [Электронный ресурс] — Режим доступа. – URL: <http://www.constitution.ru/> (дата обращения 24.09.2019).
3. Федеральный закон от 06.10.2003 № 131-ФЗ «Об общих принципах организации местного самоуправления в Российской Федерации» // [Электронный ресурс] — Режим доступа. — URL: <http://www.consultant.ru/popular> (дата обращения 18.09.19).
4. Андреева Л.А. Правотворчество органов местного самоуправления (по материалам Новгородской области). Автореферат дис.канд. юр.наук. Северо-Западная академия государственной службы – Санкт-Петербург, 1999. – 23 с.
5. Андреева Л.А. К ВОПРОСУ ОБ АГЛОМЕРАЦИИ // Актуальные проблемы юриспруденции: сб. ст. по матер. VII междунар. науч.-практ. конф. № 2(7). – Новосибирск: СибАК, 2018. – С. 58-69.

УДК 331.104

РАЗГРАНИЧЕНИЕ ТРУДОВЫХ И ГРАЖДАНСКО-ПРАВОВЫХ ОТНОШЕНИЙ В РОССИЙСКОЙ ФЕДЕРАЦИИ

Анохин Сергей Александрович,

Кандидат юридических наук доцент кафедры трудового и финансового права, АНО ВО Открытый гуманитарно-экономический университет, retro595@gmail.com

В статье рассматриваются особенности трудовых отношений их отличительные признаки, в том числе через сравнение с гражданско-правовыми отношениями. Выделены признаки и их элементы, которые свидетельствуют о наличии трудовых отношений: обязанность работника по выполнению трудовой функции, неотъемлемым элементом которой является обязанность работника подчиняться работодателю в процессе осуществления трудовой функции.

***Ключевые слова:** признак, обстоятельства, способности, подчинение, трудовые отношения, гражданско-правовые отношения, договор, работник, работодатель.*

DIFFERENTIATION OF LABOR AND CIVIL LAW RELATIONS IN THE RUSSIAN FEDERATION

Anokhin Sergey Alexandrovich

Associate Professor, Department of Labor and Financial Law, Open University for the Humanities and Economics, Moscow, Russia

The article discusses the features of labor relations and their distinguishing features, including through comparison with civil law relations. The features and their elements that indicate the existence of an employment relationship are highlighted: the employee's obligation to perform the labor function, an integral element of which is the employee's obligation to obey the employer in the process of exercising the labor function.

Key words: sign, circumstances, abilities, obedience, labor relations, civil relations, contract, employee, employer.

Ситуации с ненадлежащим оформлением либо неоформлением трудовых отношений в настоящее время стали распространенным явлением в деятельности многих работодателей. Так, в целях уклонения от уплаты обязательных платежей в бюджет и внебюджетные фонды, несения ответственности при несчастных случаях недобросовестные организации и индивидуальные предприниматели часто заключают с нанимаемыми работниками гражданско-правовые договоры либо вообще никак не оформляют прием на работу. В подобных ситуациях работник находится в ущемленном положении. Это связано с невозможностью воспользоваться предусмотренными законом правами и гарантиями в части: участия в социальном страховании, создания профсоюза либо вступления в него; возможности расторжения указанных отношений работодателями в любое время; сложности в доказывании факта трудовых отношений при нарушении прав работника; отсутствия у работника возможности потребовать обеспечения ему здоровых и безопасных условий труда. В подобных ситуациях устанавливается власть работодателя, существенно ограничивается социальная защищенность работников.

Государство в лице его уполномоченных органов обязано пресекать данные формы нарушения трудовых прав. С этой целью законодатель в ст. 16, 19.1 Трудового кодекса РФ предусмотрел возможность обязания работодателя заключить трудовой договор, признания отношений, связанных с использованием личного труда и возникших на основании гражданско-правового договора, трудовыми отношениями [1, с.104]. Перед принятием подобного решения уполномоченные органы обязаны выяснить, являются ли рассматриваемые отношения трудовыми. Для этого суду и (или) контрольно-надзорному органу необходимо обладать информацией о круге признаков, наличие которых, безусловно, свидетельствует о «трудовом» характере указанных отношений. Законодательное определение трудовых отношений содержится в ст. 15 ТК РФ. Исходя из содержащегося в Трудовом кодексе понятия, можно выделить следующие основные их признаки:

- 1) осуществление работником за плату специфической обязанности – выполнение трудовой функции;
- 2) подчинение работника работодателю в процессе выполнения трудовой функции;
- 3) обязанность работодателя обеспечить условия труда;
- 4) личное выполнение своих обязательств работником.

Выполнение трудовой функции воплощается в предоставлении работодателю возможности использования по его собственному усмотрению способностей работника к осуществлению определенной полезной деятельности. Данная возможность использования способностей работника является предметом трудового договора. В указанном договоре его предмет фиксируется как путем закрепления круга обязанностей работника, так и лишь указанием на его должность [2, с. 35]. При этом совокупность способностей, необходимых для выполнения работником своих обязанностей, зачастую закрепляется в квалификационных требованиях к определенной профессии, должности.

Указанные способности работника работодатель использует по своему собственному усмотрению в течение неограниченного промежутка времени. Например, охранник может привлекаться работодателем к несению вахты как на одном, так и на различных обслуживаемых им объектах – в зависимости от производственной необходимости тогда, когда сочтет это необходимым.

Напротив, в гражданско-правовых отношениях предметом договора является определенная деятельность как с делимым, так и с неделимым от нее результатом. При этом данный результат должен носить конечный характер. Например, в случае заключения юристом договора на предоставление организации услуг при разрешении определенного правового спора в суде. Положительный для заказчика результат в данном случае воплощается в компенсации юристом недостатка его правовых знаний при рассмотрении соответствующего гражданского дела.

Тот же юрист может заключить с организацией договор на предоставление ей любых юридических услуг, в том числе по неизвестным на момент его заключения и лишь возможным в будущем правовым ситуациям и определенным их характером (например, по спорам лишь в сфере трудового либо авторского права) [3, с. 23]. В подобном случае речь идет не просто о деятельности юриста, осуществляемой в интересах контрагента, а о предоставлении организации большего объема возможностей для использования ею знаний, навыков и опыта данного специалиста. Таким образом, организация становится «владельцем» указанных способностей юриста, может сама определять случаи и объем их использования в пределах, установленных договором. Положительный результат для работодателя будет воплощаться в «обладании» указанными способностями работника и в возможности воспользоваться ими в течение неограниченного количества раз. Таким образом, в подобном случае речь идет об одном из признаков трудовых отношений – выполнении трудовой функции.

Так, согласно Определению Московского городского суда от 30.04.2014 № 4г/5-1982/2014 одним из обстоятельств, с которыми суд связал наличие фактических трудовых отношений при оформленном между их сторонами гражданско-правовом договоре, явилось следующее. Данные отношения носили длящийся характер и не ограничивались исполнением истцом единичной обязанности, на протяжении всего периода работы истец исполняла одни и те же обязанности [4, с. 14]. Оплата работы производилась в определенные дни и зависела не от ее объема и характера, а от количества дней, проработанных за месяц.

То есть отличительные черты трудовой функции, в том числе от предмета гражданско-правового договора, выражаются в следующем: а) предметом трудового договора является «предоставление» заинтересованному лицу именно способностей работника, случаи и объем их использования определяет сам работодатель; б) зависимость работника от работодателя, которая выражается в невозможности исполнения работником своих обязанностей без соответствующего содействия работодателя, которое воплощается в предоставлении соответствующей работы работнику; в) неединичное исполнение действий, составляющих содержание трудовой функции, которое не охватывается какой-либо конечной целью; г) отсутствие положительного результата от исполнения трудовой функции в качестве обязательного условия надлежащего исполнения работником своих обязательств – условием оплаты является истечение определенного временного периода, а не выполнение обязанным лицом соответствующих действий.

Возможность использования работодателем по своему собственному усмотрению способностей работника к осуществлению определенной деятельности обеспечивается благодаря его подчинению работодателю в процессе выполнения трудовой функции.

Данный признак трудовых отношений выражается в обязанности работника выполнять работу под управлением и контролем работодателя. В этом проявляется неравноправие сторон трудового договора в процессе его исполнения [5, с. 46]. Работник подчинен работодателю и обязан выполнять любые его правомерные указания и требования, обусловленные своей трудовой функцией.

Кроме выполнения текущих указаний работодателя работник обязан соблюдать правила внутреннего трудового распорядка. Как правило, он должен находиться на рабочем месте в течение рабочего времени, а также исполнять другие обязанности, установленные локальными правовыми актами организации.

Раздел 6. Современные правовые проблемы

Так, в Определении Московского городского суда от 12.11.2015 N 4г/7-11344/2015 отмечено, что истец Г.П.В. выполняла свою работу в ООО «К.» ежедневно с 11 до 19 часов. Данный факт явился одним из оснований признания трудовыми отношений между гражданкой Г.П.В. и ООО «К.».

Следующее отличие трудового договора от гражданско-правового договора состоит в обязанности работодателя обеспечить условия труда.

Согласно ст. 209 ТК РФ условия труда – совокупность факторов производственной среды и трудового процесса, оказывающих влияние на работоспособность и здоровье работника. То есть законодатель рассматривает условия труда исключительно через призму возможности негативного влияния исполнения трудовой функции на организм работника.

Вместе с тем в обязанности работодателя помимо исключения вредных производственных факторов либо снижения их негативного воздействия также входит и обеспечение возможности исполнения трудовой функции.

Дача указаний работнику относительно выполнения им своей работы, обеспечение контроля, в том числе текущего, за его деятельностью являются не только правом, но и обязанностью работодателя, которая непосредственно связана с обязанностью работника подчиняться данным указаниям.

Таким образом, работодатель при организации производственного процесса должен: предоставить работнику средства производства, соответствующую информационно-методическую базу, а в необходимых случаях организовать его обучение, оборудовать рабочее место, обеспечить руководство процессом труда, а также должное взаимодействие работника с другими членами коллектива, создать здоровые и безопасные условия труда.

Так, Ульяновский областной суд в своем Определении от 25.08.2015 по делу N 33-3273/2015 в качестве одного из обстоятельств, свидетельствующих о фактическом наличии трудовых отношений, указал на то, что данная организация обеспечивала условия для регулярного производства истцом сварочных работ, являвшихся предметом гражданско-правового договора.

При заключении трудового договора работодатели зачастую выдвигают определенные требования к квалификации работника: наличие образования, опыта работы по специальности и т.п. По этой причине они заинтересованы в выполнении трудовой функции конкретным лицом, с которым заключен трудовой договор [6, с. 18].

Вместе с тем на практике нередко ситуации, когда отношения, являющиеся трудовыми, не содержат всех указанных выше отличительных признаков либо их элементов.

Так, по условиям договора, фактически являющегося трудовым, обязанность по оплате труда (за исключением стимулирующей части) может быть неправомерно связана с его результатом. Например, в одном из трудовых договоров, приложенных к поступившему в прокуратуру Саратовской области обращению, вопрос оплаты труда был урегулирован следующей фразой: «Оплата производится по каждому конкретно выполняемому объекту, по договоренности сторон».

Кроме того, нарушение прав работников на обеспечение условий труда (например, в сфере охраны труда), что зачастую имеет место и при оформлении трудового договора, не может свидетельствовать об отсутствии трудовых отношений либо об их гражданско-правовом характере.

Таким образом, осуществление оплаты лишь при достижении в ходе исполнения трудовой функции определенного результата и отсутствие обязанности «заказчика» по обеспечению здоровых и безопасных условий труда не могут, безусловно, свидетельствовать о гражданско-правовом характере рассматриваемых отношений.

Кроме того, обязанность личного выполнения трудовой функции сама по себе не может являться отличительной чертой трудового договора от гражданско-правового, так как согласно ГК РФ заказчик вправе договориться с подрядчиком (исполнителем) о личном выполнении им работ (услуг).

По этой причине следует выделить совокупность признаков трудовых отношений и их элементов, однозначно свидетельствующих о том, что рассматриваемые отношения являются трудовыми.

Бесспорно то, что указанные отношения невозможны без предмета трудового договора. Так, ни один договор не состоится без того, по поводу чего он заключается. Таким образом, первый из указанных признаков – это наличие данного предмета, который, как указано выше, заключается в предоставлении работодателю возможности использования по его собственному усмотрению способностей работника к осуществлению определенной деятельности [7, с. 33]. Данный признак может выражаться в следующих фактических обстоятельствах: закреплении за работником совокупности определенных обязанностей, не связанных с достижением определенной конечной цели; в назначении гражданина на определенную должность организации, включении его в штат. В последнем случае обязанности работника могут быть закреплены в его должностной инструкции, регламенте и т. п., с которыми он знакомится при приеме на работу.

Кроме того, следует сравнивать деятельность организации с фактически исполняемыми гражданином обязанностями в ее интересах. Если

Раздел 6. Современные правовые проблемы

выполнение гражданином своих обязанностей является компонентом основной деятельности организации, то данный факт в совокупности с другими может подтверждать наличие трудовых отношений.

Невозможность исполнения работником своих обязанностей без содействия работодателя в виде предоставления им работы работнику выражается в выполнении последним работ неопределенного рода по указаниям работодателя, а не его разового задания.

Неединичный, длительный характер отношений между работником и работодателем помимо длительного периода их исполнения может также выражаться в неоднократном заключении между данными лицами договоров на оказание одних и тех же услуг непосредственно после окончания срока действия предшествующих аналогичных договоров либо в заключении между указанными лицами бессрочного договора [8, с. 89]. Кроме того, данный признак трудовых отношений может подтверждаться тем, что исполнение работником определенных действий не связано с достижением определенной конечной цели.

Как указано выше, возможность использования способностей работника к определенной деятельности обеспечивается через его подчинение работодателю в процессе выполнения трудовой функции. Таким образом, наличие совокупности данных двух признаков в рассматриваемых отношениях, безусловно, свидетельствует об их «трудовом» характере.

Подчинение работника работодателю в процессе выполнения трудовой функции может выражаться в обязанностях работника: выполнять любые правомерные указания и требования работодателя, обусловленные трудовой функцией; соблюдать правила внутреннего трудового распорядка, действующие у работодателя; находиться на рабочем месте в течение рабочего времени; исполнять другие обязанности, установленные локальными правовыми актами организации.

Осуществление руководства работниками организации также свидетельствует о том, что в данном случае указанное лицо фактически состоит с ней в трудовых отношениях. Подобное включение лица в деятельность организации само по себе свидетельствует о том, что оно является членом трудового коллектива, обязано подчиняться уполномоченному руководящему органу. По данной причине в отдельных государствах Европы данный факт считается достаточным основанием для признания отношений трудовыми [9, с. 58].

Таким образом, неотъемлемыми признаками трудовых отношений являются выполнение трудовой функции, которое выражается в предостав-

лении работодателю для использования по его собственному усмотрению способностей работника к осуществлению определенной деятельности, и подчинение работника работодателю в процессе ее выполнения.

Установление судом и (или) контрольно-надзорным органом данных двух признаков, безусловно, свидетельствует о «трудовом» характере рассматриваемых отношений.

В целях единообразия правоприменительной практики по указанному вопросу данное положение следует закрепить на законодательном уровне либо в виде разъяснений, даваемых высшими судебными инстанциями государства.

Список источников

1. Бочарников Д.А., Гайдаров Г.А. Проблемы признания отношений, связанных с использованием личного труда и возникших на основании гражданско-правового договора, трудовыми отношениями в судебном порядке // Актуальные проблемы российского права. 2016. № 9. С. 101–107.

2. Демидов Н.В. Локальное нормативное правовое регулирование отношений по увольнению работника // Трудовое право в России и за рубежом. 2019. № 3. С. 34–37.

3. Михайлова А.С. К вопросу о реформировании системы оказания юридических услуг в рамках государственной программы Российской Федерации «Юстиция» с учетом необходимости конкретизации образовательного ценза субъектов в связи с переходом на «болонскую систему образования» // Адвокатская практика. 2017. № 1. С. 21–25.

4. Козина Е.В. Обязанность работодателя по выплате заработной платы (по материалам судебной практики) // Российская юстиция. 2018. № 5. С. 14–16.

5. Новикова Ю.А. Соглашение сторон трудового договора о возмещении с рассрочкой платежа ущерба, причиненного работником // Трудовое право в России и за рубежом. 2019. № 3. С. 46–49.

6. Францифоров А.Ю. Признаки трудовых отношений // Трудовое право в России и за рубежом. 2017. № 2. С. 16–19.

7. Чуча С.Ю. Правовой режим электронных доказательств в суде при рассмотрении трудовых споров // Предпринимательское право. 2019. № 3. С. 29–35.

8. Туманов Р.В. К вопросу о соотношении трудового договора с некоторыми гражданско-правовыми договорами // Юстиция. 2016. № 1. С. 88–93.

9. Горохова С.С. О законодательном обеспечении совершенствования профессиональной стандартизации специалистов финансового рынка // Российская юстиция. 2019. № 9. С. 56–59.

УДК 159

**АКТУАЛЬНЫЕ АСПЕКТЫ СОВРЕМЕННОГО СОСТОЯНИЯ
ПРЕВЕНЦИИ И ПОСТВЕНЦИИ СУИЦИДАЛЬНОГО
ПОВЕДЕНИЯ ПОДРОСТКОВ В РОССИЙСКОЙ
ФЕДЕРАЦИИ**

Дорофеев Игорь Николаевич,

*Кандидат юридических наук, доцент кафедры трудового и финансового права,
АНО ВО Открытый гуманитарно-экономический университет*

Дорофеева Юлия Александровна,

Клинический психолог, аспирант Российского государственного социального университета

Аннотация. Рассмотрены суть и значение факторов, и детерминант, обуславливающих формирование рисков суицидального поведения в подростковом возрасте, признаки дезадаптации и суицидальной мотивации подростков, основные направления, виды и формы психологической помощи подросткам, склонным к суицидальному поведению и уцелевшим после попытки самоубийства, в рамках работы кризисных центров и служб телефона доверия.

***Ключевые слова:** суицид, суицидальное поведение, кризисная психология, подростки, превенция, поственция, профилактика, телефон доверия.*

**ACTUAL ASPECTS OF THE CURRENT STATE OF THE PRESENTATION
AND POSITION OF THE SUICIDAL BEHAVIOR OF TEENAGERS IN
THE RUSSIAN FEDERATION**

Dorofeev Igor Nikolaevich,

*Candidate of Law, Associate Professor Open University for the Humanities and Economics,
Moscow, Russia*

Dorofeeva Yu.A.

Clinical psychologist, graduate student of the Russian State Social University, Moscow

Annotation. The essence and significance of factors and determinants that determine the formation of risks of suicidal behavior in adolescence, the signs of maladaptation and suicidal motivation of adolescents, the main directions, types and forms of psychological assistance to adolescents prone to suicidal behavior and surviving after an attempted suicide, as part of the work of crisis centers, are examined and helpline services.

Keywords: suicide, suicidal behavior, crisis psychology, adolescents, prevention, post-event, prevention, helpline.

Актуальность рассматриваемой проблематики обуславливается тем, что согласно статистическим данным, в 2018 году в России количество самоубийств составило более 2 тыс. человек, из них более трети – дети и подростки. Фиксация количества попыток самоубийств среди несовершеннолетних имеет тенденцию роста. Так, если в 2014 году было зафиксировано более 1 тыс. случаев, то в 2016 году – более 1,6 тыс. За первые три месяца 2018 года было зарегистрировано 823 попытки подросткового суицида. По расчетам экспертов, это больше половины от общего числа за весь 2017 год [5].

В пресс-релизе федеральной службы по «Надзору в сфере защиты прав потребителей и благополучия человека» содержится аналитическая информация, свидетельствующая о том, что Российская Федерация занимает первое место в Европе по количеству самоубийств среди детей и подростков [10].

С учетом распространения суицидальных действий в подростковой среде актуализируется проблематика их превенции. В Концепции демографического развития Российской Федерации на период до 2025 г. в качестве одного из приоритетного направления выделяется деятельность, направленная на повышение эффективности профилактической работы с гражданами из групп риска, в том числе предупреждение суицидов [1].

Изучение истории функционирования отечественных превентивных суицидологических служб показало, что они начали создаваться в 1970-е гг. XX века. Первый кризисный стационар и «телефон доверия» в Москве был создан под руководством А.Г. Амбрумовой, которая в своих работах доказала тезис о том, что большинство суицидентов – люди практически здоровые.

Анализ специальной литературы показывает, что за рубежом превентивные мероприятия суицидального поведения в подростковой среде осуществляются на базе специализированных центров превентивных мер.

Раздел 6. Современные правовые проблемы

Так, в настоящее время в США их насчитывается порядка двухсот, в их числе центры «Хелилайн», «Национальное спасение – лига жизни», «Суицид Кризис-центр» и прочие [11].

Центры такой направленности объединяет общая цель – сделать доступной для потенциальных суицидентов оперативную и квалифицированную помощь. Одним из основных направлений превентивной политики ряда зарубежных стран является реализация информационных мероприятий в рамках школьных профилактических программ, адресованных учащимся, родителям и педагогам. Такой подход позволяет своевременно выявить суицидальные тенденции подростков и оказать своевременную помощь [6].

Анализ российской практики показал, что методы первичной социальной профилактики подросткового суицида не носят системного характера. Об этом также свидетельствуют результаты собственного исследования, направленного на изучение и обобщение региональных программ по вопросам превенции суицидального поведения. К сожалению, основной объем реализуемой работы в образовательных учреждениях преимущественно сводится к проведению классных часов для учащихся и тематических родительских собраний исключительно. При этом школы и колледжи не укомплектованы специалистами, способными в рамках профилактических мероприятий, оказать полноценную кризисную помощь детям и подросткам.

Как показали результаты исследования, основной проблемой в рассматриваемой области является отсутствие межведомственного взаимодействия с заинтересованными ведомствами и службами. Так, в России до сих пор не сформированы комплексные многоуровневые программы превенции суицидального поведения школьников и молодежи с привлечением представителей различных служб и ведомств, способных оказать комплексную помощь. Организация межведомственного взаимодействия подразумевает вовлечение в превентивный процесс специалистов медицинского, психологического и социального профилей, представителей учреждений окружного и городского уровней, сотрудников полиции и МЧС, представителей органов исполнительной власти, деятелей культуры, СМИ, представителей юридических служб, пенитенциарной системы, некоммерческих структур и благотворительных фондов, спортивных и религиозных организаций. Насчитываются единичные специальные службы, способные оказать профессиональную оперативную кризисную помощь подросткам, находящимся в состоянии дезадаптации или имеющим низкий уровень

жизнеспособности, оказать посильную помощь, в том числе родителям, педагогам и психологам, работающим с детьми и подростками группы риска.

Факторы, причины и детерминанты, обуславливающие формирование рисков суицидального поведения в подростковом возрасте. Превенция и поственция суицидального поведения подростков в психологической деятельности практического психолога опирается на теоретические представления о сущности суицидального поведения и его особенностях в подростковом возрасте, на понимании тех социально-психологических факторов и детерминант, которые влияют на развитие суицидального поведения подростков.

Суицид, понимаемый как сознательные действия, приводящие к смерти, а также действия, в результате которых была совершена попытка лишения себя жизни, но в силу каких-либо обстоятельств не повлекшие летального исхода, рассматривается как суицидальные действия. К ним необходимо отнести также мысли подростков о смерти, их намерения, чувства и высказывания.

Значительным шагом в развитии современной суицидологии явилось введение в научный оборот таких понятий как «суицидальное поведение» и «суицидальный процесс». В научной литературе также применяется термин «суицидальность» [7, с. 8–13].

Согласно концепции А.Г. Амбрумовой и В.А. Тихоненко суицид является результатом взаимодействия средовых (ситуационных) и личностных факторов. У всех форм суицидального поведения существуют объективные и субъективные признаки дезадаптации личности. Объективная дезадаптация проявляется изменением поведения человека в социальной среде, ограниченности в возможности справиться со своими социальными функциями.

Субъективная дезадаптация включает в себя гамму субъективных психоэмоциональных сдвигов – от негативно окрашенных психологических переживаний (тревоги, горя, душевной боли, обиды, стыда, возмущения, злобы, гнева) до клинически выраженных психопатологических состояний. Превенция суицидального поведения подростков в деятельности психолога опирается на понимание факторов формирования риска суицидального поведения среди подростков [3, с. 29–36].

Факторы риска суицидального поведения подразделяют на *актуальные* (к ним относятся депрессивные состояния с переживанием обиды, одиночества, безысходности); *хронические* (связанные с психическими расстройс-

Раздел 6. Современные правовые проблемы

твами); *статические* (неизменные) и *динамические* (подвергаются воздействию). Также специалисты выделяют *центральные* (конкретные события в жизни подростка) и *периферически-исторические факторы* [9, с. 8–24].

Нам близка позиция, высказанная Н.А. Алимовой, которая к основным факторам риска суицидального поведения подростков относит:

– неблагоприятную семейную обстановку (ситуации продолжительных конфликтов между членами семьи или развод, смерть члена семьи, отсутствие в семье у подростка авторитетного мнения «значимого взрослого»);

– фактор модели воспитания в семье (чрезмерная авторитарность, психологическое давление, применение физических наказаний по отношению к ребёнку, проявление несправедливости к ребёнку, гиперопека);

– подростковое одиночество (статус «отверженного» в группе сверстников);

– трудно протекающий пубертатный период (дисгармоничное развитие в сравнении со сверстниками);

– личностная импульсивность (вспыльчивость, бескомпромиссность) и др.

В работах И.А. Рухловой отмечается, что подростки-суициденты, как правило, имеют неблагополучие в социальном окружении, для них характерна крайняя неадекватность мотивации самоубийства.

Формирование суицидальной настроенности может происходить и под действием хронических стрессов и психотравм, ведущих к снижению психоэмоциональной устойчивости, нарастанию деструктивных и агрессивных тенденций.

Подростковое суицидальное поведение имеет ряд специфических характеристик: объективную кратковременность и относительную легкость конфликтной ситуации при трагическом ее восприятии, субъективное представление суицида в романтическом свете, демонстративность и театральность, импульсивность акта, непродуманность в выборе метода [8].

Важно учитывать и мотивы суицидального поведения подростков. По мнению А.Г. Амбрумовой, у подростков можно выделить следующие мотивы суицидального поведения: протест, месть, призыв, избегание (наказания, страдания), самонаказание, отказ от существования. Из-за существующего многообразия мотивов в плане превенции суицида данное явление рассматривается как довольно сложный процесс. Особенно непредсказуемы так называемые «ситуативные» суициды – ответ на внезапно возникшую острую психотравматическую ситуацию [3].

Поэтому, клинический психолог в рамках превенции суицидального поведения подростков, должен работать с подростками, которые прямо или косвенно высказывают суицидальные мысли и намерения, вне зависимости от того находятся ли они в трудной жизненной ситуации или ситуация воспринимается подростком как трудная исключительно субъективно. Комплексной целью превенции подростковых суицидов является мотивация на изменение поведения; переход от дезадаптивных к адаптивным формам поведения; формирование и развитие социально-поддерживающей сети.

Психологическая профилактика суицидального поведения подростков. И.А. Рухлова считает, что указанная деятельность направлена, прежде всего, на повышение:

- уровня антисуицидального барьера, путем коррекции неадекватных личностных установок относительно суицидального способа реагирования и самооценки социально-личностной значимости;
- отработку адаптивных способов поведения в условиях конфликта;
- активизацию творческого потенциала и восстановление социальных контактов;
- переориентацию ценностных установок в рамках первичной и вторичной профилактики.

Социально-психологическая профилактика включает в себя:

- распространение научно-обоснованной информации относительно особенностей формирования и реализации суицидального поведения в подростковой среде;
- организацию работы служб кризисной помощи;
- обучение лиц контингента микросоциального окружения диагностике суицидальной настроенности и способам самопомощи и взаимопомощи при ее наличии [3].

Для оказания психологической помощи лицам с риском суицидального поведения, в том числе и подросткам, в России и за рубежом созданы службы телефонов доверия. На практике работники служб психологической помощи по телефону доверия выполняют функций центров преодоления кризисов. Они организуют консультации специалистов докризисных клиентов, проводят превентивную работу, участвуют в работе мобильных команд преодоления кризисов.

Важным направлением деятельности практического психолога является поственция, понимаемая как специализированная психологическая помощь уцелевшим после самоубийства, которая распространяется не только на пытавшихся покончить с собой, но и на их родственников и ближайшее окружение, а также на свидетелей самоубийства.

Раздел 6. Современные правовые проблемы

Исследования показывают, что переживания, связанные с самоубийством близких родственников, сопровождаются глубоким чувством вины, стыда, скорбью, носят пролонгированный характер [4, с. 456–465].

Поственция включает психологическую работу, направленную на устранение симптомов кризиса, связанного с суицидальным поведением.

Результаты собственного исследования позволили нам определить основные направления Стратегии поственции суицидального поведения подростков, путем реализации следующих мер:

- психологического консультирования;
- кризисной психотерапии;
- психотерапии в специальных группах поддержки и взаимопомощи;
- социальной поддержки личности в обществе;
- образовательной стратегии, направленной на повышение осознания роли и значимости разрушающего поведения;
- поддержания контактов со СМИ для соблюдения этических принципов при информировании об актах аутоагрессии в обществе и др.

Таким образом, снижение уровня суицидальной активности подростков требует тщательного исследования ситуационных рисков и анализа социально-психологических детерминант, обуславливающих формирование суицидального поведения с одной стороны, с другой – организации межведомственного взаимодействия и внедрения мер профилактической направленности.

Список источников

1. Указ Президента РФ от 9 октября 2007 г. N 1351 «Об утверждении Концепции демографической политики Российской Федерации на период до 2025 года» (с изменениями и дополнениями) [Электронный ресурс]. – Режим доступа: <http://base.garant.ru/191961/>
2. Алимova М.А. Суицидальное поведение подростков: диагностика, профилактика, коррекция. – Барнаул, 2014. – 100с.
3. Амбрумова А.Г. К вопросу о саморазрушающем поведении подростков. / А.Г. Амбрумова, Е.Г. Трейнина // Саморазрушающее поведение у подростков. – Л., 1991. – С.29-36.
4. Бачериков Н.Е., Згонников П.Т. Клинические аспекты суицидологии // Клиническая психиатрия.- К.: Здоровья, 2009. – С. 456-465.
5. Выступление С. Коротких – сотрудника Главного управления криминалистики СК России на дискуссионной площадке «Право ребенка на безопасность». – М.: 2018 // <https://www.currenttime.tv/a/29482111.html> (дата обращения 24.03.2019)

6. Дольто Ф. Движение к зоне перемен [Электронный ресурс] –<http://www.syntone.ru/library/books/content/4701.html> (дата обращения 20.10.2018)

7. Положий Б.С. Дифференцированная профилактика суицидального поведения / Б. С. Положий, Е. А. Панченко // Суицидология. – 2012. – № 1. – С. 8–13.

8. Рухлова И. А. Профилактика суицидального поведения у подростков с психическими расстройствами: диссерт.... кандидата медицинских наук / И.А. Рухлова. – Санкт-Петербург, 2016. – 185 с.

9. Сыроквашина К.В., Дозорцева Е.Г. Психологические факторы риска суицидального поведения у подростков // Консультативная психология и психотерапия. 2016. Т. 24. № 3. С. 8-24.

10. Федеральная служба по надзору в сфере защиты прав потребителей и благополучия человека. Пресс-релиз о проблеме самоубийств в Российской Федерации [Электронный ресурс]. – Режим доступа: http://rosпотребнадзор.ru/news/-/asset_publisher/w7Ci/content/

11. Фрондзей С.Н., Самарский Д.О. Отечественный и зарубежный опыт превенции подростковых суицидов // Проблемы образования, экономики, формирования личности: материалы II Региональной научно-практической конференции / под ред. проф. Л.И. Пилипенко. – Издательство Южного федерального университета. 2015.

УДК: 347.65.68

**НЕКОТОРЫЕ АСПЕКТЫ ПРАВОВОГО РЕГУЛИРОВАНИЯ
НАСЛЕДОВАНИЯ ПО ЗАКОНУ ПО РОССИЙСКОМУ
ЗАКОНОДАТЕЛЬСТВУ**

Жаркова Галина Ивановна,

*Кандидат юридических наук, доцент кафедры гражданско-правовых дисциплин,
АНО ВО Открытый гуманитарно-экономический университет*

Аннотация: *в статье анализируются некоторые аспекты правового регулирования наследования по закону по законодательству РФ на современном этапе с учетом последних изменений ч. 3 ГК РФ*

Ключевые слова: *наследование по закону, наследник, очередность наследования, иждивенцы, выморочное имущество.*

**SOME ASPECTS OF THE LEGAL REGULATION OF INHERITANCE
UNDER THE LAW UNDER RUSSIAN LAW**

Zharkova Galina Ivanovna,

*candidate of law, Associate Professor, Department of Civil Law Disciplines, Open University
for the Humanities and Economics, Moscow, Russia*

The article analyzes some aspects of the legal regulation of inheritance under the law according to the legislation of the Russian Federation at the present stage, taking into account the latest changes of Part 3 of the Civil Code of the Russian Federation

Keywords: *inheritance by law, heir, succession order, dependents, escheated property.*

Несмотря на приоритетность наследования по завещанию (в 3 части ГК РФ данное основание наследования поставлено законодателем на первое место) наследование по закону остается наиболее распространенным в нотариальной практике.

Наследование по закону имеет место, когда:

- завещание не было составлено, а если и было составлено, но впоследствии было отменено завещателем;
- в завещании было указано не все имущество (незавещанная часть имущества наследуется по закону);
- наследник по завещанию отказался от наследства либо был признан недостойным наследником в судебном порядке.

Кроме того, само завещание может быть признано недействительным по общим основаниям признания сделки недействительной (например, в результате несоблюдения формы сделки). В этом случае также имущество будет наследоваться по закону.

Круг наследников по закону и порядок их призвания к наследованию определен законодателем с учетом брачных, родственных отношений, наличия иждивенцев и ряда других обстоятельств.

Гражданский кодекс РФ в ч. 3 кардинально изменил порядок призвания к наследству при наследовании по закону.

В настоящее время установлено восемь очередей наследников, включающих супругов, родственников до шестой степени родства. Кроме того закреплено право наследования пасынков, падчериц, отчима и мачехи наследодателя, а также лиц, находящихся на иждивении наследодателя.

Наследники по закону призываются к наследованию в порядке очередности, предусмотренной ст. 1142–1145 ГК РФ и ст. 1148 ГК РФ. Всего действующим законодательством предусмотрено шесть очередей родства. Наследники каждой последующей очереди наследуют при отсутствии наследников предшествующих очередей. Это значит, что наследников предшествующих очередей вообще нет, либо никто из них не имеет права наследовать или они отстранены от наследования, либо все они лишены наследства, либо никто из них не принял наследства, либо все эти наследники отказались от наследства. Наследники одной очереди наследуют в равных долях, за исключением наследников, наследующих по праву представления.

Наследники первой очереди – дети, супруг и родители (внуки наследодателя и их потомки наследуют по праву представления);

Наследники второй очереди – полнородные и неполнородные братья и сестры наследодателя, его дедушка и бабушка как со стороны отца, так и со стороны матери (дети братьев и сестер наследодателя – его племянники и племянницы – наследуют по праву представления);

Раздел 6. Современные правовые проблемы

Наследники третьей очереди – полнородные и неполнородные братья и сестры родителей наследодателя (дяди и тети наследодателя). Двоюродные братья и сестры наследодателя наследуют по праву представления.

При отсутствии у наследодателя наследников первой, второй, третьей очередей право наследовать по закону получают родственники наследодателя третьей, четвертой, пятой, шестой степеней родства, не относящиеся к наследникам предшествующих очередей.

Наследниками седьмой очереди законодатель называет пасынков, падчериц, мачех и отчимов. Считаем очень правильным и своевременным включение в отдельную очередь наследников данной категории граждан, т.к. нередки случаи, когда никого из близких родственников в живых не осталось, а есть пасынки и падчерицы, которые поддерживали тесные отношения со своими мачехами и отчимами, однако по ранее действовавшему законодательству наследниками по закону не были.

В восьмую очередь наследников законодатель включил нетрудоспособных иждивенцев, которые призываются к наследованию в случае отсутствия наследников других очередей.

Как показывает нотариальная практика, значительное расширение круга наследников по закону выявило определенные недостатки этой новеллы, т.к. возникают сложности доказывания наличия родственных связей.

Дети призываются к наследованию независимо от возраста и трудоспособности. Наследником признается также ребенок наследодателя, родившийся после его смерти, но зачатый при его жизни. Если ребенок родился от лиц, состоявших в браке, а также в течение 300 дней с момента расторжения брака (признания брака недействительным, смерти супруга матери ребенка), отцом ребенка признается супруг (бывший супруг) матери, если не доказано иное.

Что касается детей, рожденных вне брака, то после матери они наследуют всегда, а после отца – лишь в тех случаях, когда отцовство подтверждено в добровольном или судебном порядке.

Дети, рожденные от брака, признанного впоследствии недействительным, не утрачивают права наследовать после смерти родителей.

Пережившим супругом, как наследником по закону, может считаться лицо, которое состояло с умершим в зарегистрированном браке (в органах загса). По действующему законодательству право на наследство супруга не связывается ни с совместным проживанием, ни с ведением общего хозяйства. В частности, они могут проживать в разных квартирах, городах, а иногда и в разных странах. При этом судебная практика исходит из того,

что пока брак не расторгнут, переживший супруг является наследником. Считаем данную норму не вполне справедливой в отношении имущества, приобретенного после фактического распада семьи и начала ведения раздельного хозяйства. При ведении раздельного хозяйства каждый из супругов приобретает имущество на собственные средства и единолично пользуется этим имуществом и если данный факт будет установлен в судебном порядке, то целесообразно это имущество не считать совместно нажитым.

В Гражданском кодексе РФ сохранено **наследование по праву представления**, под которым понимается переход доли наследника, умершего до открытия наследства, к его соответствующим потомкам (ст. 1146 ГК РФ). Такие доли являются равными для всех наследников по праву представления.

Наследниками по закону являются также усыновленные и усыновители. Это прямо следует из п. 1 ст. 1147 ГК РФ, в соответствии с которой при наследовании по закону усыновленный и его потомство, с одной стороны, и усыновитель и его родственники – с другой, приравниваются к родственникам по происхождению (кровным родственникам).

Братья и сестры являются наследниками, если между ними существует кровное родство. К наследству призываются как полнородные, так и неполнородные братья и сестры.

Дедушка и бабушка со стороны матери наследуют всегда, а со стороны отца в тех случаях, когда юридическая связь ребенка с отцом установлена предусмотренным законом способом.

Граждане, относящиеся к наследникам по закону, указанным в статьях 1143–1145 ГК РФ, нетрудоспособные ко дню открытия наследства, но не входящие в круг наследников той очереди, которая призывается к наследованию, наследуют по закону вместе и наравне с наследниками этой очереди, если не менее года до смерти наследодателя находились на его иждивении, независимо от того, проживали они совместно с наследодателем или нет.

В соответствии со ст. 2 Федерального закона № 166-ФЗ «О государственном пенсионном обеспечении в Российской Федерации» «...нетрудоспособные граждане – инвалиды, в том числе инвалиды с детства, дети-инвалиды, дети в возрасте до 18 лет, а также старше этого возраста, обучающиеся по очной форме по основным образовательным программам в организациях, осуществляющих образовательную деятельность, в том числе в иностранных организациях, расположенных за пределами территории Российской Федерации, до окончания ими такого обучения, но не дольше чем до достижения ими возраста 23 лет, потерявшие одного или обоих родителей, и дети умершей одинокой матери, дети, оба родителя которых неизвестны,

Раздел 6. Современные правовые проблемы

граждане из числа малочисленных народов Севера, достигшие возраста 55 и 50 лет (соответственно мужчины и женщины), граждане, достигшие возраста 65 и 60 лет (соответственно мужчины и женщины)...

С 1 января 2019 года Федеральным законом от 03.10.2018 N 350-ФЗ в абзац десятый статьи 2 внесены изменения: «нетрудоспособные граждане – инвалиды, в том числе инвалиды с детства, дети-инвалиды, дети в возрасте до 18 лет, а также старше этого возраста, обучающиеся по очной форме по основным образовательным программам в организациях, осуществляющих образовательную деятельность, в том числе в иностранных организациях, расположенных за пределами территории Российской Федерации, до окончания ими такого обучения, но не дольше чем до достижения ими возраста 23 лет, потерявшие одного или обоих родителей, и дети умершей одинокой матери, дети, оба родителя которых неизвестны, граждане из числа малочисленных народов Севера, достигшие возраста 55 и 50 лет (соответственно мужчины и женщины), граждане, достигшие возраста 70 и 65 лет (соответственно мужчины и женщины) (с учетом положений, предусмотренных приложением 1 к настоящему Федеральному закону)».

Гражданин признается иждивенцем наследодателя и приобретает право на наследство при одновременном наличии трех обстоятельств:

1. Он должен быть нетрудоспособен на день открытия наследства.
2. Получаемое им содержание от наследодателя должно быть либо единственным, либо основным и постоянным источником существования.
3. Иждивение должно продолжаться не менее одного года до открытия наследства.

Несовершеннолетние или нетрудоспособные дети наследодателя, его нетрудоспособные супруг и родители, а также нетрудоспособные иждивенцы наследодателя, подлежащие призванию к наследованию на основании пунктов 1 и 2 статьи 1148 ГК РФ, наследуют независимо от содержания завещания не менее половины доли, которая причиталась бы каждому из них при наследовании по закону (обязательная доля), если иное не предусмотрено ГК РФ.

В обязательную долю засчитывается все, что наследник, имеющий право на такую долю, получает из наследства по какому-либо основанию, в том числе стоимость установленного в пользу такого наследника завещательного отказа.

Наследник, имеющий право на обязательную долю и являющийся выгодоприобретателем наследственного фонда, утрачивает право на обяза-

тельную долю. Если такой наследник в течение срока, установленного для принятия наследства, заявит ведущему наследственное дело нотариусу об отказе от всех прав выгодоприобретателя наследственного фонда, он имеет право на обязательную долю в соответствии с ГК РФ.

Определенные изменения произошли и в отношении так называемого выморочного имущества. В соответствии с п. 1 ст. 1151 ГК РФ наследственное имущество становится выморочным, если нет наследников ни по закону, ни по завещанию, либо никто из наследников не имеет права наследовать или все наследники отстранены от наследования, либо все наследники отказались от наследства и при этом никто из них не указал, что отказывается в пользу другого наследника.

В случае, если отсутствуют наследники как по закону, так и по завещанию, либо никто из наследников не имеет права наследовать или все наследники отстранены от наследования (статья 1117 ГК РФ), либо никто из наследников не принял наследства, либо все наследники отказались от наследства и при этом никто из них не указал, что отказывается в пользу другого наследника (статья 1158 ГК РФ), имущество умершего считается выморочным.

В порядке наследования по закону в собственность городского или сельского поселения, муниципального района (в части межселенных территорий) либо городского округа переходит следующее выморочное имущество, находящееся на соответствующей территории:

- жилое помещение;
- земельный участок, а также расположенные на нем здания, сооружения, иные объекты недвижимого имущества;
- доля в праве общей долевой собственности на указанные в абзацах втором и третьем настоящего пункта объекты недвижимого имущества.

Если указанные объекты расположены в субъекте Российской Федерации – городах федерального значения Москве, Санкт-Петербурге или Севастополе, они переходят в собственность такого субъекта Российской Федерации.

Иное выморочное имущество переходит в порядке наследования по закону в собственность Российской Федерации.

Порядок наследования и учета выморочного имущества, переходящего в порядке наследования по закону в собственность Российской Федерации, а также порядок передачи его в собственность субъектов Российской Федерации или в собственность муниципальных образований определяется законом.

Список источников

1. Конституция Российской Федерации (принята всенародным голосованием 12.12.1993) (с учетом поправок, внесенных Законами РФ о поправках к Конституции РФ от 30.12.2008 № 6-ФКЗ, от 30.12.2008 № 7-ФКЗ, от 05.02.2014 №2-ФКЗ, от 21.07.2014 № 11-ФКЗ) // Собрание законодательства РФ. 04.08.2014. № 31. ст. 4398.
2. Гражданский кодекс Российской Федерации (часть третья) от 26.11.2001 № 146-ФЗ (с изм. От 30.12.2018) . Режим доступа: www.consultant.ru/
3. Гражданское право. Том 1 [Электронный ресурс] : учебник / С.С. Алексеев [и др.]. – Электрон.текстовые данные. — М. : Статут, 2017. – 512 с. – 978-5-8354-1330-0. – Режим доступа: <http://www.iprbookshop.ru/66007.html>
4. Гражданское право. Том 2 [Электронный ресурс] : учебник / О.Г. Алексеева [и др.]. – Электрон.текстовые данные. – М. : Статут, 2017. – 544 с. – 978-5-8354-1336-2. – Режим доступа: <http://www.iprbookshop.ru/66008.html>
5. Актуальные проблемы гражданского права [Электронный ресурс] : монография / . – Электрон. текстовые данные. — М. : Российская академия адвокатуры и нотариата, 2017. – 195 с. – 978-5-93858-090-9. – Режим доступа: <http://www.iprbookshop.ru/72636.html>
6. Актуальные вопросы наследственного права [Электронный ресурс] / Ю.Б. Гонгало [и др.]. – Электрон. текстовые данные. – М. : Статут, 2016. – 112 с. – 978-5-8354-1227-3. – Режим доступа: <http://www.iprbookshop.ru/58239.html>
7. Нотариальное право [Электронный ресурс] : учебник / Б.М. Гонгало [и др.]. – 2-е изд. – Электрон. текстовые данные. – М. : Статут, 2017. – 576 с. – 978-5-8354-1364-5. – Режим доступа: <http://www.iprbookshop.ru/72390.html>

УДК 342.25

СОВРЕМЕННЫЕ ПРОБЛЕМЫ ИЗБИРАТЕЛЬНОГО ПРАВА (ТЕОРИЯ И ПРАКТИКА)

Китаев Анатолий Владимирович,

*Канд. юрид. наук, доцент кафедры государственно-правовых дисциплин,
АНО ВО Открытый гуманитарно-экономический университет, e-mail:
kitayev1950@mail.ru*

Аннотация: В статье рассматриваются проблемы реформирования избирательного законодательства, особенности избирательных ограничений, а также исследованы особенности выборов в органы государственной власти и местного самоуправления. Автор указывает основные способы регулирования избирательного процесса, влияние ограничений, а также внедрение цифровых способов организации и проведения выборов.

Ключевые слова: избирательное право, ограничения, сбор подписей, муниципальный фильтр, региональные выборы, органы местного самоуправления, избирательные комиссии, система.

MODERN PROBLEMS OF ELECTORAL LAW (THEORY AND PRACTICE)

Kitaev Anatoly Vladimirovich,

*Cand. legal in Economics, Associate Professor, Chair of Public Law Disciplines, Open
University for the Humanities and Economics, Moscow, Russia*

Annotation: The article deals with the problems of reforming the electoral legislation, the features of electoral restrictions, as well as the features of elections to state and local governments. The author points out the main ways of regulating the electoral process, the impact of restrictions, as well as the introduction of digital Rmethods of organizing and conducting elections.

Key-words: electoral law, restrictions, signature collection, municipal filter, regional elections, local governments, election commissions, the system.

Раздел 6. Современные правовые проблемы

В настоящее время институт регулирования избирательного права представляет собой малоизученную область юридической науки и правоприменительной деятельности в России. В зависимости от уровня и видов выборов, условия и правосубъектность в определенной степени меняются [2]. Множественность субъектов избирательного процесса, применение различных выборных систем, возможность регулирования выборов субъектами федерации, привели к проблемам в избирательных правоотношениях, их легитимности. Эволюция избирательного процесса, новые субъекты, их место в системе избирательного права, требуют от законодателя регулирования правоотношений в соответствии с конституционными положениями о праве избираться и быть избранным, а также нормами международного права. [3] Развивается нормотворческий процесс, в ходе которого одновременно реформируются старые и формируются принципиально новые избирательные правоотношения. Например, в соответствии с изменением федерального законодательства, новым в региональных законах явилось регулирование процесса поддержки выдвижения не только со стороны избирателей, но и депутатов и глав муниципальных образований.

Необходимо отметить, что избирательные права имеют сложную правовую природу, обладают определенной внутренней противоречивостью, обусловленной сочетанием публичного и частного интересов, индивидуального и коллективного начал. [3] Заслуживает внимания позиция исследователей теории права, согласно которой избирательный процесс является одной из форм юридического процесса. В связи с переходом к смешанной избирательной системе изменились правовые отношения и объем прав субъектов в избирательном праве и процессе. Избирательная правоспособность и дееспособность, предусмотренная в избирательных законах субъектов федерации, в значительной мере не однородна. [4] Отдельные субъекты федерации, принимая законы о выборах, не учитывают не только объем правоспособности и дееспособности субъектов избирательного процесса, но лишают субъекты этого права в целом.

Принимая отдельные законы к каждому виду выборов, субъекты федерации не учитывают способности отдельных субъектов избирательного права приобретать избирательные права и участвовать в избирательном процессе. [1] Для совершенствования избирательного законодательства и обеспечения равных избирательных прав субъектов избирательного процесса требуется кодификация правового института, а также установление запрета передачи права толкования норм избирательного права и процесса отдельным субъектам.

Одним из первых институтов в избирательном процессе явился сбор подписей в поддержку выдвижения кандидатов. Официальная цель сбора подписей регистрация кандидата, перевод его из статуса незарегистрированного кандидата в статус зарегистрированного. В определенной степени этот институт права себя изжил и может быть заменен сбором подписей через систему Интернет или Портал Госуслуг, что позволит избежать ошибок со стороны сборщиков, которые лишают подписантов целого подписного листа права поддержки кандидата.

Как полагает автор, институт сбора подписей утратил свое абсолютное значение на выборах, поскольку он перестал быть единственным основанием для регистрации кандидатов, списков кандидатов.

Другой формой сбора подписей в поддержку выдвижения кандидатов на выборах высшего должностного лица субъекта Российской Федерации (руководителя высшего исполнительного органа государственной власти субъекта Российской Федерации) является сбор подписей депутатов представительных органов муниципальных образований и (или) избранных на муниципальных выборах глав муниципальных образований. Число подписей определяется законом субъекта Российской Федерации. Следует сократить процент сбора таких подписей. Депутат представительного органа муниципального образования и (или) избранный на муниципальных выборах глава муниципального образования ставят свои подписи на листе поддержки кандидата на должность высшего должностного лица субъекта Российской Федерации, то есть депутаты представительного органа местного самоуправления и главы муниципального образования формально обладают правом дважды поставить подпись в поддержку одного и того же кандидата в губернаторы.

Действующее законодательство определяет выборы как форму прямого волеизъявления граждан, осуществляемого в целях формирования и наделения полномочиями коллегиальных органов власти и должностных лиц. Процедура выборов предполагает соблюдение участниками избирательного процесса установленных законом порядка и правил совершения избирательных действий.

На прямых выборах высшего должностного лица субъекта федерации, активным избирательным правом стали обладать не только граждане, но этим правом стали обладать специальные субъекты, уже получившие легитимность, на том основании, что сами избраны на соответствующих выборах в муниципалитетах. Изменения в избирательном процессе в первую очередь коснулись правосубъектности самих депутатов представительных

Раздел 6. Современные правовые проблемы

органов местного самоуправления и избранных глав муниципальных образований.[5]

Введение «муниципального фильтра» привели к искажению волеизъявления избирателя, который голосует за кандидата на выборах, но одновременно поддерживает кандидата, подписывая как депутат или глава муниципального образования, список в поддержку кандидата высшего должностного лица субъекта федерации. Изменение порядка выдвижения и регистрации кандидатов высшего должностного лица субъекта федерации в значительной степени изменяет избирательную дееспособность. В отличие от избирательной правоспособности, избирательная дееспособность зависит от воли гражданина, изменяется в соответствии с избирательной системой, либо ее частью. Если гражданин избран депутатом представительного органа местного самоуправления или главой муниципального образования он может поддерживать любого кандидата высшего должностного лица субъекта федерации, но региональный законодатель указывает, что только одного кандидата[3]. Тем не менее, федеральное законодательство отмечает, что если при проверке подписей будет выявлено, что депутат представительного органа муниципального образования или избранный на муниципальных выборах глава муниципального образования поддержал более одного кандидата, засчитывается подпись, которая по времени была проставлена раньше.[2] Законодатель усматривает, что первое по времени волеизъявление депутата представительного органа муниципального образования или избранного на муниципальных выборах главы муниципального образования является объективным, а последующее – неверным. По мнению автора, такой подход к сбору подписей в поддержку кандидата высшего должностного лица субъекта федерации депутата представительного органа муниципального образования или избранного на муниципальных выборах главы муниципального образования приводит к умалению воли депутата, которая могла измениться в ходе сбора подписей. Выбор депутата представляется в том, что можно поддерживать кандидата в губернаторы вне зависимости от его партийной принадлежности. В таком случае представляется верным исключение всех подписей, поданных депутатом представительного органа муниципального образования или избранного на муниципальных выборах главы муниципального образования независимо от времени проставления подписи.

Региональный законодатель, в основном, разграничивает право поддержки кандидатов в губернаторы по трем основаниям: во-первых, по правовому статусу депутатов представительных органов местного само-

управления и выборных лиц органов местного самоуправления, которые могут входить в состав районных представительных органов, где поименованы как депутаты; во-вторых, в особом порядке учитывает поддержку депутатов муниципальных районов и городских округов, указывая требование о части подписей, которые должны быть поставлены депутатами вышеуказанных муниципальных образований, либо отмечается количество муниципалитетов, районов и городских округов, депутаты которых должны поддержать кандидата. Однако этот механизм не обеспечивает учета объективной ситуации по поддержке кандидата в губернаторы. Правосубъектность депутатов сельских поселений значительно уже, чем районных муниципалитетов и глав (если они по должности не входят в состав районного представительного органа местного самоуправления). Установление требований по количеству муниципалитетов районного уровня и городских округов, также ограничивают правосубъектность муниципальных образований, приводят к искажению картины поддержки кандидата в губернаторы. Законодатели субъектов федерации безосновательно передают полномочия избирательным комиссиям по определению общего количества подписей, необходимого количества муниципалитетов районного уровня и городских округов, а также исчислению числа районных депутатов и избранных глав местного самоуправления, избирательные комиссии субъектов федерации принимают собственные постановления по определению количества подписей, на дату назначения выборов.

Совершенная реализация избирательных прав граждан и выборных лиц органов местного самоуправления возможна только в условиях взаимообусловленности всей избирательной системы, конституционных прав и свобод граждан, коллективных субъектов избирательной системы, поскольку осуществление определенного права или свободы часто дополняется такими же действиями в отношении других прав или свобод.

Множественность субъектов избирательного процесса, применение различных выборных систем, возможность регулирования избирательного процесса субъектами федерации, особенности административно-территориального деления субъекта федерации, особенности системы местного самоуправления привели к неоднозначному регулированию избирательных правоотношений. При определении избирательных рисков и синхронизации избирательного процессов на выборах различных уровней, законодательным органам субъектов федерации в первую очередь необходимо провести анализ отдельных норм, обеспечивающих единство правового регулирования при осуществлении действий субъектами избирательного

Раздел 6. Современные правовые проблемы

процесса на уровне субъекта федерации и органов местного самоуправления. В связи с допустимостью регулирования избирательного процесса на федеральном и региональном уровне, возникает терминологическая неопределенность употребления отдельных терминов в различных значениях при определении этапов и процедуры избирательных действий. Унификация избирательного законодательства требует употребления терминов и понятий исключительно в соответствии с федеральным законодательством. Кодификация избирательного законодательства, регулирование избирательного процесса, установление единой правосубъектности в избирательном процессе депутатов органов местного самоуправления и избранных глав местного самоуправления, синхронизация избирательных процессов на уровне субъекта федерации и местного самоуправления, запрет правового регулирования на уровне субъекта федерации избирательными комиссиями, позволят обеспечить законность и единообразное применение норм в избирательном праве.[6]

Автор подчеркивает, что передача определенных полномочий по регулированию системы местного самоуправления потребует от субъектов Российской Федерации подготовить дополнения и принять нормативные акты, в том числе как в законодательстве о местном самоуправлении, так и в избирательном законе. Следует учитывать, что в отличие от федерального процесса нормотворчества, на уровне субъекта федерации наблюдается существенное регулирование избирательного процесса. В представительных органах власти субъектов федерации законотворческие процедуры значительно упрощаются, интересы местного самоуправления и его значение, не учитываются.

Избирательное пассивное право является необъемлемым правом гражданина, не может быть урегулировано либо ограничено нормативными актами субъекта федерации либо органами местного самоуправления. Автор подчеркивает, что законы отдельных субъектов федерации содержат дефиниции, построенные с нарушением логических правил и правил юридической техники, способствующие нарушению объема пассивного избирательного права. В нормативных актах субъектов федерации, у одной и той же категории кандидатов, например, депутатов представительных органов местного самоуправления, могут быть применимы нормы о самовыдвижении, либо не применимы такие нормы. Как отмечают исследователи, с теоретической точки зрения, заслуживает определенного внимания метод определения объема пассивного избирательного права, он позволяет подчеркнуть единую

правовую природу субъектов избирательного процесса, в тоже время с практической стороны, правильнее разграничить понятия пассивного и активного избирательного права граждан и иных субъектов, не создавая излишней терминологической путаницы. [7] Таким образом, чем сложнее то или иное правовое явление, тем шире его определение, применение несколько взаимосвязанных дефиниций, образующих понятийный ряд объектов, субъектов и содержание отношений пассивного избирательного права. Автор полагает, что с использованием системы Интернет для голосования на выборах, реально существуют условия для сбора подписей в интернете, а также иные возможности, в том числе контроля за ходом выборов на любом уровне.

Список источников:

1. Андреева Л.А. Регулирование пассивного избирательного права на выборах глав и депутатов органов местного самоуправления // Вопросы современной юриспруденции. АНО «СибАК», Новосибирск. – 2014, № 40. – С.34-44.
2. Андреева Л.А. Правосубъектность в избирательном праве и процессе /Л.А. Андреева// Актуальные проблемы теории и практики применения Российского законодательства: Материалы II Всероссийской заочной научно-практической конференции (25 февраля 2011 г.) / под общ.ред. Косенко О.А. – Сибай: Издательство ГУП РБ «СГТ», 2011 – С.15-20.
3. Ахлюстин В.А. Проблемы правового регулирования выборов высших должностных лиц субъектов Российской Федерации // Актуальные проблемы юридической науки в условиях модернизации правовой системы России: Материалы Всероссийской научно-практической конференции /под общ.ред. Н.П. Пирожковой; Сев.-Зап. Ин-т упр. – фил. РАНХиГС и ГС. СПб: ИПЦ СЗИУ РАНХиГС. 2013. – С. 32-39.
4. Андреева Л.А., Костыгова А.А. ИЗБИРАТЕЛЬНЫЕ ОГРАНИЧЕНИЯ («ФИЛЬТРЫ»): ПРОБЛЕМЫ РЕГУЛИРОВАНИЯ // Вопросы современной юриспруденции: сб. ст. по матер. LXXI-LXXII междунар. науч.-практ. конф. № 3-4(65). – Новосибирск: СибАК, 2017. – С. 104-115.
5. Федеральный закон “Об основных гарантиях избирательных прав и права на участие в референдуме граждан Российской Федерации» от 12.06.2002 N 67-ФЗ / [Электронный ресурс] – Режим доступа: URL: http://www.consultant.ru/document/cons_doc_LAW_37119 (дата обращения 24.07.2019).
6. Андреева Л.А. К ВОПРОСУ О ПРАВОСУБЪЕКТНОСТИ «МУНИЦИПАЛЬНОГО ФИЛЬТРА» // Вопросы современной юриспруденции: сб. ст. по матер. LXXV междунар. науч.-практ. конф. № 7(68). – Новосибирск: СибАК, 2017. – С. 51-62.

Раздел 6. Современные правовые проблемы

7. Андреева Л.А. РЕГУЛИРОВАНИЕ ПАССИВНОГО ИЗБИРАТЕЛЬНОГО ПРАВА НА ВЫБОРАХ ГЛАВ И ДЕПУТАТОВ ОРГАНОВ МЕСТНОГО САМОУПРАВЛЕНИЯ // Вопросы современной юриспруденции: сб. ст. по матер. XXXIX-XL междунар. науч.-практ. конф. № 7-8(39). – Новосибирск: СибАК, 2014.

УДК 657.6

ОРГАНИЗАЦИЯ ВЕДОМСТВЕННОГО КОНТРОЛЯ

Леднев Александр Иванович,

Кан.ю.н. доцент кафедры трудового и финансового права, АНО ВО Открытый гуманитарно-экономический университет

В статье излагается механизм организации ведомственного контроля на предприятиях бюджетной сферы, особенно выделяются подразделения системы МВД России. Основное внимание сосредоточено на ревизиях финансово-хозяйственной деятельности. Предлагается совершенствование проведения ревизий в соответствии со строгим исполнением законодательства РФ, в частности с ведомственными нормативными актами.

Ключевые слова: *ведомственный контроль, ревизия, финансовый контроль.*

ORGANIZATION OF DEPARTMENTAL CONTROL

Lednev Alexander Ivanovich,

Candidate of law, Associate professor, Open University for the Humanities and Economics, Moscow, Russia

The article describes the mechanism of the organization of departmental control at the enterprises of the budgetary sphere, especially the units of the Ministry of internal Affairs of Russia. The main attention is focused on audits of financial and economic activities. It is proposed to improve the audit in accordance with strict compliance with the legislation of the Russian Federation, in particular with departmental regulations.

Key words: *internal control, audit, and financial control.*

В условиях рыночной экономики, когда еще не в полной мере отрегулированы вопросы экономических и правовых взаимоотношений хозяйствующих субъектов друг с другом, с вышестоящими и государственными

Раздел 6. Современные правовые проблемы

органами, нельзя отказаться от обязательного внутреннего контроля финансовой деятельностью предприятия. Однако этот контроль должен производиться грамотными и знающими ревизорами, поскольку хорошо известно, что состояние бухгалтерского учета и контроля во многом зависит от образовательного уровня работников учета и ревизоров.

Предприятия нуждаются в проверках, вскрывающих недостатки хозяйствования. Ведь для того чтобы избавиться от порока, нужно знать причину, его порождающую. Сегодня нужен не столько ревизор-обвинитель, сколько ревизор, устанавливающий порядок в учете и экономике предприятия, выявляющий резервы производства и дающий практические предложения по улучшению хозяйственной деятельности.

Эффективность контроля зависит во многом от того, насколько глубоко и аргументировано в результате ее осуществления будут выявлены и устранены все факторы и условия, способствующие бесхозяйственности и расточительству, хищениям, злоупотреблениям, различным непроизводительным расходам.

Большую значимость приобретает правильная организация деятельности не только специальной контрольно-ревизионной службы, но и внутрихозяйственного контроля, который непосредственно на предприятиях проводят руководители, бухгалтера, экономисты и другие специалисты.

В настоящее время ведомственный контроль на предприятии приобретает особое значение. Прежде всего, он должен обеспечить предварительный и текущий контроль законности хозяйственных операций, сохранности государственной собственности, эффективности использования ресурсов, основных и оборотных средств. Руководитель предприятия каждому должностному лицу устанавливает круг контролируемых вопросов и обязан следить за выполнением этими лицами контрольных функций.

Ведомственный финансовый контроль проводится в целях обеспечения рационального и целевого использования материальных и финансовых ресурсов, профилактики бесхозяйственности, недостач и хищений денежных средств и товарно-материальных ценностей, выделенных (приобретенных) за средств федерального бюджета, бюджетов субъектов Российской Федерации и местных бюджетов, внебюджетных средств, формирования достоверной и полной информации о финансовых результатах деятельности подразделений Министерства.

Предметом государственного контроля являются экономические взаимоотношения подконтрольных объектов. Объектами же экономического

контроля являются хозяйственные средства, процессы, операции, а также деятельность должностных лиц, связанных с ними. Экономический контроль изучает факты потерь и нерационального использования ресурсов, незаконного расходования средств и условий, способствовавших этим явлениям.

Существуют следующие виды финансово-хозяйственного контроля: предварительный, оперативный и последующий, документальный и фактический. Формы контроля – ревизия, тематическая проверка, обследование.

По срокам и методам проведения хозяйственный контроль можно разделить на предварительный, текущий и последующий.

Предварительный контроль – основная форма хозяйственного контроля, предшествующая совершению хозяйственных операций. Осуществляют его все органы, выполняющие контрольные функции. Четкая организация учета и предварительного контроля способствует предупреждению различного рода злоупотреблений в расходовании денежных средств и товарно-материальных ценностей.

Оперативный контроль позволяет своевременно выявлять отклонения в производственно-хозяйственной деятельности предприятия.

Текущий контроль является внутривоздейственным. Он органически связан с процессом оперативного управления и регулирования производственной и финансовой деятельности предприятия и его внутренних подразделений. Эта форма контроля осуществляется с помощью оперативно-технического и бухгалтерского учета.

Последующий финансовый контроль заключается в проверке обоснованности и соответствия нормативным правовым актам завершенных хозяйственных и финансовых операций и осуществляется в форме ревизий и проверок финансово-хозяйственной деятельности. Последующий финансовый контроль проводится после совершения хозяйственных операций, выявляя незаконное их проведение и виновных в этом. Его цель – возместить нанесенный ущерб, привлечь виновных к ответственности и создать условия, препятствующие повторению злоупотреблений.

По источникам данных, служащих основанием для проведения документальных ревизий и проверок, хозяйственный контроль подразделяется на документальный и фактический.

Документальный контроль состоит в том, что все хозяйственные операции проверяются по данным документов, документы в бухгалтерском учете служат основанием для бухгалтерских записей. Ревизор должен хорошо знать порядок оформления документов и схемы документооборота.

Раздел 6. Современные правовые проблемы

Фактический контроль состоит в проверке фактического наличия денежных и основных средств, товарно-материальных ценностей, расчетов, их соответствия данным учета.

Важнейшим методом контроля являются ревизии. К предмету ревизии относятся процессы и явления, которые связаны с хозяйственной деятельностью предприятия и отражены документально, а пределы проверки их определяются программой ревизии. Предметом ревизии являются не только отрицательные явления в хозяйственной деятельности предприятия. Исследуя отрицательные явления, ревизор неизбежно выявляет и положительные стороны, иначе невозможно выяснить все вопросы, поставленные перед ревизией.

Различают такие виды ревизии:

– ведомственные ревизии проводятся работниками вышестоящей организации обычно один раз в год в соответствии с планом документальных ревизий;

– внеплановые ревизии, и проверки проводятся по специальным заданиям вышестоящих организаций или по требованию суда, прокуратуры и др. Внеплановые ревизии обычно бывают неполными;

– плановые ревизии, проводятся в соответствии с планом ревизионной работы вышестоящей организации не реже одного раза в год. Обычно они бывают полными;

– вневедомственные ревизии и проверки проводятся Министерством финансов и другими органами министерств и ведомств. Эти ревизии могут быть полными и частичными;

– полные ревизии предусматривают контроль всей финансово-хозяйственной деятельности предприятия;

– неполные (частичные) ревизии проверяют лишь отдельные отрасли деятельности хозяйства или отдельные виды хозяйственных операций (ревизия затрат и выхода продукции, товарно-материальных ценностей и др.);

– сплошные ревизии предусматривают проверку финансово-хозяйственной деятельности путем изучения и анализа всех бухгалтерских документов и учетных записей за ревизуемый период;

– выборочные ревизии предусматривают проверку не всех бухгалтерских документов, а лишь какой-то их части, определенной, после общей проверки данного вида хозяйственных операций;

– сквозная ревизия охватывает ряд подразделений, входящих в состав одной и той же организации;

– тематические ревизии предусматривают проверку ряда хозяйств по отдельным специальным вопросам (темам). Цель тематической ревизии – получить общую характеристику состояния дел по данному вопросу;

– комплексные ревизии предусматривают глубокое изучение широкого круга вопросов, характеризующих хозяйственную деятельность предприятия. Такие ревизии обычно проводят бригады, в которые, кроме бухгалтера-ревизора, входят работники экономического отдела, отдела кадров и другие специалисты. Комплексные ревизии – наиболее эффективный способ проверки финансово-хозяйственной деятельности предприятий;

– комбинированные (смешанные) ревизии представляют сочетание различных их видов. Например, полная ревизия может быть сплошной и выборочной;

– дополнительные ревизии проводят, когда имеются данные о том, что при проведении ревизии не полностью вскрыты факты нарушений финансово-хозяйственной деятельности предприятия;

– повторные ревизии практикуются для усиления контроля качества ревизионной работы. Обычно их проводят после плановой ревизии за тот же период. При повторной ревизии проверяется, как предприятие ликвидирует недостатки, отмеченные в акте ревизии [1, с. 16–23]

Предварительный финансовый контроль движения имущества, денежных средств и выполнением обязательств осуществляется на стадии подготовки принятия решения, проработки проектов хозяйственных договоров в период, предшествующий подписанию первичных документов и проведению планируемых финансово-хозяйственных мероприятий.

Основные функции предварительного финансового контроля возлагаются на руководителя подразделения, который организует и контролирует исполнение нормативных правовых актов, регламентирующих вопросы финансово-хозяйственной деятельности. Ведет контроль целевого использования денежных средств и товарно-материальных ценностей в подразделении, осуществляет контроль использования договоров, состоянием дебиторской и кредиторской задолженности. Контролирует работу по списанию основных средств, малоценных и быстроизнашивающихся предметов и создает с этой целью действующие комиссии, назначает служебные проверки по фактам недостач, хищений, потерь денежных средств и товарно-материальных ценностей, непроизводительных расходов сверх норм, привлекает к дисциплинарной ответственности виновных лиц, принимает меры к возмещению ущерба. При выявлении нарушений, содержащих признаки преступления, передает материалы в органы прокуратуры.

Раздел 6. Современные правовые проблемы

Главный бухгалтер предприятия организует и контролирует учетную политику и ведение бухгалтерского учета, своевременное составление и представление достоверной бухгалтерской отчетности, руководствуясь нормативными правовыми актами о бухгалтерском и налоговом учете. Обеспечивает и контролирует в организации соответствие осуществляемых хозяйственных операций нормативным правовым актам, целевое и приоритетное использование финансовых и материальных ресурсов. Организует и контролирует проведение в установленные законодательством сроки инвентаризации имущества, расчетов и выполнение договорных обязательств организацией. Осуществляет контроль соблюдения сметной и финансовой дисциплины по всем источникам финансирования. Проверяет проекты договоров на предмет их экономической целесообразности и соответствия нормативным правовым актам. Организует правильное исчисление и своевременное перечисление платежей в федеральный бюджет, и бюджеты субъектов Российской Федерации, местные бюджеты, взносы на социальное, медицинское страхование, другие внебюджетные фонды. Осуществляет анализ финансово-хозяйственной деятельности по данным бухгалтерского учета, отчетности подведомственных подразделений, материалов ревизий и проверок в целях выявления внутрихозяйственных резервов, предупреждения потерь и непроизводительных расходов. Контролирует правильность расходования средств фонда оплаты труда, установление окладов, соблюдение штатной дисциплины. Обеспечивает взыскание в установленные сроки дебиторской и погашение кредиторской задолженности, соблюдение платежной дисциплины. Контролирует правильность списание с бухгалтерских балансов сумм недостач, просроченной дебиторской и кредиторской задолженности. Совместно с контрольно-ревизионными подразделениями, внутренними проверочными комиссиями принимает участие в осуществлении мероприятия по предупреждению бесхозяйственности, хищений, недостач денежных средств и товарно-материальных ценностей. Контролирует полное своевременное выполнение предложений по актам ревизий. Подписывает донесения об устранении недостатков.

Внезапные проверки сохранности денежных средств и товарно-материальных ценностей осуществляется в местах, где производится их прием, хранение, выдача (кассы, хранилища, склады, базы, кладовые) и документальное оформление совершаемых операций.

На основании письменного распоряжения руководителя организации внезапные проверки сохранности денежных средств и товарно-матери-

альных ценностей проводятся в кассе и на складах не реже одного раза в месяц, а на базах один раз в квартал.

Для проведения внезапных проверок сохранности денежных средств и товарно-материальных ценностей руководителем организации создается постоянно действующая комиссия. Руководством подразделения утверждается план работы внутренних проверочных и инвентаризационных комиссий и план внезапных проверок наличия денежных средств, бланков строгой отчетности, хранящихся в кассе организаций.

Комиссия имеет право требовать от проверяемых лиц предъявления всех документов, необходимых для проведения внезапной проверки, а при установлении нарушений – письменные объяснения. До начала проведения внезапной проверки комиссия требует от материально-ответственного лица составление в ее присутствии отчета с выведением остатков денежных средств и товарно-материальных ценностей на момент проверки и получает от него расписку о том, что им предъявлены все оправдательные документы, наличные деньги, товарно-материальные ценности, и что других (неучтенных) документов, денежных средств и товарно-материальных ценностей у него не имеется. В кассовой книге производится запись о дате и результатах проверки наличия денежных средств. Аналогичная запись производится в журнале учета бланков строгой отчетности, ценных бумаг. Во время проведения внезапной проверки все операции по приему и выдаче денежных средств и товарно-материальных ценностей прекращаются. Наличные деньги проверяются в сплошном порядке.

Комиссия проверяет наличие письменного договора о полной материальной ответственности работника, оформленного в установленном порядке. Оборудование мест хранения товарно-материальных ценностей охранной сигнализацией и ее исправность, наличие на окнах металлических решеток, а также пожарной сигнализации.

По окончании проверки комиссией составляется акт проверки в двух экземплярах: первый направляется руководителю организации, назначившему проверку, второй остается у материально ответственного лица. В случае выявления нарушений комиссия устанавливает причины и условия их возникновения, а также конкретных должностных лиц, которые своими действиями или бездействием способствовали их совершению. О результатах внезапной проверки докладывается руководителю организации, назначившему проверку, для принятия необходимого решения.

Последующий финансовый контроль по завершённым хозяйственным и финансовым операциям организуют руководители организаций,

Раздел 6. Современные правовые проблемы

имеющие штатные контрольно-ревизионные подразделения, и начальники контрольно-ревизионных подразделений, которые организуют изучение и практическое применение в деятельности КРУ передового опыта контрольно-ревизионной работы. Вносит предложения руководству подразделения о перспективах совершенствования деятельности КРУ. Запрашивает, по распоряжению начальника подразделения, от управлений подразделения необходимую информацию, а также привлекает соответствующих специалистов, необходимых для выполнения возложенных на КРУ задач. Принимает, в пределах своей компетенции, участие в разработке проектов приказов и решений по вопросам, относящимся к деятельности КРУ. Вносит предложения руководителю подразделения о заслушивании на совещании руководителей проверенного подразделения по результатам ревизии или проверки. Выполняет и иные обязанности и реализует права, предоставленные ему нормативными правовыми актами по вопросам осуществления последующего финансового контроля [2, с. 28–29].

Сотрудник ревизионного подразделения (ревизор) документально обосновывает выявленные нарушения и недостатки, размер причиненного ущерба. Требуется от должностных лиц устранения вскрытых в процессе ревизий нарушений и недостатков, принимает участие в выработке предложений по их предупреждению. Обеспечивает в период проведения ревизии исключение случаев внесения каких-либо исправлений или дополнительных записей в учетные регистры, отчетность, приходные и расходные документы, подтверждающие финансово-хозяйственные операции. При обнаружении фактов причинения материального ущерба дает поручения соответствующим должностным лицам по установлению виновных лиц, привлечению их к ответственности в установленном порядке и возмещению ущерба в соответствии с законодательством Российской Федерации. По деяниям, содержащим признаки преступлений, вносит предложение руководителю, назначившему ревизию, о передаче материалов в правоохранительные органы. По результатам ревизии вырабатывает предложения, направленные на устранение выявленных нарушений и недостатков, улучшение организации финансового контроля и другим вопросам финансово-хозяйственной деятельности. Проверяет выполнение предложений по результатам предыдущей ревизии, полноту, качество и своевременность принятых мер по устранению выявленных ревизией нарушений. Проводит проверку находящихся в кассе, сейфе, ином хранилище, наличных денег, денежных документов, ценных бумаг, товарно-материальных ценностей, а также первичных документов и отчетов, смет, расчетов, бухгалтерской,

статистической отчетности и другой необходимой документации относящейся к предмету ревизии.

При наличии достаточных оснований вносит предложения руководителю ревизуемого подразделения о назначении и проведении служебных проверок, внеочередных инвентаризаций денежных средств и товарно-материальных ценностей, расчетов, контрольных обмеров объемов выполненных строительных, монтажных и ремонтных работ, запуска сырья и материалов в производство. Опечатывает при необходимости кассы, склады, кладовые и другие помещения, используемые для хранения денежных средств и товарно-материальных ценностей ревизуемых подразделений. Запрашивает от подразделений Министерства копии документов, связанных с осуществлением хозяйственных и финансовых операций ревизуемого подразделения. Проводит проверки достоверности совершенных хозяйственных и финансовых операций в организациях, не входящих в систему Министерства, по согласованию с ними. Ревизор несет в установленном порядке ответственность за сокрытие обнаруженных в ходе ревизии нарушений и злоупотреблений, халатное отношение к исполнению служебных (должностных) обязанностей, превышение своих полномочий, а также разглашение или передачу информации о деятельности ревизуемого органа без его согласия или согласия органа, назначившего ревизию.

Жалобы на действия ревизоров подаются в те подразделения системы МВД России, которым они непосредственно подчинены. Подача жалобы не приостанавливает выполнение требований ревизора.

Сотрудники, привлекаемые в соответствии с предписанием к проведению ревизий или проверок по вопросам финансово-хозяйственной деятельности, выполняют обязанности и пользуются правами ревизора в полном объеме и несут ответственность в установленном законом порядке. Сотрудники, привлекаемые к проведению ревизии или проверки, на период ее проведения находятся в подчинении руководителя ревизионной группы [3, с. 48–49].

Периодичность, сроки и порядок проведения ревизий бюджетных подразделений устанавливаются исходя, из специфики и объемов деятельности ревизуемых подразделений и проводятся не реже одного раза в два года. Ревизии финансово-хозяйственной деятельности проводятся на основании годовых планов проведения ревизий, которые составляются с разбивкой по кварталам исходя из установленной нормативными правовыми актами периодичности их проведения, и утверждаются руководителем, в

Раздел 6. Современные правовые проблемы

непосредственном подчинении которого находится штатное контрольно-ревизионное подразделение.

Контрольно-ревизионные аппараты обязаны осуществлять контроль своевременным выполнением указаний и предложений, направленных на устранение выявленных ревизиями недостатков и нарушений в финансовой, хозяйственной и производственной деятельности, в том числе путем проведения тематических проверок по этому вопросу. Контрольно-ревизионные аппараты ведут учет проведенных ревизий и их результатов по установленным формам отчетности.

Таким образом, в целях повышения эффективности организации ведомственного контроля финансово-хозяйственной деятельности организаций необходимо недопущение и своевременное пресечение фактов нецелевого использования бюджетных ассигнований, а также других денежных средств, ценных бумаг и товарно-материальных ценностей.

Список источников:

1. Соколов В.Л. Справочник ревизора. Основы законодательной и нормативной базы контрольно-ревизионной работы в МВД России, Москва, Объединенная редакция МВД России, 1998 г. 298 стр.

2. Леднев А.И., Павличенко В.А. Особенности проведения ревизий в силовых структурах. Учебно-методическое пособие/под ред. А.И. Леднева. М. Московский университет МВД России, 2003 г. 133 стр.

3. Леднев А.И., Е.И. Романюк. Особенности проведения ревизий в подразделениях Министерства юстиции Российской Федерации Учебно-методическое пособие/под ред. А.И. Леднева, Е.И. Романюк. М. Московский университет МВД России, 2004 г. 108 стр.

УДК 340

ИСТОРИЯ ГОСУДАРСТВА И ПРАВА , ЕЕ МЕСТО И РОЛЬ В СИСТЕМЕ ЮРИДИЧЕСКИХ НАУК

Базарнов Максим Александрович,

Кандидат юридических наук, доцент кафедры теории и истории государства и права, АНО ВО Открытый гуманитарно-экономический университет, e-mail: pechkinru@yandex.ru

Матвеев Дмитрий Александрович,

Кандидат юридических наук доцент кафедры гражданско-правовых дисциплин, АНО ВО Открытый гуманитарно-экономический университет, e-mail: office@unity-dana.ru

Аннотация. *Статья посвящена анализу места и роли истории государства и права в системе юридических наук, а также значению изучения данной историко-правовой дисциплины в подготовке юристов высшей квалификации; также в статье затрагиваются проблемы методологии.*

Ключевые слова: *история государства и права, методы исторического исследования*

THE HISTORY OF A STATE AND LAW IN THE SYSTEM OF LEGAL SCIENCES

Bazarnov Maxim Alexandrovich

PhD in Law, Associate Professor, Department of Civil Law Disciplines,, Open University for the Humanities and Economics, Moscow, Russia, e-mail: pechkinru@yandex.ru

Matveev Dmitry Alexandrovich,

candidate of law associate Professor, Department of civil law, , Open University for the Humanities and Economics, Moscow, Russia, e-mail: office@unity-dana.ru

Annotation. The article is devoted to the analysis of the place and role of the history of state and law in the system of legal Sciences, as well as the importance of studying this historical and legal discipline in the training of highly qualified lawyers.

Keywords: history of state and law, methods of historical research

Перед обществом и государством постоянно возникают социальные, демографические, экономические, политические и другие проблемы, решение которых возможно различными способами. Законодатель из многочисленных вариантов принимает то решение, которое ему представляется в данных конкретных обстоятельствах оптимальным, облекая его в правовую форму. Важно понимать причины тех или иных реформ госаппарата, издания законодательных актов и их эффективность. Это знание позволяет свободно ориентироваться в современных проблемах, возникающих перед государством и правом, кроме того овладение многообразием концепций развития общества и государства позволяет сформировать самостоятельное историко-правовое мышление, что и является основной целью вузовского образования.

История государства и права одна из фундаментальных историко-правовых дисциплин, занимающих важное место в подготовке юристов высшей квалификации [1, с. 11]. Она изучает сложнейшие государственно-правовые явления, такие как возникновение, развитие и смену форм правления, политических режимов, государственного устройства, эволюцию различных государственных органов и учреждений, а также становление и развитие права в целом и отдельных его отраслей и институтов, развитие институтов и механизмов государственной власти с древнейших времен до наших дней.

История государства и права сопряжена с блоком общегуманитарных учебных предметов, таких, как: философия, отечественная история, социология, политология, религиоведение и др. Очевидна и ее связь с дисциплинами общего и специального юридического профиля, а также историко-правовыми учебными предметами: конституционным, уголовным, гражданским правом, философией права, историей политических и правовых учений, историей государства и права зарубежных стран и др.

Данная научная дисциплина близка к науке теории государства и права – обе они изучают возникновение государства и права, основные этапы их развития, но отличает их то, что теория государства и права, вскрывая закономерности различных типов государства и права и соответствующих им правовых систем, абстрагируется от конкретных государств. История

государства и права изучает не только закономерности, но и особенности конкретных государств и соответствующих им правовых систем в хронологической последовательности. Как уже было отмечено, история государства и права неразрывно связана с теорией государства и права, поскольку последняя базируется на обобщении истории. В свою очередь, история государства и права оперирует понятиями, выработанными теорией государства и права. Изучение данной дисциплины подводит к пониманию современного отечественного государства и его институтов, а также действующего права и его отраслей.

Изучение истории государства и права нацеливает обучающихся на овладение юридической и историко-правовой терминологией, понимание закономерностей развития государства и права, привитие навыков работы с актовыми источниками и научной литературой. Кроме того, историко-правовой материал а priori имеет все возможности не только расширять политический и правовой кругозор, но и воспитывать молодое поколение в духе национальных традиций и патриотизма.

Рассуждая о методологии истории государства и права, мы отвечаем на вопрос о том как изучается данная научная дисциплина. История государства и права использует метод историзма, требующий подходить к государству и праву как к изменяющимся во времени, развивающимся явлениям. Мы исследуем государственно-правовые явления в их связи и взаимозависимости, в непрерывном движении, развитии, исходя из законов диалектики. Применяя данный метод, изучают государство и право с момента их возникновения и прослеживают весь процесс их развития.

В последние годы снова стал широко применяться сравнительный метод, который заключается в сравнительном изучении государственно-правовых явлений нашей и других стран, например, сопоставляются абсолютная монархия в России с абсолютными монархиями Германии, Франции, Англии и т. д. Выявляются как их общие черты, так и различия, обусловленные особенностями развития. Могут сравниваться отдельные институты права одной страны в их развитии, например, понятие «наказание», «преступление», «цели и виды наказаний» в Русской Правде, Судебниках 1497 и 1550 гг., в Соборном уложении 1649 г., Воинских артикулах 1715 г. В результате такого сравнения можно проследить изменения этих понятий и их причины. Можно сравнивать последующий период в развитии государства и права с предшествующим, возможны и другие варианты применения этого метода.

Методология истории государства и права опирается на общие логические принципы методологии науки, но из двух основных методов научно-

го познания эксперимента и наблюдения имеет возможность использовать только второй. Однако, что касается наблюдения, то перед исследователем стоит задача минимизировать воздействие самого исследователя на изучаемый предмет. Методология и теория исторической науки определяют понимание самим историком характера, факторов и направленности исторического процесса. Индивидуальные, творческие особенности исследователей наряду с использованием ими различных методологических подходов создают основу для научных дискуссий, приводят к разнообразию трактовок исторических событий, складыванию научных школ, возникновению конкурирующих концепций.

Методы исторического исследования, призванные выполнять одинаково важную функцию, – формулировать основные принципы теории познания, тем не менее, отличаются. В исторической практике используются специальные методы исследования, которые базируются на логических и общенаучных методах. К логическим методам относятся, в частности, такие, как индукция и дедукция, анализ и синтез, аналогия и сравнение, логическое моделирование и обобщение.

Суть анализа и синтеза есть фактическое или мысленное разложение целого на части и воссоединение целого из частей. Анализ позволяет выявить структуру исследуемого объекта, отделить существенное от несущественного, сложное свести к простому. Его формами являются классификация предметов и явлений, выделение этапов в их развитии, обнаружение противоречивых тенденций и др. Синтез дополняет анализ, ведет к объединению в единое целое частей, свойств, отношений, выделенных посредством анализа [2, с. 32].

Индукция и дедукция – это связанные между собой и обуславливающие одна другую методы познания. Если индукция обеспечивает возможность перехода от единичных фактов к общим положениям, то дедукция призвана построить научную теорию. Дедуктивный метод применяется, как правило, после накопления и теоретического осмысления эмпирического материала с целью его систематизации и выведения из него всех следствий.

Аналогия есть установление сходства между нетождественными объектами. Она должна основываться как на можно большем числе отношений, на существенных свойствах. Сравнение – это познавательная операция, лежащая в основе суждений о сходстве или различии объектов, строго продуманная концепция отбора и интерпретации существующего материала. С помощью сравнения выявляются количественная и качест-

венная характеристики объектов, осуществляется их классификация, упорядочение и оценка.

Поскольку многие факты, явления, события и т. п. не могут быть исторически засвидетельствованы вследствие слабости источниковой базы, они могут быть восстановлены, реконструированы лишь гипотетически. Тогда используется метод моделирования. Моделирование – способ установления связей между объектами с целью определения их места в системе, которая указывает на свойства этих объектов. При логическом моделировании чаще всего применяется прием экстраполяции, под которой подразумевается распространение выводов, сделанных в результате изучения одной части явления, на другую часть этого явления; нахождение по ряду данных значений функций других ее значений, выходящих из данного ряда [3, с. 40].

Обобщение – переход на более высокую ступень абстракции путем выявления общих свойств, отношений, тенденций. Оно является одним из важнейших средств научного познания. Если, например, индуктивный метод необходим при накоплении материала, а дедуктивный в познавательном процессе, то прием обобщения позволяет унифицировать и по единой формуле отождествлять множество различных фактов, суждений, теорий [4, с. 17].

В познавательной деятельности все эти методы находятся в диалектическом единстве, взаимосвязи, дополняют один другого, что позволяет обеспечивать объективность и истинность познавательного процесса.

Среди специальных методов исторической науки наибольшее распространение получил сравнительно-исторический метод. Он позволяет выявлять тенденции исторического процесса, формирует научную базу его периодизации, указывает на общее и особенное в истории, даёт возможность проникнуть в сущность явлений. Сравнительно-исторический метод предполагает типологизацию исторических явлений, позволяющую отделить их сущностные характеристики от вторичных, необязательных.

С вовлечением в исследовательский оборот массовых источников в исторической науке получили распространение математические методы. Сближение с социологией позволило историкам активно применять методики, практикуемые в социологических исследованиях, так, например, из социологии в историю пришёл контент-анализ.

Важнейшее значение для изучения ранней истории человечества имеют историко-лингвистические исследования, сочетающие подходы истории и языкознания. Историки, в особенности исследователи менталь-

Раздел 7. История и методология юридической науки

ности, практикуют подходы, выработанные психоанализом, что приносит определённые результаты при объяснении мотивов поведения отдельных исторических личностей [5, с. 53].

Центральное место в развитии методологии истории на современном этапе заняли идеи междисциплинарного изучения прошлого, планомерной интеграции исторической науки в единое исследовательское пространство с социологией, социальной психологией, географией, экономической наукой. Работа в этом направлении сделала возможным возникновение новых дисциплин, лежащих на стыках с другими науками. И в зарубежной, и в отечественной исторической науке постоянно появляются новые методы, что связано с потребностями самой науки и с заимствованиями из смежных дисциплин. Совершенствуется категориально-понятийный аппарат исторической науки. Опыт исторических исследований последних столетий показал, что названные и иные методы позволяют более или менее точно описать и объяснить отдельные стороны исторического процесса, дать ключ к решению конкретных исследовательских задач, но не могут претендовать на универсальный характер. Обычно в историческом исследовании применяется сочетание различных методов, что позволяет исследователю максимально расширить спектр решаемых научных задач.

Список использованных источников:

1. Михайлова Н.В. История отечественного государства и права. Курс лекций / Н. В. Михайлова. М.: Московский университет МВД России, 2008.
2. Пашенцев Д.А. История государства и права России: Курс лекций. М.: Эксмо, 2010.
3. История отечественного государства и права: Учебное пособие / Под ред. Н.В. Михайловой и Г.Ю. Курской. М.: ЮНИТИ-ДАНА, 2012.
4. История отечественного государства и права: Учебник. В 2 ч. / Под ред. О.И. Чистякова. М.: Юрайт, 2011.
5. Михайлова Н.В. Познание истории: ключ к прошлому, настоящему, будущему. Учебное пособие. М. 1999.

УДК 340.114

СТАНОВЛЕНИЕ ПОЛИТИКО-ПРАВОВОЙ МЫСЛИ О ПРАВОВОМ ГОСУДАРСТВЕ В РОССИИ

Рожнов Сергей Николаевич,

*Докт. юрид. наук, профессор кафедры теории и истории государства и права, АНО
ВО Открытый гуманитарно-экономический университет*

Аннотация: В статье рассматривается становление доктрины правового государства в России. В работе нашли отражение идеи о развитии правового государства и либерализации права в дореволюционной российской науке.

Ключевые слова: правовое государство, гражданское общество, естественное право, разделение властей.

FORMATION OF POLITICAL AND LEGAL THOUGHT ON THE LEGAL STATE IN RUSSIA

Rozhnov Sergey Nikolaevich,

*Doct. legal Sciences, Professor, Department of Theory and History of State and Law, Open
University for the Humanities and Economics, Moscow, Russia*

Annotation: In this article, the formation of the doctrine of the rule of law in Russia is available. The work reflected ideas in pre-revolutionary Russian science.

Key words: rule of law, civil society, natural law, separation of powers.

Провозглашение в современной отечественной Конституции Российской Федерации как правового государства является очень важным фактом, так как далеко не все конституции развитых демократических государств содержат подобные положения. Вместе с тем, признание Российского государства правовым на сегодняшний день надлежит рассматривать

скорее не как состоявшееся явление, а как одну из первостепенных задач, которую ещё предстоит решить в ходе реформирования России и создания свободного гражданского общества.

Для России, пережившей периоды государственного волюнтаризма и тоталитаризма, проблема становления правового государства – один из важнейших научных и практических вопросов сегодняшнего дня.

Правовое государство, как определенная философско-правовая теория и соответствующая практика организации конструктивной политической власти, а также обеспечения прав и свобод человека, является одним из существенных достижений общечеловеческой цивилизации. Во все времена призывы к правовому государству и сам процесс его формирования имели место в качестве противопоставления его как антипода деспотическому образу правления, абсолютизму, полицейскому государству. Поэтому наиболее оптимальные концепции правового государства возникли в период антифеодальной борьбы буржуазии, предложившей собственные юридические ценности против узаконенного произвола старых господствующих классов.

Главным в построении правового государства, как управленческой структуры общества, становится разработка принципов организации внутренней структуры и функционирование государственной власти. За время своего существования теория правового государства обозначила целый ряд основополагающих принципов построения правового государства. В то же время, в процессе развития общества непременно происходит процесс обновления заложенных в ней идей.

Реалии общественно-политической жизни России свидетельствуют о том, что у нас мало и недостаточно эффективно используются исторический опыт и теоретическая база либеральной мысли прошлого времени, которые являются, по сути, первым опытом адаптации либеральных идей в Российском государстве. Теория правового государства нашла свой отклик именно в конце XIX – начале XX века в либеральной мысли России и, по сути, являлась программой, реализация которой могла предотвратить все последующие революционные преобразования государственной власти. Насущная необходимость в переменах, напряжение в гражданском обществе, стремление учёных к теоретическому осмыслению и практическому осуществлению реформ – вот то, что роднит рассматриваемый исторический период с настоящим и делает актуальным обращение к правовому наследию либеральных мыслителей России конца XIX – начала XX века.

Процесс зарождения и развития идеи о правовом государстве в российской науке прошёл длительные этапы становления теоретических доминант

и был окончательно сформирован лишь в условиях буржуазного общества. Первоначально терминологически утвердившись в немецкой юридической литературе первой трети XIX века¹, идея правовой государственности имеет глубокие исторические корни и продолжает развиваться по сей день. В то же время, теория правового государства имеет смысл, если она реализуется и начинает осуществлять функцию защиты человека как личности, его достоинства и присущей ему свободы в условиях действия позитивного права.

В России юридический позитивизм с 80-х годов и до конца XIX столетия усилиями таких великих юристов, как Г.Ф. Шершеневича, С.В. Рождественского стал доминирующим направлением в общей теории права. Сторонники юридического позитивизма, восприняв идею философии позитивизма Огюста Конта, Джона Стюарта Милля и Герберта Спенсера о том, что сущность явлений не познаваема, считали, что познать можно только явления, а не их сущность. Представители этой доктрины рассматривали формальную сторону права, полагая, что юридическая наука не должна объяснять жизненных основ права, а должна исследовать его внутреннюю природу, сконцентрировав внимание на логических структурах юридического познания. Основная задача юристов, согласно их утверждению, должна заключаться в истолковании и систематизации норм права. При таком положении происходит отождествление философии права с теорией познания права. Однако с таким упрощением многие юристы не соглашались, считая, что теория познания представляет собой лишь один из вопросов философии права, а не всё ее содержание (Г.Ф. Шершеневич). Именно государство, по мнению Г.Ф. Шершеневича, может выступать единственным источником права.

Сторонники естественно-правовой идеи не соглашались с такой позицией, утверждая, что позитивный правопорядок приобретает ценность только в соответствии с нормами высшего порядка, которыми являются нормы естественного права. Многие русские юристы исходили из посылки о том, что философия права, прежде всего, имеет своим предметом не положительное право, а естественное право.

¹ Пухта Георг Фридрих (31.8.1798, Кадольцбург, - 8.1.1846, Берлин), немецкий юрист, последователь Ф. Савиньи, представитель исторической школы права. Работы посвящены истории римского права, а также гражданскому и обычному праву. Он рассматривал государство и право как порождения мистического «народного духа», основную задачу юристов видел в согласовании права с «развитием народа». Савиньи Фридрих Карл (1779-1861), немецкий юрист, глава «исторической школы права». Утверждая, что право - органичный продукт развития «народного духа», возражал против кодификации права. Выступал за сохранение обычного права в Германии.

В конце XIX века в русской юридической науке вновь появился интерес к идее естественного права, которая, ранее отвергнутая и осуждённая историческим направлением в общественной мысли, вновь возрождается как законное и необходимое понятие философии права. Эта проблема становится центральной для философии права. Данное направление главным тезисом своей программы выдвигает идею об исторически изменчивом содержании естественного права. Эта идея противопоставляется взгляду на право как вечное и неизменное.

Либеральная модель российской государственности получила теоретическое обоснование и развитие в основном в конце XIX – начале XX веков в произведениях Б.Н. Чичерина, К.Д. Кавелина, В.М. Гессена, С.А. Котляревского, П.И. Новгородцева. Как отмечал представитель классического либерализма Б.Н. Чичерин, либеральное движение вытекло из жизненной необходимости; оно порождено силой вещей. Отрицание старого порядка явилось как прямое следствие его несостоятельности. Для всех стало очевидным, что без известной доли свободы в благоустроенном государстве обойтись нельзя [1].

Согласно либеральному мировоззрению, исторические долиберальные государственные формы нельзя разрушать революционным переворотом, их надо преобразовывать. Либерализм относится к революции как к акции, которая, разрушая элементы старого строя, не затрагивает при этом самой сущности любой государственной власти. В результате государственная власть проявляет себя ещё более грубо, не будучи ограничиваема уже никакими правовыми или моральными требованиями. Переход к либеральному общественному порядку и правовому государству не возможен без определенных условий и предпосылок, складывающихся в обществе, которые нельзя создать насильственной акцией.

На этом методе и базируется построение учёными либерально-правовой мысли модели российской государственности, основанной на приоритете индивидуальных прав личности.

Необходимо отметить, что отечественный либерализм имел свои оттенки и направления. Так, например, Б.Н. Чичерин говорил о трёх видах либерализма: «уличном» либерализме – охлократии толпы, склонной к политическим скандалам; «оппозиционном», сопутствующем любым реформаторским начинаниям и обличающем осуществляющую их власть во всех действительных и мнимых ошибках и грехах и «охранительном» либерализме, который, по мнению Б.Н. Чичерина, несёт в себе позитивный смысл и ориентирован на осуществление реформ [1, 116]. Несмотря

на различные направления, суть либерализма заключалась в следующем: обеспечить условия личной свободы человека в обществе. Либерализм относится с величайшим уважением к субъективным правам отдельных людей и считает основной задачей государственной власти именно защиту таких прав и возможностей для беспрепятственного пользования ими.

Существование государства оправдывалось исследователями данного института только при условии его безусловного служения интересам человека, охране его прав. Эти права составляют основу гражданского общества. Политические права человека стали рассматриваться как гарантия осуществления гражданской свободы, свободы от вмешательства в дела личности со стороны государства.

Говоря об истоках либерализма, нужно отметить, что некоторые либерально-правовые идеи формировались в России уже с конца XVIII века. Просвещенный абсолютизм Екатерины II во многом опирался на идеи французского просветительства, тесно связанного с правовой культурой конституционализма. Конечно, в XVIII веке России было ещё очень далеко до конституционного правления. В то же время, в знаменитом «Наказе», в «Жалованной грамоте дворянству и городам», императрица Екатерина II стремилась обосновать необходимость веротерпимости, наделить дворян большим объёмом гражданских прав. До Екатерины II в России вообще не существовало статуса свободного гражданина. В годы правления Екатерины II в России впервые появилось сословие, за которым признавались гражданские права и свободы, включая право на частную собственность. Можно сказать, что именно с этого времени началось формирование гражданского общества, движение к которому не прекращалось во все последующие годы.

Нельзя не упомянуть, что при Александре I, особенно в первые годы его царствования, были популярны разнообразные конституционные проекты. Наиболее интересна в этом плане деятельность М.М. Сперанского – ближайшего советника императора. В духе западноевропейского либерализма М.М. Сперанский настаивал на том, что защита гражданских прав возможна лишь посредством прав политических, гарантирующих защиту от произвола. Личность должна рассматриваться как высшая ценность с приоритетом естественных прав.

М.М. Сперанский разработал применительно к российским условиям программу разделения властей. Он подчёркивал необходимость подчинения правосозидающей власти, сосредоточенной в лице монарха, существующему праву, соблюдение которого может обеспечить только Консти-

Раздел 7. История и методология юридической науки

туция, призванная гарантировать гражданские права человека. В русском либерализме идея свободы впервые была увязана с гражданскими и политическими правами человека.

Однако убийство Александра II приостанавливает процесс конституционных преобразований в России. В таких исторических условиях происходит развитие либеральных идей, большинство из которых так или иначе касаются вопросов становления правового государства. Своё теоретическое обоснование эти идеи берут в 40–50-е годы, в полемике между «славянофилами» и «западниками» о путях развития страны. Идеологами нового этапа либерализма становятся профессора и приват-доценты Московского и Петербургского университетов – правоведы К.Д. Кавелин и Б.Н. Чичерин. Тезис об абсолютной ценности свободы человека становится незыблемым основанием русского либерализма.

Основой гражданского общества, по мнению либералов, являются правовые законы, не сводимые к роли инструмента политической власти. Ставя право выше государства, русские либералы-правоведы были едины в этой позиции. Общей чертой русского либерализма было его стремление к правовой государственности, требование отделения права от политики. Именно поэтому либералы, будучи в своём большинстве юристами и правоведами по образованию, в своей практической деятельности стремились к развитию правовой культуры и её защите от чрезмерной политизации.

Теоретическим обоснованием отношения либералов к власти являются понимание роли права в общественной жизни и связанная с этим идея правового государства. Идея правового государства – это наиболее сильная и разработанная доктрина русского либерализма. Как отмечает А. Валицкий, учением о правовом государстве русский либерализм внёс наиболее заметный вклад в философию права [2].

Либеральные мыслители России начала XX века видели назначение правового государства в «общественном служении». Личная свобода, как её понимали русские правоведы рассматриваемого периода (С.А. Котляревский, Б.А. Кистяковский, С.Л. Франк и др.) должна была выражаться в личной неприкосновенности, свободе совести, слова, свободе обращения к себе подобным [3]. При этом многие из них отстаивали идею о том, что народная воля и народное благо, свобода и равенство граждан являются теми основами, на которых покоится правовое государство [4,5]. Как известно, теоретический анализ проблемы правового государства представляет собой полноценную концепцию, охватывающую целый ряд проблем: верховенство права и закона; соотношение власти и права; разде-

ление властей и институт ответственности власти как организованная основа правового государства; связанности государства и власти правом. У российских теоретиков правового государства не вызывало сомнения, что правовое государство может быть создано только при условии разделения властей, что предполагает образование конституционного государства. Теория правового государства в России складывалась не только как предмет научных изысканий, она отражала стремление культурной части общества к справедливости, находила выражение в практической деятельности либералов.

Список источников.

1. Чичерин Б. Различные виды либерализма // *Общественные науки и современность*. М., 1993. № 3. С. 115-123.
2. Валицкий А. *Философия права в русском либерализме* // *Философские основания теорий международных отношений* – М.: ИНИОН. – 1990. – Вып. 3. – С.8-19.
3. Котляревский С.А. *Власть и право. Проблема правового государства*. – М.: Леман и Сахаров, 1915.- С. 35.
4. Рейснер М.А. *Что такое правовое государство*. // *Вестник права*. – 1903-№ 4. – С. 85-86.
5. Гессен В.М. *Теория правового государства*. // *Политический строй современных государств*. Сб. статей, Т. 1.-Спб., 1905.-С. 132.

УДК 340.115

К ВОПРОСУ О МЕТОДОЛОГИИ ЮРИДИЧЕСКОЙ НАУКИ

Силенко Николай Аврамович,

Канд. филос. н., доцент, заведующий кафедры теории и истории государства и права, АНО ВО «Открытый гуманитарно-экономический университет», e-mail: sna46.46@mail.ru

Аннотация: В статье рассматривается понятие и структура методологии юридической науки, её философские, логические, общенаучные и частнонаучные методы познания. Отмечается, что современная методология юридической науки может быть рассмотрена как система, в которой каждый научный метод используется на определённом уровне глубины познания и с учётом его степени общности и широты гносеологического применения.

Ключевые слова: Методология юридической науки, метод научного познания, методологический плюрализм, диалектический метод, сравнительно-правовой метод.

ON THE METHODOLOGY OF LEGAL SCIENCE

Silenko Nikolay Avramovich,

K. Philos. N., Associate Professor, Head of the Department of Theory and History of State and Law, Open University for the Humanities and Economics, Moscow, Russia, e-mail: sna46.46@mail.ru

Abstract: the article deals with the concept and structure of the methodology of legal science, its philosophical, logical, General scientific and private scientific methods of cognition. It is noted that the modern methodology of legal science can be considered as a system in which each scientific method is used at a certain level of depth of knowledge and taking into account its degree of generality and breadth of epistemological application.

Keywords: Methodology of legal science, method of scientific knowledge, methodological pluralism, dialectical method, comparative legal method

Каждую науку нашего времени можно представить как особый вид человеческой деятельности по производству и организации знаний о том объекте и предмете, исследованием которого она занимается. Получаемые наукой знания должны быть объективными, достоверными, обоснованными и проверяемыми. Это требует от представителей науки обязательно следовать определённым методологическим принципам научного исследования и опираться в своей научной деятельности на особые и эффективные методы познания. В связи с этим, современная наука уделяет особое внимание изучению собственных философско-мировоззренческих оснований и методов познания, а степень разработанности её методологии научного исследования является одним из важнейших критериев современного уровня развития науки.

Всё сказанное в полной мере относится и к юридической науке. Поэтому методология юридической науки сегодня становится у теоретиков права важнейшим предметом изучения и причиной пересмотра некоторых методологических оснований отечественной системы юридической науки в целом и неотъемлемым инструментом совершенствования каждой юридической науки в отдельности. Только в последнее время в нашей стране появились сотни диссертационных и десятки монографических работ, в которых на основе разных научных подходов, иногда даже противоположных друг другу, исследуются проблемы отечественной методологии современной науки. Так, сторонниками *системно-деятельностного подхода* рассматривается процесс познания и его методологическое обеспечение как свободная ничем не ограниченная творческая работа и следствие преодоления человеком особых трудностей в процессе исследования и решения конкретных социальных проблем действительности (В.М. Горшенев, В.Н.Протасов, В.В. Краевский и др.). Главной и в определенном смысле единственной проблемой методологии науки при этом называется проблема связи науки с практикой, так как она выражает сущность научного познания и предмета исследования.

Системно-деятельностный подход активно проявляет себя сегодня особенно в педагогике. Его там даже называют методологической основой обучения и стандартов начального и общего образования нового поколения. К системно-деятельностному подходу проявляют научный интерес представители и многих других общественных наук, в том числе и теоретики юридической науки.

Некоторые теоретики современной юридической науки, отдают предпочтение второму подходу к исследованию методологии юридической на-

Раздел 7. История и методология юридической науки

уки, так называемому *нормативному* (М.И. Байтин, Г.В. Мальцев и др.). В своих работах эти учёные дают критический анализ «широкому подходу» к исследованию и пониманию права, который доминирует в нашей современной юридической науке. Они считают, что такому пониманию права свойственно понимать под правом не только его нормы, но и другие правовые явления, вплоть до отождествления права с правовой системой общества, отрывом права от государства, противопоставлением естественного права позитивному, различие права и закона. Сторонники нормативного подхода считают такой подход к исследованию и пониманию права ошибочным, так как в его рамках, считают они, до сих пор не удалось добиться никаких серьёзных успехов в формировании современной методологии юридической науки [2]. Сторонники нормативного подхода предлагают под правом понимать только нормы права и их взаимосвязь с основной нормой права (конституцией государства), что, в свою очередь, позволит найти нужные способы построения эффективных систем законодательства.

Третьи исследователи методологии юридических наук *являются сторонниками структурно-функционального подхода* (С.С. Алексеев, Г.И. Муромцев, Иванов А.Н. и др.). Этот подход тесно связан с системным и позволяет в процессе познания правовой реальности сосредоточить внимание исследователя прежде всего на структуре и функциях познаваемых государственно-правовых явлений. Каждый объект исследования предполагается рассматривать как систему, а структурную характеристику системы исследовать с помощью понятий необходимости и достаточности для достижения цели (целесообразные отношения). Сложность структуры соответственно зависит от разнообразия целей, а также качеств, свойств, сторон элементов, задействованных в системе. Так, чем больше набор полномочий государственного органа и шире его компетенция, тем сложнее и многообразнее структура.

Методология юридического познания при этом должна следовать следующим подходам: *системному* (государство и право, государственно-правовые явления и другие объекты правовой реальности рассматриваются с позиции представления их в качестве целостной системы, функционирующей по определённым закономерностям и имеющей свои элементы и специфические взаимосвязи между ними); *структурно-функциональному*, который заключается во всестороннем познании функций исследуемых объектов и процессов правовой реальности; *содержательному*, который обязывает исследователя выяснять смысл и содержание тех юридических

документов, которые имеют или будут иметь непосредственное отношение к объекту и предмету исследования [3]. В условиях ухода с доминирующего положения марксистской методологии в юридической науке, часть учёных-юристов вместо формационного подхода к исследованию государства и права, стали использовать, особенно в исследовании государства и права, давно известный и в определённой мере устаревший, цивилизационный подход (А. Тойнби, П. Сорокин). Так опять появилась в отечественной юриспруденции четвёртая группа исследователей, сторонников методологии А. Тойнби. *Сторонники цивилизационного подхода* предлагают рассматривать познание и развитие государственно-организованного общества в контексте связанности со сложившимися культурными традициями, национальной идеологией, особенностями менталитета и экономическими отношениями. Преимуществами цивилизационного подхода в исследовании государства они называют возможность использовать при исследовании государства и права всю широту различных цивилизационных и духовных характеристик государственности, определяющих закономерности ее генезиса, эволюции и функционирования. Однако, как показал опыт развития отечественной юридической науки в последние десятилетия, слишком широкий и не всегда чётко определённый спектр сущностных признаков цивилизации сильно затрудняет построение даже простейшей типологии и классификации государств, не говоря уже о многом другом. Кроме рассмотренных подходов к исследованию права и их методологий, можно было бы назвать ещё *интегративный подход* (В.В. Лазарев, Б.Н. Мальков), *коммуникативную теорию права* А.В. Полякова, *культурно-исторический подход* (В.Н. Синюков, А.П. Семитко) и некоторые другие [14].

Наличие такого множества подходов к методологии юридической науки приводит с одной стороны, к всегда желаемой в правоведении ситуации, а именно иметь возможность каждому учёному, с позиции самых разных парадигм и подходов свободно изучать методологию и объекты юридической науки. С другой же стороны, такое множество подходов делает невозможным создать в правоведении общую методологию, чётко определить её категориальный аппарат, выработать однозначное и ясное определение понятия «методология юридической науки», которого до сих пор нет.

Поэтому Д.А. Керимов, определяет методологию юридической науки как интегральное явление, объединяющее в себе мировоззрение и важнейшие общетеоретические концепции современной юридической науки, всеобщие философские законы и категории, обще- и частно-научные методы [4, с. 52]. А известный философ и методолог А.И. Ракитов, считает,

Раздел 7. История и методология юридической науки

что методология науки – это самостоятельная, особая дисциплина, которая отвлекается от психологических, физиологических, социальных и других аспектов анализа и отражает прежде всего объективную структуру процесса исследования и строение образующих его компонентов [5]. В то же время, Н.А.Пьянов придерживается вообще противоположной точки зрения. Методологию юридической науки он представляет как учение о методе, ядром которого являются философские основания юридической науки, а также принципы и методы научного познания государственно-правовых исследований [6, с. 22–23]. Философ Вишневский М.И. также исходит из того, что методология науки представляет собой учение о методах, устанавливающее их особенности и пригодность для решения тех или иных задач, а также выясняющее особенности знаний, получаемых на основе использования определенных методов [7 с. 391]. В.П. Казимирчук, в свою очередь, определяет методологию юридической науки как процесс применение определённой системы логических приемов и специальных методов, обусловленных принципами материалистической диалектики, для исследования правовых явлений [8]. Подобной точки зрения придерживаются А.Д. Горбуза, И.Я. Козаченко и Е.А. Сухарев. Они рассматривают методологию юридической науки как познавательную деятельность учёных, которая осуществляется на основе диалектических принципов исследования государства и права, отражая их диалектическую взаимосвязь и развитие [9, с. 11–14].

Все приведенные определения «методологии юридической науки», можно объединить в три группы: к *первой группе* относятся те определения, в содержании которых отражены только исследовательский инструментарий юридической науки и вопросы применения конкретных методов и средств научного познания правовых явлений. В определениях *второй группы* инструментальный аспект понятия «методология юридической науки» дополняется философско-методологическими основаниями юридической науки, а в понятиях *третьей группы* в определение «методология юридической науки» вносятся только те существенные признаки познаваемых правовых объектов, которые отражают их особенности и принципы теории познания правовых явлений. В своих работах теоретики третьего типа определений методологии юридических наук утверждают, что философская методология для юридического познания вообще не нужна, так как она чрезмерно абстрактна и не может выявить и отразить в результатах познания особенности и специфику юридического знания. Поэтому для юридической науки необходима не философская, а иная, более конкретная

и специальная методология, занимающаяся не теорией вообще, а той разновидностью теорий, которые имеют место только в юридической науке. В рамках такого понимания методологии юридической науки теоретики делают попытки создать своё общее учение о методе, ядром, сердцевиной которого будет методология юридической науки.

Подводя итог сказанному, следует заметить, что такое разное и противоречивое понимание методологии юридической науки связано не столько с разными мировоззренческими подходами теоретиков к научному исследованию правовой реальности, сколько с ошибочным пониманием многими из них самой *проблемы соотношения метода и методологии юридической науки*, задач познания объекта и предмета юридической науки.

На наш взгляд, в науке действительно существует определенное неудобство в параллельном употреблении понятий «методология» и «метод», так как понятие «метод» ранее некоторыми философами употреблялось как тождественное понятию «методология». В современных условиях, когда «учение о методе» (т. е. методология) само дифференцируется и в нем появляется много конкретных представлений об отдельных частных методах, подходах, методологических принципах, а соответственно приходится анализировать их отношения (общего и частного и др.), происходит столкновение прежних и новых представлений об этом. Поэтому необходимо эти понятия разводить по объёму и содержанию.

Под *методом* традиционно понимают способ действий, вид приемов и операций, направляющих познание. Такой способ всегда отражает свойства объекта и субъективные возможности исследователя. «Научный метод – это универсальная мыслительная конструкция, способная выступать средством развития научной теории (теорий)» [10]. В то же время *методология* – это явление интегральное, объединяющее в себе целый ряд компонентов и средств познания, в том числе и методов разного уровня познания. *Методология юридической науки* – это общенаучный феномен (для всех юридических наук), охватывающий всю совокупность (систему) принципов, средств и методов познания, выработанных всеми науками, в том числе и системой юридических наук, и применяемых в процессе познания специфики государственно-правовой действительности, ее совершенствования. Методологию нельзя сводить только к учению о методах или к одним только составляющим её компонентам, так как она является системой и имеет свои закономерности развития. Компоненты методологии взаимодействуют друг с другом, в связи с чем её система обретает свойства, которые отличны от их единичного существования. Соотношение метода

Раздел 7. История и методология юридической науки

и методологии, Д.А. Керимов, рассматривал как диалектическое соотношение целого и части, системы и элемента [4, с. 52].

Естественно проблема выбора метода в каждой науке, в том числе и в юридической науке, является ключевой для научного познания. Только благодаря правильному выбору такого метода можно прийти к истине. Однако не следует мистифицировать роль какого-то одного метода в познании и полагать, что решив проблему метода, создав его общую теорию, автоматически, например, на компьютере, будем решать все проблемы установления истины. Излишняя увлеченность только одним всеобщим методом научного познания истины, чаще всего приводит к её забвению. Следует заметить, что поиски какого-то одного универсального метода познания истины в научном познании, часто оказывались безрезультатными, о чем свидетельствуют многочисленные примеры история развития науки.

На сегодня в отечественной юридической науке, равно как и в рамках любой другой науки, применяется не один, а целая система методов познания своих объектов исследования. Поэтому более логично сегодня говорить не каком-то общем единичном методе познания в той или иной науке, а о совокупности методов, их многоуровневой системе. Теперь задача в методологии науки состоит не в поиске единственно правильного, универсального метода познания, а в ситуации методологического плюрализма, в выработке стратегии и тактики собственной познавательной деятельности, соответствующих изучаемому объекту, фундаментальным методологическим принципам и своим ценностным установкам. Не случайно, Конституции РФ, как и многие другие конституции развитых стран, признают и закрепляют в себе «идеологическое многообразие» как важнейший принцип общественной и духовной жизни. В 13 статье Конституции РФ особо декларируется, что «никакая идеология не может устанавливаться в качестве государственной или обязательной» и что «в Российской Федерации признаются политическое многообразие, многопартийность» [1.ст.13]. Поэтому выработка какого-то единого общего метода познания правовых явлений в нашей юридической науке, единой философской методологии – это, безусловно, может быть и необходимое условие для некоторых ситуаций юридического научного познания, но отнюдь не достаточное. Не случайно в последнее время в юридической науке всё чаще поднимается вопрос о необходимости следовать в познании правовой реальности принципу методологического плюрализма. Данный принцип становится одним из руководящих принципов познавательной деятельности юристов, но он вовсе не предполагает отказ от методологии

разных уровней общности, от специальных методов исследования своего объекта и предмета. Принцип методологического плюрализма, И.П. Малинова называет «методологическим универсализмом правовой науки». Данный принцип стал в наше время своего рода промежуточным вариантом, определённым средством примирения, среди методологов разных подходов в вопросах понимания сущности, содержания и структуры современной методологии юридической науки. Характеризуя его, И.П. Малинова отмечает, что «методологический плюрализм — это по-своему целостное, внутренне связанное явление. У него есть свои закономерности, обобщение которых требует инвариантной по отношению к любым методологическим интерпретациям системы представлений, некоторого универсального языка» [10 с. 4–5].

«Следует заметить, пишет М.Н.Марченко, что далеко не все авторы, в особенности те, которые стоят на позициях диалектического материализма, разделяют позиции сторонников «методологического плюрализма», или некоего «методологического универсализма», в исследовании государства и права. Такое разнообразие взглядов и подходов вполне естественно и понятно, ибо переходный период в развитии современного российского общества, его государства и права не может не отразиться соответствующим образом как на представлении о них самих, так и на методологии их познания» [11 с. 92].

Главное сейчас состоит не в критике или самокритике методологических взглядов и подходов, а в том, чтобы в поисках «новой» методологии познания государства и права в очередной раз не допускать политической конъюнктуры и обусловленных ею методологических крайностей.

«Сегодня ни в коем случае нельзя допустить то, что бы при формировании современной методологии юридической науки было утрачено то ценное, позитивное, что было накоплено столетиями в процессе становления и совершенствования, например, диалектического метода и диалектики как науки об общих законах развития природы, общества и мышления, чтобы не начинать разрабатывать все вновь, с «чистого листа» [11 с. 92].

Таким образом, как уже было отмечено выше, методология юридической науки может быть представлена многоструктурным образованием, в рамках которого целесообразно выделять несколько уровней функционирования методов научного познания в процессе познания правовой реальности. Первыми в отечественной литературе плодотворную идею об уровнях методологии науки сформулировали в середине прошлого века такие методологи науки как В.А. Лекторский и В.С. Швырев. Конкрети-

Раздел 7. История и методология юридической науки

зируя их идею, Э.Г. Юдин предложил выделять следующие четыре уровня методологического знания [12 с. 92]. Высший уровень образует *философская методология*, определяющая общие принципы познания и категориальный строй науки в целом. За философской методологией следует уровень *общенаучных принципов и форм исследования*, специфика которых состоит в относительном безразличии к конкретным типам предметного содержания отдельных наук, вместе с тем обладающим некоторыми «общими чертами процесса научного познания в его достаточно развитых формах». Следующий уровень составляет *конкретно-научная методология*, в которую входит определенная совокупность методов, принципов исследования и процедур, применяемых в той или иной специальной научной дисциплине. Наконец, низший уровень *методологии образуют методика и техника исследования*, которые представляют собой «набор процедур, обеспечивающих получение единообразного и достоверного эмпирического материала и его первичную обработку, после которой он только и может включаться в массив наличного знания» [12 с. 40–45]. На наш взгляд, идея Э.Г. Юдина об уровнях методологии науки вполне приемлема и для построения уровневой структуры методологии современной юридической науки, тем более имеется положительный опыт В.Н. Самородова [13], который творчески и профессионально уже реализовал данную идею Э.Г. Юдина при проведении классификации современных методов юридического познания. В основу своей классификации В.Н. Самородов положил не только уровни функционирования методов познания, но и их субординацию в научном познании, а также степень общности и широту применения. Исследователь выделил пять групп и уровней применения методов юридического познания: *философские; логические; общенаучные; частно-научные; дисциплинарные и междисциплинарные методы юридической науки* [13, с. 759–768]. Мы также присоединяемся к плодотворным идеям Э.Г. Юдина и В.Н. Самородова о типах и уровнях методологии науки и юридической науки в частности. Думается, что именно такой подход к исследованию структуры общей методологии юридической науки и выделение её уровней познания позволит нам более глубоко понять её специфику и сущность. Вместе с тем, рассмотрение уровней методологии юридической науки, на наш взгляд, целесообразно начинать не с высшего, философского уровня, как это сделано у Э.Г. Юдина и В.Н. Самородова, а с низшего, частно-научного, так как в познании правовых явлений мы всегда идём «от простого к сложному», «от ощущений к абстрактному мышлению и от него к практике», «от эмпирического уровня познания (связанного в большей мере с ощущениями

и методами этого уровня), к теоретическому уровню познания (который в свою очередь связан с формами абстрактного мышления и соответствующими методами теоретического познания). Такой подход к рассмотрению уровней общей методологии юридических наук и классификации её методов, позволит нам более глубоко проникнуть в сам механизм функционирования методов юридической науки и определить их место и роль на разных уровнях познания, отследить порядок их перехода с одного, низшего уровня на другой, более высокий. Исходя из всего сказанного, рассмотрим следующие уровни современной методологии юридической науки и её методы научного познания, относящиеся к этим уровням:

1. Конкретно-научная методология юридической науки и её частно-научные методы. Этот уровень представляет определённая совокупность методов, принципов исследования и процедур, применяемых в той или иной конкретной юридической науке. На этом уровне могут применяться и такие процедуры, которые относятся к ещё более низкому уровню и обеспечивают получение единообразного и достоверного эмпирического материала и его первичную обработку, после которой он только и может включаться в массив наличного юридического знания. Для конкретно-научной методологии вырабатываются частно-научные методы в основном теорией государства и права и конкретными юридическими науками. Используются эти методы только в своих науках. Среди них наиболее известные сравнительно-правовой метод, методы выработки правовых решений, толкования норм права. Сравнительно-правовой метод необходимо выделить особо, он недавно стал широко применяться в юриспруденции. Сравнительное исследование государственно-правовых систем дает возможность глубже и разностороннее анализировать национальные системы, выявлять и изучать их позитивные и негативные особенности и черты. К частно-научным методам исследования, которые применяются на этом уровне методологии юридической науки можно также отнести анализ документов, методы опроса (анкетирование и интервью), монографический метод, биографический метод, метод социометрии, игровые методы, иконография и др.

2. Уровень общенаучных принципов и форм исследования и его общенаучные методы в юридической науке. Специфика применения методов данного уровня методологии юридической науки состоит в их относительной самостоятельности и не зависимости как от специфики, так и от предметного содержания конкретных юридических наук, несмотря на то, что методы и принципы этого уровня обладают некоторыми общими чертами процесса научного познания окружающего мира в его достаточно развитых формах.

Раздел 7. История и методология юридической науки

Общенаучные методы исследования правовых явлений используются в юриспруденции, как и в других науках на эмпирическом и теоретическом уровнях познания. Эмпирическое исследование ориентировано на факты действительности, которые исследователь в процессе описания фактов действительности с помощью языка юридической науки закрепляет их в научных фактах. Научный факт – это отражение существенных свойств и признаков факта действительности в понятиях науки, т. е. научные факты изначально теоретически нагружены, благодаря чему становятся общепризнанными. На эмпирическом уровне исследователь традиционно использует такие методы как наблюдение, эксперимент, эмпирическое (непосредственное) сравнение, описание, измерение. Эмпирический и теоретический уровни неразрывно связаны друг с другом, но комплекс познавательных задач, стоящих перед ними, различен. Теоретическое исследование ориентировано на выявление фундаментальных знаний, которые порой скрыты за внешними признаками изучаемых объектов, на познание сущности явлений и процессов, которые нельзя наблюдать. В основе теоретических методов лежит рациональное познание правовых явлений и процессов. Основными теоретическими методами научного познания являются: анализ и синтез, индукция и дедукция, абстрагирование и идеализация и др. Основными формами научного знания на теоретическом уровне выступают научный факт, научная проблема, доказательство, закон и теория. На этом уровне методологии современной юридической науки с помощью общенаучных методов познания правовой материи исследователи проникают в сущность правовых явлений и процессов, выполняют описание и объяснение познаваемого объекта, устанавливают законы или закономерности его функционирования и на этой основе совершают научное предвидение его будущего состояния и развития.

3. Логический уровень методологии юридической науки, его логические принципы, законы, приёмы и формы мышления. В основе методологии юридической науки лежат законы логики и формы рационального мышления исследователя и практика юриста. Юридическая наука и юридическая практика в принципе невозможны без знания законов и принципов логики. Такие способы образования новых научных понятий как анализ и синтез, абстрагирование, сравнение и обобщение использует любой исследователь, какой бы научной, теоретической или практической проблемой он не занимался. Благодаря каждому новому научному понятию, отражающему наиболее существенные признаки исследуемого события или объекта, обеспечивается точность и строгость не только процесса познания, но и

юридической практики. Действительно, любой закон начинается с определения понятий, чтобы исключить двусмысленность и разное толкование. Понятие всегда однозначно. Они отражают существенные признаки исследуемых правовых явлений, процессов и объектов правовой реальности. Сформулированные по правилам логики понятия, суждения и умозаключения, правильно построенные доказательства и опровержения оказывают неоценимую пользу в решении познавательных задач и осуществлении юридической практики. Они обеспечивают рациональную прозрачность научного познания правовых явлений и логически ясное их отражение в языке юридической науки и практики.

4. Высший уровень методологии юридической науки представляет философия как мировоззрение и как система наиболее общих законов и принципов рационального мышления. Философская методология отражает определяющие наиболее общие принципы познания, законы мышления и категориальный строй науки в целом. Философские методы и принципы познания – обеспечивают наиболее высший и наиболее абстрактный уровень обобщения знаний о законах, свойствах и тенденциях развития исследуемой правовой реальности. Они задают стратегию познания, определяют теоретическую парадигму исследования, что в условиях методологического плюрализма имеет большое значение. На этом уровне познания правовой материи именно философия и философия права осуществляют теоретическую разработку наиболее общих принципов познания: принципов историзма, системности, всеобщей связи и развития, становления и др. В условиях методологического плюрализма этими принципами можно руководствоваться лишь в контексте определенной философской парадигмы, философского подхода к исследованию права. В настоящее время наиболее востребованными в юридической науке остаются диалектический и метафизический подходы к исследованию правовой реальности. Однако философские методы не сводятся только лишь к этим двум предельным методологическим основаниям. Поэтому, прежде чем приступить к любому исследованию, необходимо определить, какой метод наиболее адекватен цели и задачам исследования. В стратегическом плане это означает, рассматриваем ли мы то или иное явление, руководствуясь принципами всеобщей связи, становления и развития, или же нас интересует выявление предельных оснований, задающих саму возможность существования того или иного объекта или явления. В первом случае мы придерживаемся диалектического подхода, во втором – метафизического. Традиционно выделяют следующие важнейшие принципы диалектического метода: объективность, всесторонность,

Раздел 7. История и методология юридической науки

конкретность, принцип противоречия, историзм [14]. Часто именно эти принципы отождествляются с фундаментальными критериями научного исследования как такового, в том числе и по юридической проблематике. Итак, философия и философия права предоставляют юридической науке наиболее общие методологические принципы и методы познания окружающего мира и правовой реальности. Кроме того, философия выполняет и аксиологическую функцию, формируя определенные ценностные установки, которые влияют, подчас весьма серьезно, на процесс научного исследования. Философия также способна в полной мере осуществить исполнение критической функции. Причем критика понимается здесь как удержание позитивного. В своей работе «Спор факультетов» И. Кант, сравнивая юридический и философский факультеты, указывал на то, что юридический факультет (равно как и теологический) выполняет апологетическую функцию по отношению к существующему положению вещей; философский же – критическую функцию. Необходимость же критики внутри науки очевидна. Крупнейший философ XX в. К. Поппер считал, что принцип «все открыто для критики» является «величайшим методом науки». Важно также помнить, что каждая наука, в том числе и юридическая, не может обойтись без философской методологии. Как только наука поднимается до вершин познания своего предмета исследования, она обязательно сталкивается с проблемой пересмотра и переоценки своих прежних наиболее общих оснований, т.е. своих философских методов и принципов исследования. Без этого дальнейшее развитие юридической науки невозможно. Так было уже не раз в истории развития науки с многими естественными науками. Нечто подобное сегодня происходит и с юридической наукой, в системе юридического знания которой в последние годы возникло целый ряд проблем, которые решить собственными средствами юридической науки невозможно. Не случайно в системе отечественной юридических наук появилась недавно такая новая дисциплина, как «Философия права», которая непосредственно стала заниматься критическим анализом старых оснований юридической науки и разработкой новых философско-мировоззренческих основ и принципов, а также созданием новой отечественной методологии нашего правоведения.

Таким образом, методология юридической науки представляет собой общенаучный феномен (для всех юридических наук), охватывающий всю совокупность (систему) принципов, средств и методов познания, разработанных всеми науками, в том числе и системой юридических наук, и применяемых в процессе познания специфики государственно-правовой

действительности, ее совершенствования. Социальное значение методологии юридической науки, собственно говоря, как и самой науки в целом, ее составных частей, обусловлены тем полезным и значимым результатом, который они несут для людей и их сообществ. Методология, по сути, представляет собой способ мышления человека, общества, дающий возможность усовершенствовать не только сами представления о мире и правовых процессах и явлениях, но и реально улучшить социальную жизнь, основанную на объективных началах бытия. Истинность юридических знаний обусловлена концептуальными методологическими посылками понимания правовой жизни и проверкой полученных выводов практическими действиями субъектов правотворчества и правоприменения. Развитие современной юридической науки и постоянное совершенствование её методологии позволят нашему государству и обществу качественно прогнозировать правовую реальность и избежать ряда последующих ошибок в юридической практике.

Список использованных источников.

1. Конституция Российской Федерации (принята всенародным голосованием 12.12.1993 г.) Последняя редакция на 30.12.2008 г.
2. Байтин М.Н.. Сущность права: современное нормативное правопонимание на границе двух веков, 2001 г. Саратов: СГАП, 2001. 416 С.
3. Иванов А.Н. Структурно-функциональные основания правового социума: автореферат дис. ... доктора философских наук : 09.00.11 – Нижний Новгород, 2008. – 38 с.
4. Керимов Д. А. Методология права: предмет, функции, проблемы философии права / Ин-т социал. -полит. Исслед. РАН и др. – М. , 2008. – 520 с.
5. Ракитов, А.И. Анатомия научного знания (популярное введение в логику и методологию науки) / А. И. Ракитов. – Москва : Директ-Медиа, 2013. – 172 с.
6. Пьянов Н.А. О понятии методологии юридической науки / «Пролог: журнал о праве». Т. 2, № 4. – Иркутск, Изд. ИЮИ, 2014. с. 17–24. -ISSN 2306-7136.
7. Вишневский М. И. Философия: учебное пособие для студентов высших учебных заведений по педагогическим специальностям. Минск: Вышэйшая школа, 2008. – 478 с.
8. Казимирчук, В. П. О разработке вопросов методологии в советской юридической науке / Советское государство и право. 1962. № 9. С. 36–46.
9. Горбуза А.Д., Козаченко И.Я., Сухарев Е.А. Понятие методологии уголовно-правовой науки // Уголовно-правовые меры борьбы с преступностью в условиях перестройки. Межвуз. сб. науч. тр. / Свердлов. юрид. ин-т им. Р. А. Руденко; [Редкол.: И. Я. Козаченко (отв. ред.) и др.]. – Свердловск: СЮИ, 1990. 175 С. с. 4-13.

Раздел 7. История и методология юридической науки

10. Малинова И.П. Философия права и юридическая герменевтика: Монография. М.: Юр.Норма, НИЦ ИНФРА-М, 2020. – 176 с.

11. Марченко М.Н. Проблемы теории государства и права. /Учебник. – М., Изд-во Проспект, 2005 г.-768 стр.- ISBN 978-5-392-17430-3.

12. Юдин Э.Г. Системный подход и принцип деятельности. Системный подход и принцип деятельности: Методол. пробл. соврем. науки. – Москва : Наука, 1978. – 391 с.

13. Самородов В.Н. Методологические основания современной юридической науки: постановка проблемы/ Вестник МГТУ, том 17, № 4.–Мурманск, Изд. МГТУ, 2014 г., стр. 759-768.

14. Кохановский, Валерий Павлович. Диалектико-материалистический метод: Учеб. пособие / В. П. Кохановский; Отв. ред. А. М. Минасян; Рост. гос. ун-т. – Ростов н/Д : Изд-во Рост. ун-та, 1992. – 269 С.

УДК 340

ПРАВО КАК ФАКТОР ОБЩЕСТВЕННОГО ПРОГРЕССА

Щипков Владимир Андреевич

Кандидат философских наук, доцент, кафедры теории и истории права, АНО ВО Открытый гуманитарно-экономический университет, e-mail: vaschipkov@mail.ru

В статье раскрывается роль права как социального института в становлении отдельных обществ и цивилизации в целом. Обращается внимание на периодизацию развития права и особенности становления, изменения и функционирования российской правовой системы. Особое внимание обращается на проблемы правотворчества и реализации права в Российской Федерации. Анализируется значение международного права для функционирования цивилизации, отмечается всё углубляющийся кризис современного международного права и предлагаются пути выхода из него.

Ключевые слова: право; общество; государство; цивилизация; кризис права.

RIGHT AS A FACTOR OF SOCIAL PROGRESS

Schipkov Vladimir Andreevich,

Candidate of Philosophy, Associate Professor, Department of Theory and History of Law, Open University for the Humanities and Economics, Moscow, Russia, e-mail: vaschipkov@mail.ru

The article reveals the role of law as a social institution in the formation of individual societies and civilization as a whole. Attention is drawn to the periodization of the development of the law and the peculiarities of the formation, change and functioning of the Russian legal system. Particular attention is paid to the problems of law-making and the realization of law in the Russian Federation. The importance of international law for the functioning of civilization is being analysed, the deepening crisis of modern international law is being observed and ways out of it are proposed.

Keywords: right; Society; The state; Civilization crisis of law.

Природа права

Хаос как форма существования имеет место в нелинейных динамических системах. Но в египетской, шумерской и других древних цивилизациях господствовали представления о возникновении мира из хаоса. Стоявшие на этой позиции Платон и другие мыслители Древней Греции коренным образом изменили своё миропонимание, открыв истину о том, что упорядоченность – важнейшее условие функционирования живой природы. В живой природе хаос – предвестник гибели.

По мере развития человека природные инстинкты, регулирующие отношения между людьми, вытесняются сознательно сформулированными правилами поведения. *Важнейшим признаком человечества, характеризующим его состояние этого периода, была, пусть и относительная, реализация принципа равенства и справедливости.* Наряду с этим принципом формировались традиции, обычаи, табу, религиозные верования, мифы и другие способы регулирования жизни древних людей. В своей совокупности они объединены в единое понятие «мононормы», введённое в научный оборот отечественным специалистом по древнему обществу А.И. Першицем. Они обеспечивали древним людям выживание и способствовали достижению определённых успехов в их развитии.

Примерно десять тысяч лет назад человечество стало переходить к новому своему состоянию, основными признаками которого становятся оседлый образ жизни, производительный труд, создание городов и многие другие признаки цивилизации. Стали возникать новые виды деятельности, что привело к разделению труда. Возникают частная собственность и классы. Иерархия последних определяется отношением людей к собственности. Распределяющие её занимают верхнюю ступень иерархической лестницы, которая настолько узкая, что вмещает лишь мизерную часть членов социальных сообществ. Впоследствии распределяющие становятся собственниками всей совокупности материальных и иных благ.

Начавшиеся процессы приобретают объектно-субъектный характер и требуют особой организации общества. *Создаются государство и право.* Возникнув одновременно, эти два социальных института закрепили принципиально новое, по сравнению с первобытным, состояние человечества на многие тысячелетия, сохранили до наших дней и будут сохранять ещё неопределённо долгое время. *Определяющими критериями нового, второго в судьбе человечества, состояния стали производительный труд, прибавочный продукт, введение частной собственности, отмена принципов равенства и*

справедливости, насаждение вместо них принципа господства меньшинства над большинством.

С этого времени социальные отношения стали определяться правом, то есть системой «общеобязательных социальных норм, охраняемых силой государства, обеспечивающего юридическую регламентацию общественных отношений в масштабе всего общества» [11, с. 655]. На начальном этапе развития права законы были логическим продолжением норм первобытного общества, были малочисленны и примитивны. Тем не менее достигнутое состояние общества позволило Адаму Фергюсону в конце XVIII века охарактеризовать его цивилизацией. Следовательно, история права, как одного из важнейших критериев цивилизации, насчитывает немногим более пяти тысяч лет, в то время как человечество сформировалось более 30 тыс. лет тому назад. Возникает вопрос: «Как же относиться к нормам, регулирующим общественные отношения в первобытном обществе?»

В настоящее время утверждение о том, что мононормы не являются правом, стало общепринятым. Но так было не всегда. В XIX в. в западной юридической литературе мононормы считались правом. Эта идея глубоко утвердилась и в русской юриспруденции. Гальперин С.Д. в работе «Очерки первобытного права» писал: «Только изучение первобытного права в состоянии осветить мрак давно минувших времён и указать на те первоосновы, которые сделались источником государственной жизни и современного права исторических народов. Западная наука, социологическая и юридическая, обладает целым рядом блестящих трудов, выдвинувших изучение древнего права на первый план, придавших этому изучению особый интерес и положивших основание детальному освещению различных моментов древнейшей юридической жизни» [4, с.1].

Хотя не в полной мере научно с современных нам позиций, но сто лет тому назад П. Беляев в лекции, прочитанной в Общем Собрании Московского Юридического общества обосновывал влияние социальных регулятивных норм первобытного общества на гражданское право XIX в. Он, в частности, утверждал, что вера в загробную жизнь и переход душ предков в потомков стала основой наследственного права. Наивность данного утверждения вполне очевидна, но в современных условиях распространения клерикализма в России оно становится вновь актуальным. Но в целом убеждённость автора в значении древнего права для становления и развития права цивилизационного общества не может не заслуживать самого пристального внимания.

В ряду исследователей права древности особая роль принадлежит М.М. Ковалевскому – русскому учёному с завидной широтой научных взглядов, плодovitому автору, Академику Императорской Санкт-Петербургской академии наук, политику твёрдых политических убеждений. Одним из направлений его научной деятельности было исследование древнего общества. Среди его трудов имеются труды, непосредственно посвящённые этой проблеме, например, «Закон и обычай на Кавказе» (1886), «Современный обычай и древний закон» (1886), «Очерк происхождения и развития семьи и собственности» (серия лекций, прочитанных учёным в Стокгольмском университете) и др. Имеются работы, опосредованно раскрывающие оценку древнего права, суть которой выражается в том, что возникновение права происходит раньше государства, следовательно, право формируется с возникновением человеческих сообществ. Это утверждение не оставляет сомнений в том, что монономы древнего общества М.М. Ковалевский считал правом [6].

Какие основания были у одних юристов считать монономы (неписаное право) правом, а у других не признавать этого факта?

Сравнительный анализ понятий «монономы» и «право» позволяет выявить их единичные и общие черты. Во-первых, они различаются по субъектам создания. Если монономы формируются в ходе жизненного процесса, то нормы права устанавливаются и обеспечиваются государством, его специальными органами. В этом состоит отличие анализируемых понятий.

Во-вторых, как право, так и монономы без волевых усилий невозможно воплотить в жизнь, без чего их существование не имеет смысла. Проявленная воля нарушителей норм предполагает проявление равноценной или значительно большей воли со стороны заинтересованных субъектов в выполнении норм или специально созданных структур, контролирующих выполнение этих норм в реальной жизни. В этом монономы и право едины.

В-третьих, присущий праву признак нормативности в нормах первобытного и даже архаического общества выражен значительно в меньшей степени. Это объясняется примитивностью древних обществ по сравнению с обществами современными. Этим же объясняется более яркая выраженность системности и иерархичности права в сравнении с неписанным правом.

В-четвёртых, монономы формировались в течении длительного времени, признавались всем сообществом и выполнялись всеми или, по крайней мере, абсолютным большинством членами сообществ, в то время как законы принимаются весьма узким кругом лиц, специально делегиро-

ванных (избранных) для этих целей (всем известна специфика избирательного процесса в современных условиях, поэтому не будем сейчас останавливаться на этой проблеме). Результатом делегирования является то, что многие законодательные акты принимаются в интересах господствующего меньшинства или просто никому не нужны и даже неправовые. Оценка с позиций справедливости или её отсутствия показывает то, что монономы значительно выше современного права.

Выявленные черты мононом и права приводят к выводу о том, что различия между монономами и правом носят исключительно формальный характер и не могут являться основанием для их противопоставления. Что касается таких признаков (черт) как обязательности и результативности исполнения, то монономы имеют также определённое преимущество перед государственным правом. Этот тезис подтверждается примерами из реальной жизни. Женщина одного из племён, находящегося на первобытной стадии своего развития, сорвала с дерева плод. Узнав о том, что на это дерево наложено табу, её сердце разорвалось от осознания, совершённого ею «отвратительного» деяния. При наличии такого чувства ответственности перед законом за свои деяния у всех членов современного общества, в государстве не было бы необходимости. Но едва ли в современном мире найдётся человек, беспрекословно выполняющий все нормы права.

То, что обязательность выполнения норм древнего и архаического обществ была присуща абсолютному большинству людей находит подтверждение и в наши дни. В одной национальной республике нашей страны девушка решила выйти замуж за молодого человека другого от неё вероисповедания против воли своего отца. Тем самым она нарушила обычай своих предков. Её родитель привёл в исполнение требование нормы древнего права, лишив жизни собственную дочь.

Семейная драма являет собой пример взаимодействия двух миров. Один мир в лице отца, для которого выполнение закреплённых предками правила поведения является святым делом, а любой беспорядок представляет собой абсолютное зло и какого-либо отступления от установленного требования быть не может. Второй мир в лице дочери, для которого нарушение существующих норм является обычным делом, а для отдельных людей – даже своеобразной нормой. Подобные тенденции ослабляют государство, приводят к снижению качества жизни и разрушению общества.

Для предотвращения подобных трагедий не обязательно возвращаться во времена мононом, а непрерывно укреплять государство, путём совершенствования права. Думается во имя этой цели некоторые современные

правоведы вновь обратились к неписаному праву. Проблема соотношения неписаного права и права современного вновь обратила внимание на себя в наши дни. Это связано с возникновением обычного права в современных субкультурах и его взаимодействием с государственным правом. Эта проблема рассматривается в работе [3]. Вполне логичным является мононормы рассматривать как первую фазу в развитии права. Они и являлись правовыми нормами при возникновении государства.

Зарождение государства и права

Возникнув в IV тысячелетии до н.э. государства (протогосударства), для регулирования общественных отношений использовали мононормы, постепенно добавляя в них дополнительные правила. Таким образом возникало обычное (архаичное) право, которое освобождалось от правил, обеспечивающих в древнем обществе равенство и справедливость (первобытный коммунизм). В одном из древнейших источников права Законов Хаммурапи (1750 г. до н.э.) их создатель ставил целью с помощью их ввести в стране справедливость, истребить беззаконие и зло, создать условия, при которых сильный не будет притеснять слабого, а народ будет находиться в постоянном благосостоянии. Но замысел правителя разрушался самими законами. Например, в них частная собственность ценилась выше общественной. Одна из статей гласила: «Если кто-нибудь украдет вола, или овцу, или осла, или свинью или судно, то, если это принадлежит храму или дворцу (в них хранились общественные продукты), он обязан возместить это в трикратном размере, а если это принадлежит вольноотпущеннику, он должен отдать в десятикратном размере; если ж вору нечем отдать, то его должно предать смерти». При нанесении телесных повреждений лицом равным достоинством потерпевшему, то применялся принцип талиона, а если повреждение наносилось рабу, то достаточно было уплатить штраф [10, с. 12–56].

В последующем социальное неравенство и несправедливость стали иметь более остро выраженный характер. Об этом свидетельствует римское право и его рецепция в европейских обществах. Например, в Салической правде за лишение жизни свободного франка или варвара уличенный присуждался к уплате 200 солидов. Если же это деяние совершалось в отношении человека, состоящего на королевской службе, надо было уплатить 600 солидов [14]. В Русской правде за покушение на собственность для различных слоёв населения устанавливалась различная ответственность.

Низшее сословие (холопы) на Руси не имели юридического статуса, а холоп мог лишиться жизни по воле своего господина. Подобных норм не могло быть в мононормах. Рецепция римского права не изменила классового характера права европейских государств.

С зарождением капитализма появляются гуманисты, ратующие за гуманизацию права. Идеи народного правового государства, общественного договора, прав человека составили суть единой либеральной теории. Столетия попыток её реализации не привели к желаемым результатам, но она эффективно прокладывает дорогу капитализму, а в наши дни оправдывает его существование. Весьма глубокую оценку концепциям эпохи Возрождения дал М.М. Ковалевский: «Многие думают найти критерий для оценки действующего законодательства в каком-то метафизическом представлении об абсолютной справедливости и прирождённых человеку правах, слывущих под названием прав естественных... Но если природа обучила чему всех живущих, то отнюдь не праву, а бесправию, состоящему в том, чтобы жертвовать ближним в интересах своего самосохранения» [5, с. 83].

Несмотря на имевшиеся изъяны значение права для развития общества переоценить невозможно. Оно в разной степени результативности и справедливости выполняло всю совокупность своих функций и способствовало поступательному шествию общественного прогресса. Несомненный прорыв в правовой сфере произошёл в прошлом столетии, стратегическим направлением которого было развитие демократии во всём мире. Прекрасная половина человечества – женщины в большинстве стран получили право формировать в своём обществе власть, то есть были включены в избирательный процесс. Как и в отдельных государствах, так и на мировом уровне началась борьба с национальной и расовой дискриминацией, которой подвергались народы целых континентов и во многих многонациональных «цивилизованных» государствах. Исключительно важным шагом в развитии мирового демократического процесса стало принятие международных правовых актов о правах и свободах человека. Беспрецедентная роль права в прошлом столетии проявилась в обеспечении военной безопасности человечества. Были приняты правовые акты, сдерживающие производство и совершенствование оружия массового уничтожения. Благодаря им были обеспечены условия жизни без мировых войн на несколько десятилетий.

Факторами, повлиявшими на демократизацию и социализацию права, стали, во-первых, революционные процессы, вызванные Первой мировой войной, которая привела к крушению ряда государств и установления со-

циалистического общественного устройства в России. Какие бы проклятия и негативные оценки в адрес Великой Октябрьской социалистической революции не звучали в наши дни факта её влияния на мировые процессы отрицать просто бессмысленно. Во-вторых, бурное развитие науки и техники со середины прошлого столетия внесло существенные изменения в отношения между трудом и капиталом, государством и обществом, что требовало существенных изменений правовых норм для регулирования новых отношений. В-третьих, рост уровня образования и самосознания народов усилило борьбу трудящихся за свои социальные и экономические права, а народов целых континентов за национальное освобождение от колониализма. Положительные результаты этой борьбы закреплялись правовыми нормами, усиливая их гуманитарную составляющую. В-четвёртых, создание и производство оружия массового уничтожения спровоцировали мощное движение за мир, против гонки вооружений. Свежая память о Второй мировой войне создавала ту картину, которая могла быть «нарисована» в случае развязывания новой войны с применением этого оружия. Под влиянием антивоенного движения изменялось и международное право.

Правовая система России и её проблемы

Глобальные тенденции развития права активизировали эволюцию и национальных правовых систем. Их развитие ориентировалось на тенденции международного гуманитарного права. Особую группу составляли страны, входившие в мировую социалистическую систему. Они вынуждены были провести полную замену политических систем, включая правовые. Для России этот процесс представлял особую трудность. За многие десятилетия функционирования советской системы большая часть населения была адаптирована в социализм, а государственные образование и воспитание сформировали у нескольких поколений советских людей устойчивые негативные представления о капитализме (как оказалось впоследствии достаточно точных и даже более лояльных к капиталистической реальности).

В 1993 году в результате государственного переворота в одно мгновение была разрушена советская правовая система со всеми вытекающими из этого последствиями. Всё, что проходило потом, в сознании большинства народа представлялось кровавым хаосом с многочисленными жертвами. В условиях беззакония начался передел общегосударственной собственности, между стервятниками, жаждущих богатства и власти.

В таких условиях необходимо было создавать новую правовую систему. Формально она была создана. Сформированы государственные органы, разработана и принята Конституция. Только законы разрабатывались при прямом участии американских юристов и политиков. В ходе реформ Ельцина Россия лишилась большей части суверенитета. При таком юридическом беспределе социальное положение народа оказалось на грани катастрофы, при этом Россия была объявлена социальным государством. Экономика была приведена в полный упадок, а народ в состояние шока. Таким образом, было продемонстрировано к чему приводит капиталистический рынок без ограничения его правовыми законами.

После удаления олигархов от власти анархия стала вытесняться законами, постепенно восстанавливался, пусть и относительный, суверенитет. Решались и многие другие социально-политические задачи. Следует отметить тот факт, что позитивные изменения в стране происходили благодаря созданной правовой системе. Она в основном обеспечивала права и свободы граждан, безопасность общества. Но созданная в критической ситуации 90-х годов прошлого столетия, она не могла быть лишена недостатков, и весьма существенных.

Прежде чем проводить критический анализ правовой системы, а по своей сути государства, следует помнить о трёх основных результатах возможных его последствий. Последствие первое. Критика власти неоднократно приводила к разрушению фундаментальных основ государства и общества. Поэтому она должна быть подчинена конструктивной цели: укреплению всех политических и общественных институтов. Нельзя забывать недавний опыт критики СССР. Одни критиковали деятельность КПСС с целью улучшения советской системы, целью других было уничтожение Советского государства. Победили вторые. И сегодня не следует становиться в ряды «несистемной» оппозиции, которую раздражает обида за то, что не она находится у кормила власти и особенно нужно разоблачать критиков, которым немила Россия и народ русский. Критика должна способствовать государству проводить политику в интересах всего общества, народа и человека труда, безопасности государства, а не развала его.

Последствие второе. Самосохранение является инстинктом власти любого государства, хотя в России он ещё не достиг апогея, но находится на достаточно высоком уровне. Приняты законы, которые фактически запрещают критику государственных органов и политиков. Парадокс этого запрета состоит в том, что даже избираемые народом чиновники обеспе-

чиваются статусом неприкосновенности и за неприятную для них критику можно попасть под статьи административного или уголовного права.

Последствие третье. Если критика правоохранительными органами будет сочтена конструктивной, то это вовсе не будет означать изменения политики государством или характера политической деятельности политиком. Историк Василий Ключевский писал по этому поводу: «Всякое общество вправе требовать от власти: «Правьте нами так, чтобы нам удобно жилось». Но бюрократия думает иначе: «Нет, это вы живите так, чтобы нам удобно было управлять вами» [12].

У автора нет иллюзии в возможность быть услышанным властью, но уверенность в позитивной роли права в совершенствовании цивилизации, а также наличия проблем в его развитии уверенность имеется. Сейчас мало кто сомневается в том, что эффективность функционирования правовой системы российского государства не в полной мере отвечает чаяниям и потребностям основной массы населения. Имеющиеся недостатки во многом обусловлены спешкой принятия Конституции РФ. С целью обеспечения лояльности к создаваемому капиталистическому государству и снижения социальной напряжённости в обществе, вызванной этим процессом, основному документу страны авторы придали форму «конституции-декларации». Основных провозглашённых в ней положений в реальности просто не существовало и основ для их осуществления не было, как нет и до сих пор.

Например, в ней основной ценностью и целью государству были объявлены права и свободы человека. В реальности их обеспечить невозможно без соответствующего уровня развития экономики, политической и правовой культуры государственного аппарата и сознательности народных масс в целом. Нельзя их обеспечить и без конституционного закрепления обязанностей и ответственности субъектов общественного процесса. Но об этом в Конституции речи не идёт. В результате этого права граждан и других лиц – участников общественных отношений нарушаются представителями государственных органов, собственниками и руководителями предприятий, учреждений, общественных организаций и даже отдельными гражданами.

Декларативной является и статья 7, провозглашающая Россию социальным государством. Реальная социальная политика выступает как антипод данной статье Конституции. Достаточно вспомнить о социальной дифференциации в нашей стране, или посмотреть на гарантированный минимальный размер оплаты труда, лишение по всей стране сёл, деревень,

посёлков школ, элементарного медицинского и культурного обеспечения и т. п. Особенно противоречива с содержанием статьи реформа пенсионной системы. Монополистический капитализм и всеобщее социальное благополучие не совместимы.

Наряду с декларативностью ряда норм Конституции имеются нормы, которые не в полной мере отвечают современным требованиям. История показала неприемлемость (ст. 15 п.4) наделения приоритетом международного права над национальным. Не был учтён опыт подписания министром иностранных дел СССР Шеварднадзе и госсекретарём США Беккером Соглашения между СССР и США о линии разграничения морских пространств на крайнем Северо-Востоке страны.

Формулирующие норму ст. 13.п.2 о запрещении официальной госидеологии, по всей вероятности, находились под непреодолимым страхом марксизма, а о невозможности существования человека без идеи, а общества и государства без идеологии понятия не имели. Следовательно, сознательно лишили государство цели, фундаментальных принципов организации общественной жизни, а общество ценностей, выработанных многовековым опытом русского и других народов нашей страны.

Далеко не каждый гражданин нашей страны одобряет норму статьи 81, п. 3 Конституции, ограничивающую нахождение на должности президента двумя сроками подряд. В понятии «подряд» заложены возможности злоупотреблений и махинаций. Есть и другие недостатки Конституции, но они могли бы быть нивелированы юридической практикой, но этого не происходит. Скорее наоборот, она усугубляет просчёты, заложенные в Основной Закон страны.

Удовлетворённые функционированием правовой системой нашего государства встречаются нечасто. Серьёзные претензии высказываются по поводу субъектов политики и права. Статья 3 Конституции многонациональный народ России определила единственным источником власти, но реальных подтверждений этому не находится. Референдумы не проводятся, результаты выборов различных уровней нередко фальсифицируются, проекты законов на всенародное обсуждение не выносятся. По этой причине некоторые законопроекты и законы вызывают сарказм и всеобщее недовольство. Например,

нельзя было принимать без всенародного обсуждения дополнений в ст. 148 УК РФ Нарушение права на свободу совести и вероисповеданий УК РФ в целях противодействия оскорблению религиозных убеждений и чувств верующих граждан. Со времён создания системы Римского права

отношения, основанные на чувствах, не были предметом правового регулирования. Из принятия этого закона следует то, что законодатель имеет твёрдое убеждение в отсутствии у материалистов (безбожников) каких бы то ни было чувств и проповедуемые церковью чудеса не могут вызвать у них каких-либо отрицательных эмоций. Законодатель вольно или невольно заложил специфические причины раскола общества и это определённо будет тормозить его цивилизационное развитие.

Приведённые единичные факты недостатков в правотворчестве дополняются недостатками правоприменения. Правоохранительная система приняла ярко выраженный запретительный и карательный характер. Судьи в уголовном судопроизводстве в большинстве случаев остаются на стороне обвинения. Доля оправдательных приговоров в делах публичного и частно-публичного обвинения составляет всего 0,13%, а такие дела в уголовном судопроизводстве составляют 93%. Недовольство судебной системой сохраняется на протяжении всей новейшей истории России [15]. Практика применения пыток к подследственным и заключённым заслуживает осуждения. В XXI веке наличие этого явления свидетельствует о серьёзной деформации правовой системы и глубочайшем кризисе государства.

Определённое успокоение приносит осознание того, что подобные явления имеют место во всех странах. По объективным причинам в статье нет возможности провести сравнительный анализ национальных правовых систем, поэтому остановимся на характеристике современного международного права, состояние которого также вызывает серьёзную озабоченность.

Современное международное право – зеркало современной цивилизации

Отношения между людьми носят естественный характер и являются непрерывными. Устные договоры заключались в период дикости и варварства, а с возникновением цивилизации письменная форма стала преобладающей. На сегодняшний день известен самый ранний договор (2100 г. до н.э.) между городами-государствами Лагаш и Умма в долине рек Тигр и Ефрат, на территории современного Ирака [13]. С возникновением новых государств совершенствовались и отношения между ними. Уже во времена Римской империи регулировались не только вопросы войны и мира, но и торговые, другие экономические отношения. Мощнейший импульс развития система международных отношений получила с началом становления

капитализма. В эпоху Возрождения в Европе в научный оборот было введено понятие «международное право».

Для каждой цивилизационной эпохи присуща своя система международных отношений. До сих пор остаётся влияние на характер современных отношений между основными субъектами международного права Версальской мирной конференции (1919–1920 гг.). Хотя США приняли самое минимальное участие в Первой мировой войне, но мир они стали перестраивать под свои национальные интересы. Уже тогда президент США Вильсон продемонстрировал волю для продвижения идеи создания мира по-американски. Система договоров, определившая послеверсальский мир, не стала основой для развития цивилизации. Безмерно велико было желание правящих классов ведущих стран поделить мир и уничтожить социализм в России. Отношения строились по принципу «победитель-побеждённый». Версальские иди мира стали рушиться с приходом Гитлера к власти.

В политической атмосфере стал появляться запах новой войны. Всего за несколько лет после поражения в Первой мировой войне Германия смогла нарастить военные мускулы и вновь готова была ринуться уже в более жуткую бойню. Как бывшие её сателлиты, так и победители были готовы поддержать любую авантюру Гитлера против кого угодно, только бы маньяк не обрушил свою военную мощь против них. А если авантюра будет направлена на восток против СССР, то они и сами готовы были бы поучаствовать. О международные договоры стали вытирать солдатские сапоги. Сдали Чехословакию, заключили с Гитлером договоры, предали Польшу, не ответили на призывы СССР объединить усилия для борьбы с фашизмом. За десятки тысяч километров от Западной Европы экспансию против государств Юго-Восточной Азии начала Япония, но странам Запада было не до усмирения милитаристов Страны Восходящего Солнца. Благодаря сознательной беспринципности США, Англии, Франции и других государств была развязана Вторая мировая война. В смертельной схватке столкнулись два политических мира, две цивилизации.

Ещё в ходе Тегеранской (1943), Ялтинской (1945) и Потсдамской (1945) конференций начала складываться послевоенная система международных отношений. Договорённости на этих конференциях окончательно закрепили биполярный мир, борьба между которыми началась уже в ходе Второй мировой войны. Применение атомного оружия американцами против Японии имело целью сказать кто должен быть хозяином в этом мире, но ужасы войны, возросший авторитет нашей страны в глазах всех народов мира, создание в СССР атомного оружия стали непреодолимой преградой

для реализации планов уничтожения страны социализма. Два мира вели борьбу между собой на «фронтах холодной войны» до середины 80-х гг. прошлого столетия.

С приходом к власти в СССР М.С. Горбачева в международных отношениях наступила новая эпоха. Он решил демонстрацией всему миру собственного миролюбия, проведения односторонних мер по ограничению и сокращению советской военной мощи угодить Западу и «вынудить» его пойти на ответные меры. Результатом подобной деятельности стало подписание в 1987 году Договора о ликвидации ракет средней и меньшей дальности (РСМД). В 1991 г. СССР и США подписали Договор о сокращении стратегических наступательных вооружений (СНВ-1). В 1990 г. страны НАТО и ОВД дали дорогу Договору об ограничении обычных вооруженных сил в Европе (ДОВСЕ). Наряду с договорённостями со стороны Горбачёва были сделаны серьёзные шаги по одностороннему сокращению численного состава вооруженных сил СССР, отказу от развертывания ракет средней дальности в Восточной Европе и даже демонстративному сокращению их количества. Начали разрабатываться различные программы по всеобъемлющей ликвидации ядерного оружия. На переговорах о сокращении стратегических вооружений по указанию генсека советская делегация делает одну уступку за другой. Чисто волюнтаристски он дал согласие на поглощение Федеративной Республикой Германией Германской Демократической Республики. Проводимые со стороны СССР меры заложили основы для ликвидации послевоенной системы международного права.

Горбачёвское «новое мышление» и «тактика стимулирования партнёра» привели страну к событиям 90-х гг. Развал СССР стал трагедией не только для советского народа, но и отношений между народами и государствами. Сила вновь стала господствовать над правом. Это происходит всегда, когда монополистическому капиталу становится невыносимо существовать в рамках норм права. Уже второе десятилетие языком дипломатов США стали военные угрозы и реальное применение военной силы, ультиматумы и санкции, а официальные каналы общения политиков стали подменяться Интернетом. Подтверждается меткая характеристика капитализма: «Человек человеку – волк».

Причиной ухудшения отношений Запада с Россией стала возрождение нашего общества, поводом же – речь президента В. Путина в Мюнхене в 2007 году. В ней он высказал упрёк Западу за навязывание неравноправных отношений большинству стран мира, а США обвинил в стремлении создать однополярный мир и установить мировое господство. Мнение Пути-

на разделяют многие за пределами могущественной НАТО, и даже внутри неё. Но оно не нашло отклика в руководстве США и ведущих стран ЕС.

Соединённые Штаты после крушения СССР достаточно быстро превратились в наиболее опасное для многих народов государство и ныне представляют собой реальный источник угроз для судеб мира. Во имя достижения своих эгоистических национальных интересов они грубо попирают нормы международного права. Они могут развязывать военные агрессии против стран только потому, что их правитель проводит независимый от Америки политический курс, как это было в Югославии, в Ираке, в Сирии и других странах. В 2008 году, с молчаливого позволения внешних политических сил, Грузия варварским путём решила восстановить территориальную целостность. В результате были лишены жизни 15 российских миротворцев и пролита кровь ещё 70. Общие потери сторон конфликта до сих пор официально не обнародованы.

В 2014 году коалиция из 60-ти стран во главе с США, игнорируя международное право, вторглась в Сирию, где шла в это время гражданская война, и выступила против законного правительства. В этом же году был запущен механизм «цветной революции» на Украине, на создание которого они потратили за пять лет 5 млрд. долларов. «Продвижение демократии» продолжается по сей день и неизвестно когда закончится. Результат переворота не был просчитан ни Западом, ни Украиной. Непризнание государственного переворота в этой стране никоим образом не отрицает его наличия, а дальнейшее упорство в непризнании допущенных ошибок Западом и его бездействие в разрешении кризиса непременно приведёт к его глобализации. В лучшем случае Украина потеряет свою субъектность, а в худшем, конфликт может перерасти в крупномасштабную европейскую войну. Тогда уже поздно будет кого-либо называть агрессором и сожалеть о бессилии международного права.

Соединённые Штаты самым беспечным образом объявляют не соответствующими их интересам международные договоры по РСМД, по ПРО, по открытому небу и другие и односторонне разрывают их. Не отвечает их интересам деятельность ООН и её различных её структур, ВТО, договоры по сохранению окружающей среды и т. п. Не захотели они выполнять и Совместный всеобъемлющий план действий, предусматривающий снятия с Ирана санкций на обмен прекращения им разработки ядерного оружия. В ответ на действия США Иран объявил о приостановлении выполнения требований по запасам низкообогащенного урана и начал процесс его обогащения на уровне выше

предусмотренных ядерной сделкой. Не известно, что выиграют США, а проиграли сторонники мира.

В раковую опухоль на теле цивилизации превращается современный терроризм. Его идеология и практика находятся в вопиющем противоречии с элементарными правилами человеческого общежития. Грабёж материальных ценностей, уничтожение бесценных культурных творений, безжалостное лишение жизни людей с чуждой для них культурой – вот далеко не полный перечень творимых ими злодеяний. Это есть ничто иное, как фашизм возведённый в степень. При этом террористы претендуют на субъектность в международных отношениях, соответственно, и в международном праве. Многие его отряды находят поддержку США и их сателлитов, иначе быть не может, так как американский капитал – крёстный отец современного терроризма, а породил он его во имя удовлетворения личных интересов. В конечном итоге, для убийства людей и дестабилизации мира.

Возникает вопрос: «Почему ни один из видов животных не убивает в таком масштабе себе подобных, как человек?» Каждый новый шаг по пути цивилизации требует всё большего количества жертв вопреки идеологии демократии, свобод и прав человека. Недалёк тот час, когда человечество приведёт себя к самоубийству. Многие психологи объясняют этот парадокс природной агрессивностью *Homo sapiens*. Но анализ исторического пути от возникновения человека до сегодняшнего дня не подтверждает этой гипотезы.

Почему за нарушение прав и свобод одного человека нарушителя наказывают лишением свободы или большими штрафами, а политики, развязывающие войны, в которых гибнут десятки и сотни тысяч, миллионы людей нередко носят титул «сильный политик»? Почему отдельные люди страдают от излишеств, а другие недоедают и даже умирают от голода? Почему при наличии ООН некоторые государства единолично решают судьбы других государств, которые создали и поддерживают нормальные жизненные условия для своих народов? «Почему вообще человечество пошло по пути насилия, войн и социальной несправедливости»? Почему прибыль одних стала приоритетней благоприятной среды обитания для большинства других? Почему православие, существующее с возникновения христианства, некоторыми политиками стало рассматриваться как ересь? Почему неприемлемый для многих и малопонятный «гомосексуализм» для тех же политиков стал более ценным, чем семейные ценности?

Из первой группы вопросов возникает и вторая. «Есть ли реальная возможность поставить развитие общества на путь добра, создать справедли-

вые отношения между людьми?». «Если можно, то почему этого не сделано до сих пор?». Если только сейчас для этого пришло время, то какие пути и средства для этого необходимы?». Над этими вопросами размышляли величайшие умы человечества, предлагая различные формы организации социально справедливого общества. Наконец, в 1917 году были проведены попытки его создания, которые закончились трагически.

Международное право не имеет непосредственного отношения к поставленным вопросам, и тем более, к ответам на них. Право не творит реальных жизненных процессов, оно лишь отражает то состояние межгосударственных и внутригосударственных отношений, которое складывается в различные исторические эпохи, в частности, в наше время на рубеже столетий. Поэтому весьма важно дать научную оценку достигнутому уровню социального развития и закрепить его законодательно, тем самым создать условия для дальнейшего развития. Поэтому важно разобраться в сути социально-политических процессах современного мира.

Причины и следствие. Вместо заключения

В 60-е годы прошлого века Римский клуб привлёк внимание мирового общественного мнения к наличию глобальных проблем современной цивилизации. Уже тогда к ним были отнесены война, загрязнение окружающей среды, бедность, дефицит энергоресурсов и им подобные. За 50 прошедших после первых докладов лет ни одна из них даже не только не приблизилась к разрешению, но и вышла на более высокий уровень своего негативного влияния. Более того, их ряд пополнился новой проблемой в форме терроризма.

В наше время проблемой проблем остаётся противоборство великих держав, развивающееся на грани развязывания крупномасштабной войны и, как следствие, разрушающего систему международного права. До сих пор эпицентром этого противоборства является противостояние «Россия – Запад». Хотя оно и является частным случаем в мировом противоборстве, тем не менее оказывает влияние на мировые социально-политические процессы. Кто виноват в создании конфликта, для которого объективных причин не существовало. Нами был уже отмечен факт стремления Горбачёва сблизить интересы капитализма и социализма, продолжение и углубление этого курса Ельциным уже в условиях утверждения капитализма в России. Реакция Запада на это оставалась отрицательной.

В этом случае Россия виновата в том, что довела свою экономику до самого низкого уровня изнеможения. В тоже время США виноваты в том,

что уверовали в предсмертное состояние своего реального противника. По этой причине они стали расширять до границ России НАТО, тратить многомиллиардные суммы на цветную революцию на Украине и делать много чего, что дестабилизировало мир. Если бы они разрабатывали планы взаимовыгодного сотрудничества с Россией, то не было бы необходимости произнесения Путиным речи соответствующего содержания и характера в Мюнхене. Но Запад во главе с США решили, что Россия находится в предсмертном состоянии и у неё не может быть национальных интересов. Они не видели всевозрастающих возможностей нашей страны по её возрождению и обеспечению национальной безопасности, иначе бы не позволили совершить государственный переворот в соседней нам стране. Они до сих пор не знают, что есть «Русский народ».

Политики России виноваты в том, что при определении будущего общества не приняли в расчёт коварный природы капитализма и допустили создание условий для государственного переворота на Украине, а проявив волю, остановились на полдороге, тем самым позволили созданию на своих западных границах враждебного милитаристского (на сегодняшний день) государства.

Можно и дальше продолжать искать правых и виноватых в отношениях «Россия-Запад», но выяснить первопричины современного цивилизационного кризиса не удастся. Часто утверждают: «Виноват капитализм». Но разве при феодализме и рабовладельческом строе не было войн? История не знает периодов, когда они не велись. Для выяснения первопричин современного мирового кризиса необходимо обратиться к истокам современного человечества.

С возникновением цивилизации человек начинает осознавать то, что отнять произведённый продукт у соседа значительно легче, чем произвести его собственным трудом. Наряду с производством орудий труда, других вещей необходимых для жизни (продуктов питания, одежды, украшений и др.) появляется специфический вид деятельности по изыманию у соседей материальных ценностей и территорий с помощью силы. Эта деятельность получила название «война». Она способствовала накоплению прибавочного продукта, ускорила социальную дифференциацию в социальных общностях. Вместе с этим на стадии становления цивилизации приходит понимание очень простой, но беспредельно ёмкой мысли о том, что человек является самым результативным средством накопления богатства и обладания властью.

С этого времени социальный мир развивается под воздействием субъективного фактора. Меньшинство подчиняет своей воле абсолютное

большинство и фактически всё развитие направляет в своих интересах. За многие тысячелетия цивилизационного развития этот факт настолько глубоко вошёл в сознание людей, что они убеждены в вечности такого положения вещей. Мы даже не задумываемся о том, что рабство и феодализм как социально-политические системы ушли в небытие, уступив место капитализму. Происходящие сегодня процессы свидетельствуют о том, что существующая форма капитализма изжила себя и требует замены. Монополистический капитал – источник регресса. Это истина осознана давно, но предлагаемые исследователями меры по изменению характера капитализма не могут считаться эффективными [2; 7; 8].

Тормозом в развитии цивилизации является не капитализм вообще, а монополистический капитал. Для его представителей и владельцев богатства вообще, война и другие виды насилия были и остаются важнейшим средством приобретения и сохранения богатства и власти, средством их повседневной деятельности в отношениях с другими народами и государствами. Без насилия они беспомощны, а механизм его использования отработан за многие тысячелетия – это государство и право. Стремление получать сверхприбыли лишает монополистическое государство способности стратегического видения будущего мироустройства, формирует чувство пренебрежения к нуждам и интересам простых людей, создаёт всеобщий социально-политический кризис, глобальные проблемы, форсирует презрение к праву. Разве ни об этом говорит сосредоточие в руках 3-5 процентов людей до 90 процентов мирового богатства? А о чём может говорить мировой долг в 188 трилл. долларов (230 процентов мирового ВВП)? Богатые пожирают бедных, как в Англии в своё время «овцы пожирали людей». Причиной этого был и остаётся монополистический капитал. Без его ликвидации ни одной глобальной проблемы разрешить невозможно.

Потрясения недопустимы. Чтобы избежать революций типа английской XVII, французской XVIII и русской XX веков необходимо разработать теоретическую модель будущего общества. Силой, претворяющей её в жизнь должны стать объединённые усилия народов всех стран мира, их социально-политическая активность. Задача эта отдалённой перспективы, но ставить её нужно было уже вчера. Не решив её, право вообще и международное право в частности будут служить крупному капиталу, а цивилизация пребывать в перманентном кризисе.

Список использованных источников

1. Конституция Российской Федерации. – И.: АЙРИС-пресс, 2020. – 64 с.

Раздел 7. История и методология юридической науки

2. Валлерстайн И. Исторический капитализм. Капиталистическая цивилизация. – М.: товарищество научных изданий КМК, 2008. – 176 с.
3. Бочаров В.В. Неписанный закон: Антропология права. Научное исследование. 2-е изд. – СПб.: Издательство АИК, 2013. – 328 с.
4. Гальперин С.Д. Очерки первобытного права. Исследование. – СПб.: Издание юридического книжного магазина Н.К. Мартынова, 1893. – 180 с. – с.1].
5. Ковалевский М. Социология: в 2 тт. Т. 1. – СПб.: Типография М.М. Стасюлевича, 1910. -300 с.
6. Ковалевский М. Современный обычай и древний закон. В 2-х т. – Владикавказ: Алания, 1995. Т.1, 342 с. Т. 2. 412 с.
7. Маркс К. Капитал: критика политической экономии. Т. 1. – М.: Эксмо. – 2017. – 1200 с.
8. Мейсон Пол Посткапитализм: путеводитель по нашему будущему. – М.: Ад Маргинем Пресс, 2016. – 416 с.
9. Харузин Н.Н. Очерки первобытного права. (Семья и род) – М.: Издание книжного магазина Гросман и Кнебель, 1898. -180 с.
10. Хрестоматия по истории государства и права зарубежных стран: в 2 т. Т 1. – М.: Норма: ИНФРА-М, 2014. – 816 с.
11. Юридический словарь – М.: Институт новой экономики, 2007. – 1152 с.
12. Бюрократия – афоризма, крылатые выражения, фразы, высказывания. URL: https://stuki-druki.com/aforizm_Burokratia.php?page=2 (дата обращения 10.10.2019).
13. Международное право древности: URL: https://studopedia.ru/10_260311_mezhdunarodnoe-pravo-v-drevnosti.html (дата обращения 30.10.2019)
14. Уголовное право и судопроизводство по Салической правде. URL: https://studopedia.ru/10_217507_ugolovnoe-pravo-i-sudoproizvodstvo-po-salicheskoy-pravde.html (дата обращения 01.11.2019)
15. Что не так с судебной системой России? Семь главных тезисов из доклада экспертов Европейского университета в Петербурге. URL: <https://paperpaper.ru/judiciary/> (дата обращения 05.11.2019)

УДК 343

**ПРОБЛЕМЫ ПРИВЛЕЧЕНИЯ НЕСОВЕРШЕННОЛЕТНИХ
К УГОЛОВНОЙ ОТВЕТСТВЕННОСТИ И ИСПОЛНЕНИЯ
В ОТНОШЕНИИ НИХ НАКАЗАНИЯ**

Глушков Александр Иванович

Д-р юрид. наук, профессор, кафедры уголовного права и процесса, АНО ВО Открытый гуманитарно-экономический университет, profglushkov@mail.ru

Головко Нонна Владимировна

Канд. юрид. наук, доцент кафедры уголовно-правовых дисциплин Московского педагогического государственного университета

Аннотация: *В статье рассмотрены теоретические и правовые вопросы, касающиеся проблем привлечения несовершеннолетних к уголовной ответственности и исполнения в отношении них назначенного судом наказания. В этом контексте исследованы предусмотренные уголовным законом привилегии по отношению к несовершеннолетним правонарушителям. Определены основные задачи, стоящие перед сотрудниками правоохранительных органов, на которых возложена обязанность по исполнению уголовных наказаний в отношении подростков*

Ключевые слова: *уголовная ответственность, уголовное наказание, несовершеннолетний, преступление, отбывание наказания*

**PROBLEMS OF BRINGING MINORS TO CRIMINAL RESPONSIBILITY
AND EXECUTION OF PUNISHMENT AGAINST THEM**

Glushkov Alexander Ivanovich

Dr. jur. Sciences, Professor, Professor of the Department of Criminal Law and Procedure, Open University for the Humanities and Economics, Moscow, Russia

Golovko Nonna Vladimirovna

Cand. the faculty of law, associate Professor of the Department of criminal law disciplines Moscow state pedagogical University

Раздел 8. Актуальные проблемы борьбы с преступностью в Российской Федерации

Abstract: the article deals with theoretical and legal issues related to the problems of bringing minors to criminal responsibility and execution of punishment imposed by the court against them. In this context, the author investigates the privileges provided by the criminal law in relation to juvenile offenders. The main tasks facing law enforcement officers, who are charged with the duty to execute criminal penalties against adolescents, are defined

Keywords: *criminal liability, criminal punishment, minor, crime, serving of sentence*

Действующий Уголовный кодекс Российской Федерации (далее – УК РФ) содержит отдельную главу с нормами, регламентирующими основания привлечения к уголовной ответственности несовершеннолетних. Целесообразность её выделения в самостоятельный раздел закона обусловлена, как минимум, следующими обстоятельствами:

- значением, которое в настоящее время общество придаёт этой проблеме, признанием особой ценности подрастающего поколения;
- спецификой преступности несовершеннолетних;
- социально-психологическими особенностями подростков, совершающих общественно опасные деяния;
- своеобразием уголовно-правовых мер, применяемых в отношении указанной категории граждан;
- необходимостью точного определения правовой регламентации отступлений от общих нормативных предписаний, регулирующих вопросы уголовной ответственности и наказания.

Однако решающим среди всех вышеназванных обстоятельств, на наш взгляд, необходимо рассматривать возраст лица, совершившего общественно опасное деяние, с которым связаны особенности личности этой категории субъектов преступления. Именно возраст является тем свойством, которое ставит несовершеннолетних в положение не только особой социальной группы среди прочего населения и общества, но и особой группы с пониженной деликтоспособностью среди иных субъектов юридической ответственности [1, с. 16–19].

Специальные положения, закрепляющие особенности ответственности несовершеннолетних, содержатся в разделе V уголовного закона (ст.ст. 87-96 УК РФ), что, однако не исключает возможности применения к подросткам уголовно-правовых норм, находящихся за рамками этого раздела (например, в главах 4, 10 и 11 УК РФ). Иными словами, это означает, что в ст.ст. 87-96 УК РФ содержатся только нормы, определяющие особенности ответственности и наказания несовершеннолетних, основание же уголов-

Раздел 8. Актуальные проблемы борьбы с преступностью в Российской Федерации

ной ответственности и её принципы для подростков применяются те же самые, что и для взрослых.

В диспозиции ч. 1 ст. 87 УК РФ законодателем представлено уголовно-правовое понятие несовершеннолетних. Таковыми «признаются лица, которым ко времени совершения преступления исполнилось четырнадцать, но не исполнилось восемнадцати лет». Данное определение является общепризнанным и общеприменимым, т.е. оно подлежит распространению на все общественно опасные деяния, совершённые физическими лицами в возрасте от 14 до 18 лет.

Несовершеннолетие виновного является условием обязательной дифференциации его уголовной ответственности. В диспозиции ч. 2 ст. 87 УК РФ в качестве особенности уголовной ответственности несовершеннолетних указана возможность её реализации в разных предусмотренных законом формах. Степень карательного воздействия на признанного виновным подростка и объём заложенных в каждой из этих форм правоограничений различны: максимальны они в случае применения уголовного наказания, минимальны – при реализации принудительных мер воспитательного воздействия [2, с. 669].

С учётом изложенного можно констатировать следующее: содержание норм, определяющих современные особенности уголовной ответственности несовершеннолетних, позволяет сделать вывод об их ориентированности на максимальное обеспечение специально-предупредительного воздействия на подростков и более ярко выраженную, чем в общих нормах, профилактическую направленность [3, с. 67–69; 4, с. 4–7]. В этой связи есть все основания заключить, что российский законодатель далеко не безразлично относится к подросткам, совершившим уголовное правонарушение и склонным к антиобщественному поведению.

Следует отметить, что благодаря предпринимаемым правоохранительными органами мерам в стране на протяжении последних нескольких лет сохраняется достаточно стабильная оперативная обстановка. Так, например, согласно официальной статистике в 2018 г. было зарегистрировано 1991,5 тысяч преступлений, что на 3,3% меньше, чем за аналогичный период предыдущего года. Рост регистрируемых общественно опасных деяний отмечен лишь в 25 субъектах Российской Федерации, в то время как их снижение – в 60 субъектах. Число расследованных в указанный временной период преступлений, которые были совершены подростками или группой лиц с участием несовершеннолетних, составило 4,0% (каждое

Раздел 8. Актуальные проблемы борьбы с преступностью в Российской Федерации

двадцать пятое) от общего количества расследованных общественно опасных деяний [5].

Как уже было сказано выше, с точки зрения уголовного права несовершеннолетний обладает рядом отличительных особенностей, которые обусловлены, в том числе, его психологическими особенностями, не до конца сформированной личностью, неспособностью противостоять воздействию на него старших по возрасту лиц из своего окружения. В то же время нельзя игнорировать высокую способность подростка к исправлению при оказании ему надлежащей психологической и воспитательной поддержки со стороны соответствующих правомочных должностных лиц.

В свете рассматриваемых проблем необходимо указать, что по отношению к несовершеннолетним правонарушителям законодателем предусмотрены следующие привилегии при определении им конкретных мер уголовного наказания за совершённое преступление.

1. Во-первых, максимальный размер наказания в виде лишения свободы для лиц, не достигших возраста 16 лет, не может превышать шести лет.

2. Во-вторых, для подростков, совершивших преступления, которые относятся к категории особо тяжких, максимальный размер наказания не может превышать десяти лет.

3. В-третьих, несовершеннолетние отбывают наказание в виде лишения свободы в особом типе исправительных учреждений, а именно – в воспитательных колониях.

4. В-четвертых, при назначении наказания несовершеннолетнему в виде лишения свободы максимально предусмотренная санкция соответствующей статьи УК РФ сокращается в два раза.

5. В-пятых, наказание в виде лишения свободы не назначается несовершеннолетнему в возрасте до 16 лет, совершившему преступление небольшой и средней тяжести впервые, а также не назначается наказание в виде лишения свободы несовершеннолетним, совершившим впервые преступление небольшой тяжести.

6. При назначении наказания возраст несовершеннолетнего является смягчающим обстоятельством, наряду с обстоятельствами, указанными в диспозиции ст. 60 УК РФ

7. При назначении наказания несовершеннолетнему в виде лишения свободы суд учитывает условия его жизни и воспитания, психологические особенности, а также личностные особенности и влияние на него старших лиц. Данное обстоятельство ещё раз подтверждает тот факт, что социально-экономические категории, характеризующие личность осуждённого,

Раздел 8. Актуальные проблемы борьбы с преступностью в Российской Федерации

играют огромную роль в вопросах реализации уголовной ответственности в отношении несовершеннолетних [6, с. 14–17; 7, с. 23–26].

Учитывая изложенные обстоятельства, представляется целесообразным определить основные задачи, которые во главу угла должны быть поставлены перед должностными лицами органов ФСИН РФ, в том числе обеспечивающих исполнение уголовных наказаний в отношении несовершеннолетних. В частности, к ним относятся следующие задачи:

- исправление осуждённых к лишению свободы, отбывающих наказание в исправительных учреждениях системы ФСИН, формирование у них уважительного отношения к человеку, обществу, труду, нормам, правилам и традициям человеческого общежития, повышение их общеобразовательного и культурного уровня;

- обеспечение комплексного применения к осуждённым к лишению свободы, отбывающим наказание в исправительных учреждениях системы ФСИН, основных форм и методов воспитательной работы, установленных ч. 1 ст. 110 УИК РФ;

- организация обязательного получения осуждёнными к лишению свободы, не достигшими возраста 30 лет, общего образования;

- организация работы по социальной защите осуждённых к лишению свободы, оказанию им содействия в трудовом и бытовом устройстве после освобождения из мест лишения свободы;

- организация воспитательной работы с несовершеннолетними подозреваемыми, обвиняемыми и осуждёнными, содержащимися под стражей, организация их общеобразовательного обучения;

- контроль состояния правопорядка и законности в исправительных учреждениях системы ФСИН;

- организация взаимодействия воспитательной колонии с попечительским советом;

- организация взаимодействия воспитательной колонии с комиссией по делам несовершеннолетних и защите их прав;

- организация взаимодействия исправительных учреждений системы ФСИН с общественными, религиозными и образовательными организациями;

- содействие внедрению научных разработок и передового опыта в деятельность исправительных учреждений.

Уголовным законом установлены дополнительные обстоятельства, которые могут послужить основанием для освобождения несовершеннолетнего от уголовной ответственности в целом и от наказания в виде

Раздел 8. Актуальные проблемы борьбы с преступностью в Российской Федерации

лишения свободы в частности [8, с. 21–23]. Так, например, несовершеннолетний, совершивший преступление небольшой или средней тяжести, категории которых регламентированы положениями ст. 15 УК РФ, может быть освобождён от назначения ему наказания в виде лишения свободы. При принятии соответствующего решения суд руководствуется, в том числе личностной характеристикой осуждённого, условиями его жизни и воспитания, а также оказываемым на него воздействием со стороны старших лиц из его круга общения [9, с. 67–71].

Диспозиция ч. 2 ст. 92 УК РФ содержит правило о том, что несовершеннолетний, осуждённый к лишению свободы за совершение преступления средней тяжести, а также тяжкого преступления, может быть освобождён судом от наказания и помещён в специальное учебно-воспитательное учреждение закрытого типа. Возможность принятия судом такого правового решения обусловлена тем, что подросток нуждается в особых условиях воспитания, а также в особых педагогических мерах воздействия с учётом того, что личность несовершеннолетнего поддается исправлению [10, с. 484].

В этой связи необходимо отметить, что регламентацию действующего в настоящее время порядка возложения судом на условно осуждённых несовершеннолетних единожды определённых обязанностей, предусмотренных уголовным законом, нельзя признать оптимальной. Процесс исправления требует индивидуального творческого подхода к условно осуждённым подросткам, широкого арсенала средств и способов персонального воздействия на несовершеннолетнего, в том числе при помощи обременения его выполнением определённых обязанностей.

Перечень названных обязанностей не может быть статичным и неизменяемым (неварьируемым); в течение всего периода испытательного срока по мере необходимости одни обязанности надлежит замещать (заменять) другими. Таким образом будет обеспечено соблюдение непрерывности и повышение эффективности исправительно-воспитательного процесса по отношению к отбывающему уголовное наказание подростку. В этой связи диспозицию ч. 5 ст. 73 УК РФ целесообразно дополнить словами:

«В течение всего испытательного срока по мере реализации ранее возложенных определённых обязанностей суд их заменяет, возлагая к исполнению иные определённые обязанности».

В свете рассматриваемых проблем представляется необходимым выделить ряд особенностей несовершеннолетних, которые требуется учесть при решении задач, установленных положениями уголовно-исполнитель-

Раздел 8. Актуальные проблемы борьбы с преступностью в Российской Федерации

ного законодательства. Как известно, уголовное наказание в виде лишения свободы несовершеннолетние осуждённые отбывают в воспитательных колониях. На наш взгляд, такое положение вещей полностью соответствует конституционно закреплённым принципам приоритета детства, а также регламентированным уголовным законом принципам и целям наказания. Такая уголовно-исполнительная политика в полной мере учитывает психологическую характеристику несовершеннолетнего, как до конца ещё несформировавшейся личности.

В соответствии со ст. 132 Уголовно-исполнительного кодекса Российской Федерации (далее – УИК РФ) предусмотрено 4 вида условий содержания несовершеннолетних, осуждённых к отбыванию наказания в виде лишения свободы, в воспитательных колониях. К ним относятся:

1. Обычные условия отбывания наказания. По общему правилу именно данный вид условий применяется при реализации отбывания несовершеннолетним наказания в виде лишения свободы за совершённое общественно опасное деяние. При этом указанные условия отбывания наказания не могут быть применены к лицам, совершившим новое преступление в процессе отбывания наказания в виде лишения свободы, а также к имеющим ранее судимость за совершение ими умышленного преступления.

Срок, в течение которого несовершеннолетний осуждённый начинает отбывать наказание, устанавливается со дня помещения его в следственный изолятор при условии того, что во время его содержания в указанном пенитенциарном учреждении к нему не применялась мера дисциплинарного взыскания в виде водворения в карцер за нарушения установленного порядка содержания в следственном изоляторе. Кроме того на обычные условия отбывания наказания может быть переведён осуждённый, отбывающий наказание на льготных и облегчённых условиях, при злостном нарушении режима содержания.

2. Облегчённые условия отбывания наказания. При соблюдении двух обязательных требований отбывания наказания, а именно добросовестном отношении к труду и учебе и отсутствии взысканий несовершеннолетний может быть переведён на облегчённые условия содержания. Срок такого перевода регламентирован положениями ч. 4 ст. 132 УИК РФ; он составляет 3 месяца для мужчин, впервые отбывающих наказание в виде лишения свободы, а также для всех категорий женщин, и 6 месяцев – для мужчин, ранее отбывавших наказание в виде лишения свободы. Облегчённые условия отбывания наказания характеризуются следующими обстоятельствами:

Раздел 8. Актуальные проблемы борьбы с преступностью в Российской Федерации

- отбывание наказания происходит в общежитии на территории воспитательной колонии.

- осуждённым предоставляются краткосрочные и длительные свидания в количестве 12 и 4 соответственно. По решению администрации воспитательной колонии такие свидания могут происходить за пределами пенитенциарного учреждения.

- несовершеннолетний, осуждённый к лишению свободы, имеет право ежемесячно расходовать на продукты питания и предметы первой необходимости одиннадцать тысяч четыреста рублей.

3. Льготные условия отбывания наказания. При назначении указанных условий содержания осуждённому подростку разрешено неограниченное расходование имеющихся на лицевых счетах денежных средств на продукты питания и предметы первой необходимости. Кроме того ему предоставляется право на неограниченное количество краткосрочных свиданий, а также в течение года – на шесть долгосрочных свиданий с проживанием вне территории колонии.

Немаловажную роль играет ещё одно обстоятельство, которое, вне всяких сомнений, в полной мере можно причислить к особенностям льготных условий отбывания наказания. Оно заключается в том, что установленное судом наказание в виде лишения свободы осуждённый несовершеннолетний может проживать в общежитии вне территории воспитательной колонии, но под надзором администрации пенитенциарного учреждения. Ему также дозволяется использовать имеющиеся денежные средства и носить гражданскую одежду. Решение о предоставлении осуждённому такого права должно быть оформлено в виде постановления начальника воспитательной колонии [11, с. 57–61].

4. Строгие условия содержания осуждённых. Данный режим содержания осуждённых несовершеннолетних сопряжён с реализацией таких мер и ограничений, которые существенным образом ухудшают положение лиц, отбывающих наказание.

В частности, при указанных условиях содержания подростки проживают не в общежитии, расположенном на территории пенитенциарного учреждения, а в изолированных жилых помещениях, запираемых в свободное от работы и учёбы время. Они имеют право на ежемесячное расходование денежных средств лишь в размере 9600 рублей, без учёта денег, заработанных ими в период отбывания наказания, и социальных пособий. Осуждённые несовершеннолетние имеют право на 6 краткосрочных и 3 длительных свидания в течение года.

Раздел 8. Актуальные проблемы борьбы с преступностью в Российской Федерации

Данный режим содержания осуждённых в воспитательных колониях применяется к тем подросткам, которые, находясь на обычном либо облегчённом режиме содержания, совершили злостное правонарушение. При этом необходимо отметить, что по смыслу положений, регламентированных ч. 8 ст. 132 УИК РФ, осуждённые, отбывавшие наказание в льготных условиях и признанные злостными нарушителями установленного порядка отбывания наказания, тем не менее, сразу переводу на условия строго содержания сразу не подлежат. Предварительно они должны быть переведены на обычные условия отбывания наказания.

При несогласии осуждённого с принятым в отношении него решения о переводе на содержание в строгих условиях он имеет право на обжалование такого решения. В этой связи возникает вопрос: почему при переводе с облегчённых или обычных условий содержания на строгие условия содержания осуждённый наделён правом обжалования в установленном законом порядке решения, принятого администрацией пенитенциарного учреждения. В случае же перевода осуждённого с льготных условий отбывания наказания на более жёсткие условия содержания такими полномочиями он не наделён. Представляется, что подобное несоответствие прав лиц, отбывающих наказание в виде лишения свободы, с учётом различных условий отбывания наказания следует рассматривать в качестве серьёзного упущения законодателя. Поэтому диспозицию ч. 10 ст. 132 УИК РФ необходимо изложить в следующей редакции:

«В случае несогласия осуждённого с переводом в строгие, либо в обычные условия отбывания наказания, он вправе обжаловать решение о переводе в установленном законом порядке».

Литература/Список источников

1. Головкин Н.В. Предмет доказывания по уголовным делам о торговле детьми и использовании их рабского труда // Российский следователь. 2011. № 12. – С. 16-19.
2. Уголовное право. Общая часть: Учебник / Отв. ред. И.Я. Козаченко. – М.: Норма, 2011. – 720 с.
3. Глушков А.И. Реализация в уголовно-процессуальном доказывании результатов оперативно-разыскной деятельности // Вестник Московского университета МВД России. 2012. № 2. С. 67-69.
4. Алонцева Е.Ю., Глушков А.И. Некоторые аспекты реализации полномочий следователя по производству следственных действий, выполняемых с разрешения суда // Российский следователь. 2006. № 9. С. 4-7.

Раздел 8. Актуальные проблемы борьбы с преступностью в Российской Федерации

5. <https://мвд.рф/reports/item/16053092/> (дата обращения 26.09.2019).

6. Глушков А.И., Головкин Н.В. Российское законодательство об уголовной ответственности за торговлю людьми (исторический аспект) // Российский следователь. 2014. № 11. – С. 14-17.

7. Головкин Н.В. Возникновение и развитие российского уголовного законодательства об ответственности за должностные преступления // Современный ученый. 2016. № 1. С. 23-26.

8. Головкин Н.В. Институт необходимой обороны в российском уголовном праве // Российский следователь. 2017. № 6. С. 21-23.

9. Смольников И.В. Понятие обвиняемого в российском уголовном судопроизводстве // Вестник Восточно-Сибирского института МВД России. 2016 г. № 2. – С. 67-71.

10. Григорьев В.Н. Уголовный процесс: Учебник / под ред. В.Н. Григорьева. – М.: Эксмо, 2018. – 816 с.

11. Нагуляк М.В. Меры воздействия на осужденного // Актуальные проблемы российского права. 2016. № 3. – С. 57-61.

УДК 323/324

ТЕРРОРИСТИЧЕСКИЕ ОРГАНИЗАЦИИ, КАК УГРОЗА НАЦИОНАЛЬНОЙ БЕЗОПАСНОСТИ

Давитадзе Мевлуд Демуралович

*Док. юрид. наук, профессор, заведующий кафедрой уголовного права и процесса, АНО
ВО Открытый гуманитарно-экономический университет, профессор кафедры
уголовного права, уголовного процесса и криминалистики Одинцовского филиала
МГИМО, md2063@mail.ru*

Аннотация: *в статье рассматриваются основания и критерии при-
знания организаций террористическими.*

Ключевые слова: *ООН, терроризм, террористические организации,
список террористических организаций, критерии, основания, правила.*

TERRORIST ORGANIZATIONS AS A THREAT TO NATIONAL SECURITY

Davitadze Mevlud Demuralovich,

*Doctor of law, Professor, Head of the Department of criminal law and procedure, Open
University for the Humanities and Economics, Moscow, Russia, Professor of the Department
of criminal law, criminal procedure and criminalistics of the Odintsovo branch of MGIMO,
md2063@mail.ru*

Abstract: *the article considers the grounds and criteria for recognizing orga-
nizations as terrorist*

Keywords: *UN, terrorism, terrorist organizations, list of terrorist organiza-
tions, criteria, grounds, rules*

Терроризм как особо опасное преступление против общественной безопасности и общественного порядка является одной из главных проблем человечества и основной угрозой современности.

Раздел 8. Актуальные проблемы борьбы с преступностью в Российской Федерации

Конец XX и начало XXI века были ознаменованы новым витком роста современного терроризма, получившего широкое распространение во многих регионах и странах мира. Именно с этого момента мир был погружен в череду террористических актов, сеющих всюду страх и разрушения.

В мире существует множество террористических организаций, которые признаны таковыми в рамках законодательств соответствующих государств. В настоящее время действуют как единый список террористических организаций в рамках ООН, так и списки США, стран Европы, Азии и т. д.

В рамках ООН по оказанию государствам-членам поддержки в выработке Глобальной контртеррористической стратегии ООН резолюцией 71/291 Генеральной Ассамблеи от 15 июня 2017 года было учреждено контртеррористическое управление.

Стратегия в свою очередь представляет собой уникальный инструмент, укрепляющий усилия международного сообщества по борьбе с терроризмом по следующим направлениям деятельности:

- устранение условий, способствующих распространению терроризма;
- предотвращение терроризма и борьба с ним;
- укрепление потенциала государств по предотвращению терроризма и борьбе с ним и укрепление роли системы Организации Объединенных Наций в этой области;
- обеспечение всеобщего уважения прав человека и верховенства права в качестве фундаментальной основы для борьбы с терроризмом.

США, являясь активным участником контртеррористических операций по всему миру, как и Российская Федерация ведет список иностранных террористических организаций, которые представляют серьезную террористическую угрозу для США. Соответствующий список в рамках установленных процедур регулярно обновляется и публикуется Госдепартаментом США. В частности, бюро координатора по контртерроризму Государственного департамента США(S/CT) отслеживает деятельность террористических групп и среди них выбирает тех, которые могут быть признаны международными, при этом учитываются не только совершенные ими террористические акты, но и планируемые.

Установив перечень таких организаций или групп, S/CT готовит всеобъемлющую информацию и «правительственный отчет», подтверждающий, что организация отвечает требованиям закона в отношении террористических групп.

Раздел 8. Актуальные проблемы борьбы с преступностью в Российской Федерации

В случае принятия и одобрения отчета бюро координатора по контр-терроризму о включении организации в список террористических организаций Государственный секретарь по соглашению с Министром финансов и генеральным прокурором направляет извещение об этом в Конгресс. По установленным правилам Конгресс обязан рассмотреть заявление Госсекретаря в течение семи дней. В случае отсутствия возражений Конгресса в течение указанного срока извещение Госсекретаря публикуется в правительственном издании «Федерал реджистер» и вступает в силу.

Согласно статье 1189 (b)(1) титула 8 свода законов США организация, признанная террористической, в течение 30 дней с момента публикации в «Федерал реджистер» может обжаловать это решение в Апелляционном суде округа Колумбия, так как столица США Вашингтон расположен в данном округе.

Таким образом, организации, включенной в список террористических организаций, предоставляются право и возможность отстаивать свои интересы и доказать, что она не террористическая.

Суд может признать незаконным и отменить решение Госсекретаря, если будет установлено, что оно:

(А) было принято произвольно, самовольно, со злоупотреблением правом на усмотрение, или иным образом;

(В) противоречит конституционному праву, власти, привилегии или иммунитету;

(С) принято без достаточных оснований или при его приёме было допущено превышение полномочий;

(D) недостаточно подтверждено административными записями или конфиденциальными документами, переданными суду в соответствии с параграфом (2);

(Е) принято не в соответствии с процедурами, установленными законом» 8 U.S.C. § 1189 (b)»(3).

Период, на который организация была признана террористической, может (не раньше чем за 60 дней до окончания) быть продлён на два года, если будет доказано, что организация ещё отвечает критериям террористических групп. Госсекретарь может снять с организации статус террористической, если:

«(i) обстоятельства, послужившие основанием для признания террористического характера организации, утратили силу; или

(ii) этого требуют интересы национальной безопасности США»-(a)(6)(A)». [1].

Раздел 8. Актуальные проблемы борьбы с преступностью в Российской Федерации

В Российской Федерации для обеспечения и защиты основополагающих прав и свобод человека и гражданина функционирует общегосударственная система противодействия терроризму.

В целях координации и совершенствования государственного управления в области противодействия терроризму 15 февраля 2006 года был образован Национальный антитеррористический комитет.

Основными задачами указанного Комитета являются:

– разработка мер по противодействию терроризму, участие в международном сотрудничестве в области противодействия терроризму, в том числе с контртеррористическим управлением ООН;

– подготовка предложений Президенту России по формированию государственной политики и совершенствованию законодательства в указанной области;

– организация информирования населения о возникновении и нейтрализации угроз террористической направленности.

В России также действует единый федеральный список организаций, в том числе иностранных и международных организаций, признанных в соответствии с законодательством Российской Федерации террористическими.

Говоря о признании тех или иных организаций террористическими, следует отметить, что на данный момент отсутствует законодательное определение террористических организаций. В ст. 3 ранее действующего ФЗ «О борьбе с терроризмом» от 25.07.1998 N 130-ФЗ под террористической организацией понималась «организация, созданная в целях осуществления террористической деятельности или признающая возможность использования в своей деятельности терроризма».

На наш взгляд, данный пробел необходимо восполнить путем внесения соответствующего изменения в ФЗ от 06.03.2016 № 35 ФЗ «О противодействии терроризму». Видимо, признавая определенные организации террористическими, правоприменитель руководствуется положением ст. 3 ФЗ «*О противодействии терроризму*», содержащей определение терроризма, под которым понимается идеология насилия и практика воздействия на принятие решения органами государственной власти, органами местного самоуправления или международными организациями, связанные с устрашением населения и (или) иными формами противоправных насильственных действий.

Принимая решения о признании организаций террористическими, правоприменитель должен исходить из существующих правил, регламентированных законодательством Российской Федерации.

Раздел 8. Актуальные проблемы борьбы с преступностью в Российской Федерации

В соответствии с действующим законодательством установлена следующая процедура признания организации террористической и ее запрета. ФСБ России на основе имеющейся информации о деятельности террористических группировок, а также материалов, предоставленных МИД, МВД, СВР и ГРУ ГШ ВС России готовит предложения в Генпрокуратуру России о запрете деятельности тех из них, которые представляют угрозу безопасности Российской Федерации.

Генеральная прокуратура на основании обращения ФСБ России готовит исковое заявление и направляет его в Верховный суд РФ. Заявление принимается к рассмотрению судебной коллегией по гражданским делам, затем назначается судебное заседание, на котором происходит рассмотрение предоставленных доказательств. В том случае, если суд признает доказательства достаточными (в отличие от Конгресса США), он принимает решение о признании организации террористической и запрещает ее деятельность на территории РФ.

При признании организации террористической правоприменитель учитывает присущие ей критерии, отличающие ее от иных форм организованной преступной группы.

В качестве таких критериев признаются:

– политическая цель, т. е. проведение деятельности, направленной на изменение конституционного строя Российской Федерации насильственным, вооруженным способом, в том числе с использованием террористических методов;

– связь с незаконными вооруженными формированиями и другими экстремистскими структурами, в том числе действующими на территории РФ;

– принадлежность к организациям, признанным международным сообществом террористическими, или связь с ними.

Организация может быть запрещена также, если от ее имени совершаются действия, подпадающие под соответствующие статьи Уголовного кодекса: совершение или подготовка преступлений террористического характера (захват заложников, вооруженный мятеж), содействие, публичные призывы или публичное оправдание терроризма. Решение о запрете и ликвидации организации принимается также в случае, если в отношении ее создателя или руководителя вступил в силу обвинительный приговор по этим статьям. Решение суда о ликвидации организации распространяется на все ее структурные подразделения и филиалы.

Официальный список террористических организаций, признанных таковыми в установленном порядке, публикуется в «Российской газете»,

Раздел 8. Актуальные проблемы борьбы с преступностью в Российской Федерации

которая распоряжением российского правительства от 14 июля 2006 г. была определена официальным периодическим изданием, осуществляющим публикацию единого федерального списка организаций, признанных судами РФ террористическими.

В настоящее время существует Единый федеральный список организации, включающий также иностранные и международные организации, признанные в соответствии с законодательством Российской Федерации террористическими (на 5 июля 2019 г.) [2].

п/п	Наименование организации	Суд, вынесший решение (приговор), дата вынесения решения (приговора) и номер дела (при наличии), дата вступления решения (приговора) в законную силу	п/п	Наименование организации	Суд, вынесший решение (приговор), дата вынесения решения (приговора) и номер дела (при наличии), дата вступления решения (приговора) в законную силу
1	2	3	4	5	6
1	«Высший военный Маджлисуль Шура Объединенных сил моджахедов Кавказа»	ВС РФ, от 14.02.2003 № ГКПИ 03-116, вступило в силу 04.03.2003	17	«Исламский джихад – Джамаат моджахедов»	Верховный Суд Российской Федерации, от 02.06.2006 № ГКПИ 06-531, вступило в силу 16.06.2006
2	«Конгресс народов Ичкерии и Дагестана»	Верховный Суд Российской Федерации, от 14.02.2003 № ГКПИ 03-116, вступило в силу 04.03.2003	18	«Аль-Каида в странах исламского Магриба»	Верховный Суд Российской Федерации, от 13.11.2008 № ГКПИ 08-1956, вступило в силу 27.11.2008
3	«База» («Аль-Каида»)	Верховный Суд Российской Федерации, от 14.02.2003 № ГКПИ 03-116, вступило в силу 04.03.2003	19	«Имарат Кавказ» («Кавказский Эмират»)	Верховный Суд Российской Федерации, от 08.02.2010 № ГКПИ 09-1715, вступило в силу 24.02.2010
4	«Асбат аль-Ансар»	Верховный Суд Российской Федерации,	20	«Синдикат «Автономная боевая терро-	Московский городской суд, от 28.06.2013

Раздел 8. Актуальные проблемы борьбы с преступностью в Российской Федерации

1	2	3	4	5	6
		от 14.02.2003 № ГКПИ 03-116, вступило в силу 04.03.2003		ристическая организация (АБТО)»	№ 3-67/2013, вступило в силу 27.11.2013
5	«Священная война» («Аль-Джихад» или «Египетский исламский джихад»)	Верховный Суд Российской Федерации, от 14.02.2003 № ГКПИ 03-116, вступило в силу 04.03.2003	21	Террористическое сообщество – структурное подразделение организации «Правый сектор» на территории Республики Крым	Московский городской суд, от 17.12.2014 б/н, вступил в силу 30.12.2014
6	«Исламская группа» («Аль-Гамаа аль-Исламия»)	Верховный Суд Российской Федерации, от 14.02.2003 № ГКПИ 03-116, вступило в силу 04.03.2003	22	«Исламское государство» (другие названия: «Исламское Государство Ирака и Сирии», «Исламское Государство Ирака и Леванта», «Исламское Государство Ирака и Шама»)	Верховный Суд Российской Федерации, от 29.12.2014 № АКПИ 14-1424С, вступило в силу 13.02.2015
7	«Братья-мусульмане» («Аль-Ихван аль-Муслимун»)	Верховный Суд Российской Федерации, от 14.02.2003 № ГКПИ 03-116, вступило в силу 04.03.2003	23	Джебхат ан-Нусра (Фронт победы) (другие названия: «Джабха аль-Нусра ли-Ахль аш-Шам» (Фронт поддержки Великой Сирии)	Верховный Суд Российской Федерации, от 29.12.2014 № АКПИ 14-1424С, вступило в силу 13.02.2015
8	«Партия исламского освобождения» («Хизбут-Тахрир аль-Ислами»)	Верховный Суд Российской Федерации, от 14.02.2003 № ГКПИ 03-116, вступило в силу 04.03.2003	24	Всероссийское общественное движение «Народное ополчение имени К. Минина и Д. Пожарского»	Московский городской суд, от 18.02.2015 № 3-15/2015, вступило в силу 12.08.2015

Раздел 8. Актуальные проблемы борьбы с преступностью в Российской Федерации

1	2	3	4	5	6
9	«Лашкар-И-Тайба»	Верховный Суд Российской Федерации, от 14.02.2003 № ГКПИ 03-116, вступило в силу 04.03.2003	25	«Аджр от Аллаха Субхану уа Тагьяля SHAM» (Благословение от Аллаха милостивного и милосердного СИРИЯ)	Московский окружной военный суд, от 28.12.2015 № 2-69/2015, вступил в силу 05.04.2016
10	«Исламская группа» («Джамаат-и-Ислами»)	Верховный Суд Российской Федерации, от 14.02.2003 № ГКПИ 03-116, вступило в силу 04.03.2003	26	Международное религиозное объединение «АУМ Синрике» (AumShinrikyo, AUM, Aleph)	Верховный Суд Российской Федерации, от 20.09.2016 № АКПИ 16-915С, вступило в силу 25.10.2016
11	«Движение Та-либан»	Верховный Суд Российской Федерации, от 14.02.2003 № ГКПИ 03-116, вступило в силу 04.03.2003	27	«Муджахеды джамаата Ат-Тавхида Валь-Джихад»	Московский областной суд, от 28.04.2017 № За-453/17, вступило в силу 02.06.2017
12	«Исламская партия Туркестана» (бывшее «Исламское движение Узбекистана»)	Верховный Суд Российской Федерации, от 14.02.2003 № ГКПИ 03-116, вступило в силу 04.03.2003	28	«Чистопольский Джамаат»	Приволжский окружной военный суд, от 23.03.2017 № 1-2/2017, вступил в силу 31.08.2017
13	«Общество социальных реформ» («Джамият аль-Ислах аль-Иджтимаи»)	Верховный Суд Российской Федерации, от 14.02.2003 № ГКПИ 03-116, вступило в силу 04.03.2003	29	«Рохнамо ба суи давлати исломи» («Путеводитель в исламское государство»)	Московский окружной военный суд, от 22.02.2018 № 2-1/2018, вступил в силу 24.07.2018
14	«Общество возрождения исламского наследия» («Джамият Ихья ат-Тураз аль-Ислами»)	Верховный Суд Российской Федерации, от 14.02.2003 № ГКПИ 03-116, вступило в силу 04.03.2003	30	Террористическое сообщество «Сеть»	Московский окружной военный суд, от 17.01.2019 № 2-132/2018, вступил в силу 14.03.2019

Раздел 8. Актуальные проблемы борьбы с преступностью в Российской Федерации

1	2	3	4	5	6
15	«Дом двух святых» («Аль-Харамейн»)	Верховный Суд Российской Федерации, от 14.02.2003 № ГКПИ 03-116, вступило в силу 04.03.2003	31	«Катиба Таухид валь-Джихад»	Московский окружной военный суд, от 05.06.2019 № 2-63/2019, вступил в силу 05.07.2019
16	«Джунд аш-Шам» (Войско Великой Сирии)	Верховный Суд Российской Федерации, от 02.06.2006 № ГКПИ 06-531, вступило в силу 16.06.2006			

Как правило, в указанный список террористических организаций могут быть внесены изменения в зависимости от наличия основания включения в нее новых организаций в качестве террористических или исключения из нее в рамках установленных правил.

Террористические (сообщества) организации, представляющие существенную угрозу национальной безопасности Российской Федерации, запрещены на территории Российской Федерации, и за участие в них предусмотрена уголовная ответственность по следующим статьям: «Организация террористического сообщества и участие в нем» (ст. 205.4 УК РФ) и «Организация деятельности террористической организации и участие в деятельности такой организации» (ст. 205.5).

Ввиду то, что и в настоящее время существует потенциальная опасность проявления террористической угрозы и связанных с ней преступлений, в Российской Федерации со стороны государства в лице его компетентных органов требуется применение соответствующих мер оперативного, организационного и правового характера с целью профилактики и предотвращения новых преступлений со стороны преступных сообществ, организаций и групп.

Кроме того, считаем необходимым в УК РФ внести следующие изменения:

во-первых, внести изменения в ст. 35 УК РФ и дополнить ее пунктом, раскрывающим понятие преступной организации. Известно, что в действующей редакции ч. 4 ст. 35 УК РФ преступное сообщество и преступная организация трактуются в целом одинаково. Тогда не совсем понятно, по-

Раздел 8. Актуальные проблемы борьбы с преступностью в Российской Федерации

чему законодатель отдельно предусматривает ответственность за «Организацию террористического сообщества и участие в нем» (ст. 205.4 УК РФ) и «Организацию деятельности террористической организации и участие в деятельности такой организации» (ст. 205.5);

во-вторых, ч. 1 ст. 205.5 УК РФ по аналогии с ч.1 ст. 205.4 дополнить слово «создание» и изложить ее в такой редакции: «Создание и организация деятельности организации, которая в соответствии с законодательством Российской Федерации признана террористической».

Указанные изменения дадут возможность устранить существующие пробелы в этом направлении и четко разграничить преступное сообщество от преступной организации.

Список источников.

1. https://studbooks.net/2212946/ekonomika/opredelenie_terroristicheskoy_organizatsii_zakonodatelstve(дата обращения 12.11.2019 г.)
2. <http://www.fsb.ru/fsb/npd/terror.htm> (дата обращения 12.11.2019 г.)

УДК.343.8

**СОСТОЯНИЕ УСЛОВНО-ДОСРОЧНОГО ОСВОБОЖДЕНИЯ
ОТ ОТБЫВАНИЯ НАКАЗАНИЯ КАК ОДНОГО
ИЗ ОСНОВНЫХ НАПРАВЛЕНИЙ ВОСПИТАНИЯ
ОСУЖДЕННЫХ**

Майстренко Григорий Александрович,

Канд. юрид. наук, доцент кафедры уголовного права и процесса, АНО ВО Открытый гуманитарно-экономический университет, g.maystrenko@yandex.ru,

Аннотация: *в статье рассматриваются вопросы условно-досрочного освобождения от наказания, порядок, правовые аспекты и проблемы реализации данного института воспитания осужденных.*

Ключевые слова: *уголовно-исполнительная система, осужденный, лишение свободы, виды наказания, уголовное право, суд.*

Maistrenko Grigory Alexandrovich,

Cand legal Sciences, Associate Professor of the Department of Criminal Law and Process, Open University for the Humanities and Economics, Moscow, Russia

**THE STATE OF PAROLE FROM SERVING A SENTENCE, AS ONE OF
THE MAIN DIRECTIONS OF EDUCATION OF CONVICTS**

Abstract: *the article deals with the issues of parole, procedure, legal aspects and problems of implementation of this institution of education of convicts.*

Keywords: *criminal Executive system, convict, deprivation of liberty, types of punishment, criminal law, court.*

В качестве одной из целей уголовно-исправительной системы предусматривается условно-досрочное освобождение осужденных, как одного из направлений воспитания осужденных. Деятельность уголовно-испол-

Раздел 8. Актуальные проблемы борьбы с преступностью в Российской Федерации

нительной системы направлена на сокращение негативных последствий для личности с сохранением всех средств для исправления преступника соразмерно совершенному деянию. Так, в качестве одной из мер достижения указанной цели является сокращение срока лишения свободы. Как указывал Н.С. Таганцев в своих работах «об условно-досрочном освобождении преступника, как о поощрительной мере за хорошее поведение». Как полагал ученый, «зная о том, что труд и хорошее поведение арестанта позволят выйти на свободу, личность претерпевает изменения в морально-духовном плане». В связи с этим Н.С. Таганцев [3] делает вывод, о том, что сокращение срока отбывания наказания позволяет правильно организовать воспитательную работу и в целом деятельность уголовно-исполнительной системы.

Положения об условно-досрочном освобождении осужденных заложены в законодательстве Российской Федерации.

В соответствии с требованием ч. 1 ст. 79 УК РФ [2 с.38] лицо, отбывающее наказание в виде лишения свободы, может быть условно-досрочно освобождено, при соблюдении следующих условий:

- суд установит, что лицу нет необходимости отбывать назначенный судом срок;
- лицо исправилось за время отбывания наказания в виде лишения свободы.

Также суд учитывает стремления лица в возмещении материального вреда, причиненного действиями лица. Для пожизненно заключенных уголовное законодательство также предусматривает возможность на условно-досрочное освобождения от наказания в ч. 5 ст. 79 УК РФ [2 с.38], но только при условии отбытия лицом не менее 25 лет.

Анализ действующего законодательства показал, что условно-досрочное освобождение (далее – УДО) применяется для лица отбывающего наказание в виде лишения свободы:

- на определенный судом период отбывания наказания;
- пожизненно лишение свободы;
- отбывания наказания в дисциплинарной воинской части.

Так данные статистики показывают, что условно-досрочное освобождение занимает лидирующие позиции среди оснований освобождения. Так, например, по данным Томского областного суда, а именно Кировского и Октябрьского районных судов в 2017 г. и первом квартале 2018 г. было подано 615 ходатайств об условно-досрочном освобождении, из которых 316 были удовлетворены, что составляет 51 % от общего коли-

Раздел 8. Актуальные проблемы борьбы с преступностью в Российской Федерации

чества, 145 лицам было отказано, в отношении 154 лиц были приняты решения иного характера (прекращения производства). Данные статистики по федеральным судам общей юрисдикции Томского областного суда за 2017 г. показывают следующие данные о применении УДО: заявлено 474 ходатайств, в отношении 235 лиц УДО было применено, 105 лицам отказано в удовлетворение, по 134 лицам были приняты иные процессуальные решения. При этом данные за 2016 г. показывают, что число рассмотренных ходатайств сокращается, так в 2016 г. было заявлено 654 ходатайств, в отношении 235 лиц УДО было применено, 105 лицам отказано в удовлетворение [4].

Таким образом, статистические данные показывают востребованность рассматриваемого института освобождения, так как суды видят в УДО предпосылку для гуманизации исполнительной системы и достижения поставленных уголовно-исполнительной политикой целей.

Однако, общее число рассмотренных ходатайств за 2016-2017 г.г. снижается. Такая тенденция говорит о несовершенстве судебной системы и несогласованности действия судов и органов исполнительной системы. Также фактором для снижения применения судами УДО является ухудшения поведения осужденных и увеличения количества приговоров с применением реального лишения свободы к опасным и особо опасным преступникам. Постановление Пленума Верховного Суда 2017 г. в качестве основных причин отклонения ходатайств называет в частности: степень тяжести совершенного преступления, материальные последствия, наличие взысканий за период нахождения в исправительном учреждении. Однако, Верховный суд РФ приходит к выводу, что судами не учитывались такие показатели как: тяжесть и характер каждого преступления, периодичность наложения взыскания, время прошедшее с последнего взыскания, а также поведение лица отбывающего наказание.

По нашему мнению, суды не учитывая или не достаточным образом учитывая перечисленные основания для применения УДО, что не только снижают эффективность данного института, но и создают путаницу в понимании поощрительной и стимулирующей функции УДО для осужденных.

Кроме того, отсутствие конкретики в ст. 79 УК РФ [2с.38], позволяет правоприменителям толковать нормы основываясь только на своем усмотрение, без учета индивидуальных особенностей дела. В частности возникают определенные трудности в применении ч. 3 ст. 79 УК РФ [2с.38], в связи с многократным изменением данной нормы. Так, суд полагает, что

Раздел 8. Актуальные проблемы борьбы с преступностью в Российской Федерации

применяется новый закон, действующий на момент вынесения приговора или рассмотрения ходатайства об УДО. Такое правоприменение приводит к отмене приговора апелляционной инстанцией и подрыву стабильности судебной системы. Однако, как показывает обзор судебной практики условно-досрочного освобождения от отбывания наказания [5] суды в большинстве случаев верно используют положения статьи 10 УК РФ о действии закона во времени, согласно которым уголовный закон, ухудшающий положение лица, совершившего преступление, в том числе лица, отбывающего наказание, обратной силы не имеет.

Рассмотрим конкретный пример судебной практики. Так в отношении осужденного Д., Октябрьским районным судом г. Томска [6] исследованы следующие доказательства. Как следует из представленной администрацией исправительного учреждения характеристики, осужденный Д., отбывая меру уголовного наказания в местах лишения свободы, не был трудоустроен на местном производстве в связи с отсутствием фронта работ. Является инвалидом 3 группы. Привлекается к работам без оплаты труда по благоустройству учреждения, участвовал в воспитательных мероприятиях. К лицам, посещающим учреждение, а так же другим осужденным относится вежливо. Нормы санитарии и личной гигиены соблюдает. Стремится зарекомендовать себя с положительной стороны. За весь период отбывания уголовного наказания взысканий не получал, имеет 1 поощрение. Согласно комиссии «системы социальных лифтов» охарактеризован положительно, поддерживает связь с родственниками, иска не имеет. Администрация полагает целесообразным освободить осужденного от дальнейшего отбывания наказания. Суд учел мнение лиц, участвующих в деле и посчитал, что ходатайство осужденного не подлежит удовлетворению. Причины послужившие для отказа так и не были мотивированы судом.

Таким образом, как мы видим, вопрос о применении оснований в условно-досрочном освобождении, в значительной степени зависит от усмотрения суда и отсутствуют единые подходы к оценке критериев исправления осужденного и системности его примерного поведения. Разумеется, оценка обстоятельств носит в каждом случае индивидуальный характер и зависит, к сожалению, от многих субъективных факторов. С другой стороны, учитывая сложность и разноплановость оценки оснований для применения условно-досрочного освобождения, вряд ли возможна систематизация единых подходов к рассмотрению ходатайств об условно-досрочном освобождении.

Литература

1. Уголовно-исполнительный кодекс Российской Федерации. 1997 N 1-ФЗ// Собрание законодательства РФ. 1997. N 2. Ст. 198.
2. Уголовный кодекс Российской Федерации : Федеральный закон РФ от 13.06.1996 № 63-ФЗ// Собрание законодательства РФ. – 1996. – № 25. – Ст. 2954.
3. Таганцев Н.С. Уголовное право (Общая часть). Часть 2. Изд. 1902 г. Репринт 2008. С. 246
4. Обзор судебной практики условно–досрочного освобождения от отбывания наказания [Электронный ресурс] : утв. Президиумом Верховного Суда РФ 29 апреля 2017 г. // Консультант Плюс : справ. правовая система. Версия Проф. Электрон. дан. М., 2017. Доступ из локальной сети Науч. б–ки Том. гос. ун–та.
5. Статистика Кировского районного суда г. Томска // Архив Кировского районного суда г. Томска. – 2016 – 2017.
6. Материалы дела об УДО № 4/1–138/17 // Архив Октябрьского районного суда г. Томска. – 2017.

УДК 343.14

**К ВОПРОСУ О ЗАЩИТЕ ПРАВ И ЗАКОННЫХ ИНТЕРЕСОВ
ПРЕДПРИНИМАТЕЛЕЙ ПРИ ОСУЩЕСТВЛЕНИИ ОПЕРАТИВНО-
РОЗЫСКНОЙ ДЕЯТЕЛЬНОСТИ**

Картавенко Михаил Сергеевич

Канд. юрид. наук, доцент кафедры уголовного права и процесса, АНО ВО Открытый гуманитарно-экономический университет, e-mail: md2063@mail.ru

Аннотация. *Статья посвящена деятельности органов прокуратуры по недопущению и пресечению фактов незаконного и необоснованного вмешательства оперативных сотрудников в предпринимательскую деятельность.*

Ключевые слова: *Органы прокуратуры, прокурорский надзор, прокурорский контроль, прокурорская проверка, оперативно розыскная деятельность, субъекты предпринимательской деятельности.*

Kartavenko Mikhail Sergeevich

Cand. legal Sciences, Associate Professor of the Department of Criminal Law and Procedure, Open University for the Humanities and Economics, Moscow, Russia

Annotation. *The article is devoted to the activities of the Prosecutor's office to prevent and suppress the facts of illegal and unjustified interference of operational staff in business activities.*

Keywords: *The procuratorial organs, procuratorial supervision, procuratorial control, public Prosecutor's check, operational search activity, the subjects of entrepreneurial activity.*

В последние годы органами прокуратуры, в связи с возросшими требованиями к надзору за соблюдением прав и законных интересов предпринимателей, предприятий малого и среднего бизнеса, на регулярной основе проводятся проверки исполнения органами внутренних дел Федерального закона «Об оперативно-розыскной деятельности» (далее – ФЗ об ОРД) в отношении субъектов предпринимательской деятельности [1].

Раздел 8. Актуальные проблемы борьбы с преступностью в Российской Федерации

При этом особое внимание уделяется наличию правовых оснований и соблюдению установленного порядка проведения оперативно-розыскных мероприятий (далее – ОРМ), принятию своевременных мер прокурорского реагирования по недопущению и пресечению фактов незаконного и необоснованного вмешательства оперативных сотрудников в предпринимательскую деятельность.

Прокурорская практика свидетельствует, что наиболее часто права и законные интересы предпринимателей нарушаются при проведении ОРМ гласное обследование помещений, зданий, сооружений, участков местности и транспортных средств (далее – гласное обследование) [2].

Согласно п. 2 ч. 1 ст. 7 ФЗ об ОРД основаниями для проведения указанного ОРМ являются ставшие известными органам, осуществляющим оперативно-розыскную деятельность, сведения о влекущем уголовную ответственность нарушении законодательства Российской Федерации, в отсутствие достаточных данных для решения вопроса о возбуждении уголовного дела.

Все дальнейшие действия оперативных сотрудников органов внутренних дел в подобной ситуации подробно регламентированы Инструкцией «О порядке проведения сотрудниками органов внутренних дел Российской Федерации гласного оперативно-розыскного мероприятия обследование помещений, зданий, сооружений, участков местности и транспортных средств» (далее – Инструкция), утвержденной приказом МВД России от 01 апреля 2014 года № 199.

Так, согласно Инструкции оперативный сотрудник для принятия решения о проведении ОРМ гласное обследование обязан представить руководителю органа, уполномоченного издавать распоряжение о его проведении, мотивированный рапорт, в котором должны быть изложены полученные из негласных источников сведения: о признаках подготавливаемого, совершаемого или совершенного противоправного деяния, а также о лицах, его подготавливающих, совершающих или совершивших; об информации, относящейся к объекту обследования, полученной в результате проведения предшествовавших ОРМ; указывающие на возможность получения достаточных данных для решения вопроса о возбуждении уголовного дела посредством проведения обследования, а также иная значимая информация.

Между тем, как показывают материалы прокурорских проверок, указанное требование Инструкции во многих случаях оперативными сотрудниками не соблюдается и ОРМ гласное обследование инициируется фор-

Раздел 8. Актуальные проблемы борьбы с преступностью в Российской Федерации

мально составленным рапортом в отсутствие сведений, подтверждающих обоснованность его проведения.

Подобные нарушения законодательства об оперативно-розыскной деятельности при проведении указанного ОРМ, как правило, обусловлены узковедомственными интересами, в том числе стремлением оперативных сотрудников достичь нужных показателей в работе. При этом следует отметить, что большинство из них завершается безрезультатно либо, в связи с неподтверждением информации, послужившей основанием их проведения, либо выявлением лишь административно наказуемых деяний.

Отметим также, что допускаемые оперативными сотрудниками нарушения Инструкции, регламентирующей порядок проведения ОРМ гласное обследование, в значительной степени являются следствием ненадлежащего контроля руководства органа, осуществляющего оперативно-розыскную деятельность, за подготовкой мотивированного рапорта и проекта распоряжения, своевременного непринятия мер по недопущению проведения указанного ОРМ в отсутствие необходимых для этого сведений [3].

Говоря о роли прокурорского надзора в деле обеспечения защиты прав и законных интересов предпринимателей нельзя не отметить, что действующее законодательство об оперативно-розыскной деятельности не предусматривает участие прокурора в проведении отдельных ОРМ, в том числе в форме получения согласия либо обязательного его уведомления перед их проведением [4].

На сегодняшний день все ОРМ, предусмотренные ст. 6 ФЗ об ОРД, проводятся исключительно с использованием существующих механизмов ведомственного и, в случае необходимости защиты конституционных прав граждан, судебного контроля [2].

На прокурора возложена обязанность надзора за оперативно-розыскной деятельностью, который он, как правило, осуществляет уже после завершения оперативно-розыскных мероприятий, то есть, когда допущенные при их подготовке нарушения устранить практически невозможно. Принимаемые в этих случаях меры прокурорского реагирования (требования, представления, протесты) преследуют цели принятия неотложных мер к устранению допущенных нарушений, привлечения виновных должностных лиц к ответственности и недопущения подобных нарушений в будущем [5].

Попытки законодательно наделить прокурора полномочиями по контролю за процедурой подготовки и проведения ОРМ гласное обследование в

Раздел 8. Актуальные проблемы борьбы с преступностью в Российской Федерации

отношении субъектов предпринимательской деятельности путем внесения изменений в ФЗ об ОРД предпринимались неоднократно, но безуспешно.

Так, группа депутатов Федерального собрания РФ внесла в 2014 году предложение о дополнении ст.ст. 8 и 15 указанного закона положением, предусматривающим проведение гласного обследования в отношении юридических лиц или индивидуальных предпринимателей, только после уведомления уполномоченного прокурора.

В публикациях некоторых авторов высказано также мнение, что этой меры недостаточно для своевременного предупреждения подготавливаемого нарушения прав и законных интересов предпринимателей, предлагалось еще наделить прокурора полномочиями по обязательному согласованию с ним принимаемого решения о проведении ОРМ гласное обследование [6].

Между тем, объективно оценивая предложенные меры, следует сказать, что, несмотря на несомненную актуальность повышения уровня контроля за законностью и обоснованностью проведения гласного обследования на стадии его подготовки, тем не менее, полагаем излишним наделять уполномоченного прокурора по надзору за оперативно-розыскной деятельностью подобными полномочиями.

И вот почему. Во-первых, обязательность согласования с прокурором принимаемого решения о проведении ОРМ гласное обследование значительно затянёт процесс его подготовки, принимая во внимание время, необходимое для предоставления прокурору документов (рапорта, проекта распоряжения), а также с соблюдением требований секретного делопроизводства оперативно-служебных материалов или дела оперативного учета для подтверждения обоснованности инициирования этого мероприятия.

Во-вторых, в случаях не терпящих отлагательства уполномоченный прокурор по различным объективным причинам (совещания, судебные заседания, прием граждан и т. п.) не всегда имеет возможность незамедлительно рассмотреть представленные для согласования документы и материалы. Таким образом, проведение гласного обследования в нужное время может быть сорвано и, тем самым, стоящие задачи оперативно-розыскной деятельности не выполнены. Помимо этого, следует также учитывать, что полученные сведения из негласных источников о противоправных действиях определенного предпринимателя, своевременное пресечение и раскрытие которых возможно лишь путем проведения этого ОРМ, потеряют свою актуальность.

Представляется, что надделение уполномоченного прокурора обязанностями осуществлять надзор за действиями оперативных сотрудников по

Раздел 8. Актуальные проблемы борьбы с преступностью в Российской Федерации

проведению ОРМ гласное обследование, начиная с первоначальных (связанных с непосредственным осмотром помещений хозяйствующего субъекта, составлением протоколов изъятия документов и предметов) и затем последующих, периодически проверяя законность принимаемых решений по собранным, в том числе изъятим, документам и материалам, вполне достаточно для организации действенного контроля за соблюдением прав и законных интересов предпринимателей.

Подобная практика используется в органах прокуратуры г. Москвы и Московской области, где в этих целях изданы распоряжения, обязывающие поднадзорные органы внутренних дел в текущем режиме вести реестры по установленной форме для своевременной регистрации проводимых ОРМ гласное обследование с указанием: даты проведения; наименования подразделения; даты распоряжения; наименования и адреса проверяемого лица; перечня изъятого имущества; сведения об его возврате (местонахождение, сроки возврата); даты регистрации сообщения в КУСП или иное; решения по результатам ОРМ.

Уполномоченные прокуроры, согласно возложенных распоряжением на них обязанностей, осуществляют ежемесячные проверки в поднадзорных органах внутренних дел правильность ведения реестров, выборочно изучают материалы и результаты проведенных ОРМ обследование, законность принятых по ним решений. В случае выявления допущенных нарушений законодательства об оперативно-розыскной деятельности, а также прав и законных интересов субъектов предпринимательской деятельности незамедлительно принимаются соответствующие меры прокурорского реагирования [7].

Рассматривая вопросы состояния обеспечения защиты прав и законных интересов предпринимателей при проведении ОРМ гласное обследование следует также обратить внимания на следующее.

В последнее время, в связи с усилением мер прокурорского реагирования по недопущению и пресечению необоснованного вмешательства в финансово-хозяйственную деятельность предпринимателей [7], оперативные сотрудники органов внутренних дел при необходимости проверки информации, поступившей из негласных источников, все чаще подменяют процедуру ее проверки в соответствии с положениями законодательства об оперативно-розыскной деятельности [8] на процедуру проверки с использованием норм уголовно-процессуального законодательства. То есть фактически происходит смешение полномочий органа, осуществляющего оперативно-розыскную деятельность, с полномочиями органа дознания [9].

Раздел 8. Актуальные проблемы борьбы с преступностью в Российской Федерации

Как известно, порядок получения, рассмотрения и использования поступившей из негласных источников информации, в том числе о противоправных действиях субъектов предпринимательской деятельности, регламентируется нормами законодательства об оперативно-розыскной деятельности.

В случаях, когда эта информация содержит сведения о влекущем уголовную ответственность нарушении законодательства, но не имеется достаточных данных для решения вопроса о возбуждении уголовного дела [7], могут быть проведены ОРМ, предусмотренные ст. 6 ФЗ об ОРД, в том числе в целях обнаружения и изъятия необходимых документов и предметов – гласное обследование.

Между тем, действующее уголовно-процессуальное законодательство также наделяет оперативных сотрудников правоохранительных органов полномочиями по проверке поступивших сведений из негласных источников, путем составления рапорта об обнаружении признаков преступления (ст. 143 УПК) и осуществления дальнейших действий по проведению проверки сообщения о преступлении в виде производства осмотров мест происшествия в порядке ст.ст. 144, 145 УПК, после его регистрации в КУСП¹.

Кроме того, ч. 2 ст. 176 УПК предоставляет должностному лицу правоохранительного органа возможность произвести осмотр места происшествия в случаях, не терпящих отлагательств, до возбуждения уголовного дела на основании постановления начальника органа, в том числе для принудительного изъятия предметов и документов.

Таким образом, действующее уголовно-процессуальное законодательство позволяет оперативным сотрудникам органов внутренних дел успешно реализовать в ходе проведения проверки сообщения о преступлении такие же полномочия, как при получении информации из негласных источников, являющейся основанием проведения ОРМ гласное обследование в рамках оперативно-розыскной деятельности.

Как свидетельствует прокурорская практика, при необходимости проведения проверки предпринимательской структуры на основании полученных из негласных источников сведений, явно недостаточных для инициирования мотивированного рапорта о проведении ОРМ гласное обследование в соответствии с требованиями Инструкции «О порядке проведения сотрудниками органов внутренних дел Российской Федерации гласного оперативно-розыскного мероприятия обследование помещений,

¹ Имеется в виду «Книга учета сообщений о преступлениях», ведущаяся в дежурных частях МВД России

Раздел 8. Актуальные проблемы борьбы с преступностью в Российской Федерации

зданий, сооружений, участков местности и транспортных средств», оперативные сотрудники зачастую используют возможности, предоставляемые ст. 143 УПК.

На основании изложенного, приходим к выводу о конкретизации полномочий сотрудников органов, осуществляющих ОРД, при получении ими сведений о совершенном или готовящемся преступлении из негласных источников, по сути внесения запрета на оформление в подобных случаях рапорта об обнаружении признаков преступления в соответствии со ст. 143 УПК, так как должны использоваться исключительно положения законодательства об оперативно-розыскной деятельности, где механизм проверки сообщения негласного источника прописан вплоть до представления полученных результатов в уголовный процесс.

В целях прекращения негативной практики использования возможностей УПК для необоснованного вмешательства в финансово-хозяйственную деятельность предпринимателей полагаем внести изменения в ст. 143 УПК, дополнив ее следующими положениями:

«Сообщение о совершенном или готовящемся преступлении, полученное из иных источников, чем указанные в ст. 141 и 142 настоящего Кодекса, принимается лицом, получившим данное сообщение, при наличии в нем достаточных сведений [10, п. 36-1 ст. 5], указывающих на признаки преступления, о чем составляется рапорт об обнаружении признаков преступления.

Если эти сведения получены в результате проведения оперативно-розыскных мероприятий, то в рапорте также указывается: когда, где и какое мероприятие проводилось, когда и кем оно санкционировалось» [11].

Представляется, что законодательная регламентация полномочий сотрудников органов, осуществляющих оперативно-розыскную деятельность, в случаях поступления к ним информации о совершенных или готовящихся преступлениях из негласных источников либо в результате проведения ОРМ будет способствовать обеспечению прав и законных интересов предпринимателей, предприятий малого и среднего бизнеса на этапе досудебного производства и соблюдения всех необходимых условий для принятия законного и обоснованного решения о возбуждении уголовного дела либо об отказе в этом.

Список источников

1. Решение Всероссийского совещания субъектов Российской Федерации и приравненных к ним прокуроров специализированных прокуратур по вопросам защиты прав предпринимателей от 21.02.2013, Москва; Указание Генеральной

Раздел 8. Актуальные проблемы борьбы с преступностью в Российской Федерации

прокуратуры РФ от 01.12.2017 № 815/36 «Об усилении прокурорского надзора за соблюдением прав субъектов предпринимательской деятельности на досудебных стадиях уголовного судопроизводства и при осуществлении оперативно-розыскной деятельности».

2. Федеральный закон «Об оперативно-розыскной деятельности» от 12.08.1995 № 144-ФЗ.

3. Инструкция « О порядке проведения сотрудниками органов внутренних дел Российской Федерации гласного оперативно-розыскного мероприятия обследования помещений, зданий, сооружений, участков местности и транспортных средств» утвержденной приказом МВД России от 01.04.2014 № 199. Разд. 1, 2, 5

4. Федеральный закон от 17.01.1992 № 2202-1 ФЗ «О прокуратуре Российской Федерации»; ст. 21 гл. 3, ст. ст. 8,9 и 22.

5. Приказ Генерального прокурора РФ от 15.02.2011 № 33 «Об организации прокурорского надзора за исполнением законов при осуществлении оперативно-розыскной деятельности».

6. Багаутдинов Ф.Н., Нуриев Т.М. Актуальные проблемы защиты прав предпринимателей при осуществлении оперативно-розыскной деятельности //Законность. 2017, № 3.

7. Указание Генеральной прокуратуры РФ «Об усилении надзора за соблюдением прав субъектов предпринимательской деятельности на досудебных стадиях уголовного судопроизводства и при осуществлении оперативно-розыскной деятельности» от 01.12.2017 № 815/36.

8. Инструкция «О порядке представления результатов оперативно-розыскной деятельности органу дознания, следователю или в суд» от 27.09.2013 № 776/703/509/507/1820/42/535/398/68.

9. Лошкарев В.В. Уголовно-процессуальные и оперативно-розыскные проверки: недопущение совмещения // Законность. 2018, № 5. С. 51-53.

10. Федеральный закон от 18.12.2001 N 174-ФЗ. «Уголовно-процессуальный кодекс Российской Федерации» п. 36-1 ст. 5.

11. Приложения № 1 к «Инструкции о порядке представления результатов оперативно-розыскной деятельности органу дознания, следователю или в суд», утвержденного совместным приказом МВД, МО, ФСО, ФТС, СВР, ФСИН, ФСКН, СК России от 27.09.2013 № 776/703/509\507\1820\42\535\398\68.

УДК.343.1

**ПРОБЛЕМЫ ПРИМЕНЕНИЯ В ПРАКТИЧЕСКОЙ
ДЕЯТЕЛЬНОСТИ НОРМ ДЕЙСТВУЮЩЕГО УГОЛОВНО-
ПРОЦЕССУАЛЬНОГО ЗАКОНОДАТЕЛЬСТВА**

Корчак Владимир Петрович,

Преподаватель кафедры уголовного права и процесса, АНО ВО Открытый гуманитарно-экономический университет, korrssled@yandex.ru

Аннотация: В статье рассматриваются проблемы применения норм действующего уголовно-процессуального кодекса в практической деятельности.

Ключевые слова: уголовно-процессуальное законодательство, следственный орган, пресупления, расследование, доказательства.

**PROBLEMS OF APPLICATION IN PRACTICE OF NORMS OF THE
CURRENT CRIMINAL PROCEDURE LEGISLATION**

Korchak Vladimir Petrovich,

Lecturer, Department of Criminal Law and Procedure, Open University for the Humanities and Economics, Moscow, Russia, korrssled@yandex.ru

Abstract: the article deals with the problems of application of the norms of the current criminal procedure code in practice.

Keywords: *criminal procedure legislation, investigative body, crimes, investigation, evidence.*

Развитие общественных отношений порождает необходимость изменения действующего законодательства, в том числе в области уголовно-процессуального законодательства Российской Федерации, его изменения и дополнения, устранения имеющихся пробелов в законе.

В 2007 году в уголовно-процессуальный кодекс были внесены существенные изменения. В том числе была значительно выделена роль руково-

Раздел 8. Актуальные проблемы борьбы с преступностью в Российской Федерации

дителя следственного органа, расширены его полномочия в соответствии со ст. 39 УПК РФ. Вместе с тем были сохранены полномочия прокурора по осуществлению надзора за органами предварительного следствия на всех стадиях расследования уголовных дел и как заключительный этап расследования уголовного дела, утверждение обвинительного заключения, постановления, согласно п. 14 ст. 37 УПК РФ. Данное полномочие является для прокурора на практике своеобразным рычагом воздействия на правоохранительные и иные органы, их показатели работы, ставит их в определенную зависимость от органов прокуратуры, позволяя навязывать свои условия в работе правоохранительных органов, способствует проявлению коррупционной составляющей. На наш взгляд, необходим поиск новых путей решения. Например, расширить полномочия руководителя следственного органа, предоставив ему возможность утверждения обвинительного заключения и иных действий, связанных с этим полномочием, при условии сохранения за прокурором таких функций как осуществление проверки полноты и всесторонности проведенного расследования по делу, определение правильности квалификации предъявляемого обвинения, степени доказанности обвинения по всем выявленным эпизодам объективной стороны преступного деяния, соблюдения прав и законных интересов всех участников уголовного процесса, путем предоставления прокурору возможности ознакомления с уголовным делом и внесения требования перед предъявлением органами предварительного следствия окончательного обвинения лицу в порядке ст. ст. 171, 172 и 175 УПК РФ.

Необходимо более детально рассмотреть проблемы, связанные с таким участником уголовного процесса как подозреваемый. Согласно ч. 1 ст. 46 УПК РФ законодателем четко определено в каких случаях лицо может являться подозреваемым. По смыслу статьи таких основания четыре, одно из которых, сформулированное в п. 4 ч. 1 указанной статьи, так называемое уведомление о подозрении, в соответствии со ст. 223.1 УПК РФ, относится лишь к компетенции органов дознания и не может быть применено органами предварительного следствия. Однако на практике, следователями в ходе расследования уголовного дела, возбужденного в отношении неустановленного лица (лиц), нередко имеют место ситуации, когда с целью проверки конкретного лица на причастность к совершению преступления, следователь, имея реальную необходимость с целью закрепления проведенных следственных действий в качестве доказательств с участием данного лица считает необходимым придать ему статус подозреваемого. Соответственно, следователь в соответствии со п. 2 ч. 1 ст. 46 УПК РФ вы-

Раздел 8. Актуальные проблемы борьбы с преступностью в Российской Федерации

нужден либо задержать указанное лицо в порядке ст. 91, 92 УПК РФ, что в определенных ситуациях нецелесообразно или же вообще отсутствуют основания для его задержания, либо в соответствии с п. 3 ч. 1 ст. 46 УПК РФ избрать в отношении такого лица, например, такую меру пресечения как подписка о невыезде и надлежащем поведении, что в последующем, в случае установления непричастности данного лица к совершению преступления, влечет за собой помимо прекращения уголовного преследования в отношении последнего его право на реабилитацию в соответствии со ст. 134 УПК РФ, что является бесспорно негативным фактором в работе правоохранительных органов. В связи, с чем в данной ситуации целесообразно, на мой взгляд, дополнить п. 4 ст. 223.1 УПК РФ, предоставив возможность ее применения не только органам дознания, но и органам следствия. Такой подход исключит необходимость в избрании следователем к лицу меры пресечения, а как следствие и его возможной реабилитации.

Требуют совершенствования нормы статей задержания подозреваемого и избрания ему меры пресечения в соответствии с действующим УПК РФ. Согласно ст. 94 УПК РФ срок задержания не может превышать 48 часов. При этом в случае необходимости избрания задержанному меры пресечения в виде заключения под стражу ходатайство должно быть предоставлено в суд не менее чем за 8 часов до истечения предельного срока задержания. Таким образом, у следователей и дознавателей на собирание доказательств и проведение всех необходимых следственных действий, подтверждающих обоснованность избрания меры пресечения, фактически имеется 40 часов. Указанного количества времени на практике зачастую оказывается не достаточно. Кроме того, учитывая, что по воскресеньям суды не работают, то при доставлении задержанного к следователю или дознавателю в пятницу вечером, фактически время предоставления ходатайства в суд ограничивается рабочим временем субботы, то есть фактически у следователя (дознавателя) менее суток на проведение всего необходимого объема работы, что делает практически невозможным выполнить ее качественно и в полном объеме. С учетом вышеизложенного считаю целесообразным уменьшить срок предоставления в суд ходатайства об избрании меры пресечения и увеличить срок задержания до 72 часов либо увеличить указанный срок до 72 часов при задержания лица, срок освобождения которого истекает в выходной день, то есть применить дифференцированный подход в зависимости от дня задержания (освобождения).

Также целесообразно расширить норму статьи 108 УПК РФ, дополнив ее нормами, позволяющими избрание ареста в отношении лица по призна-

Раздел 8. Актуальные проблемы борьбы с преступностью в Российской Федерации

ку опасности преступления, то есть за совершение определенных тяжких и особо тяжких преступлений, так как в ряде случаев, это может быть единственным основанием для ареста. Кроме того, в основном по указанным категориям преступлений судом назначается реальное лишение свободы, а лица, в отношении которых судом отказано в аресте, осознавая большую вероятность наказания в виде реального лишения свободы, скрываются от органов следствия и суда, что влечет за собой ряд негативных последствий в работе правоохранительных органов.

УДК 342.92

**ПРАВОВОЙ РЕЖИМ ГОСУДАРСТВЕННОЙ ТАЙНЫ
И ПРОБЛЕМА НЕСАНКЦИОНИРОВАННОГО ДОСТУПА
В СЕТИ ИНТЕРНЕТ**

Смирнов Михаил Гурамович

Канд.ю.н., доцент кафедры международного права, АНО ВО Открытый гуманитарно-экономический университет

Самогин Артем Сергеевич

Методист кафедры КБ-13, студент ФГБОУ ВО. Российский технологический университет (МИРЭА). г. Москва

Аннотация: *в настоящей работе рассмотрен вопрос правового режима государственной тайны, в контексте защиты информации от несанкционированного доступа через сети интернет. Также автор акцентирует внимание на правах и обязанностях участников интернет-сообщества по защите компьютеров от несанкционированного доступа. В современном обществе существуют серьезные риски похищения информации, являющейся государственной тайной, с помощью компьютеров и сети интернет. Также очень важным аспектом является хранение информации, представляющей конкурентные преимущества для компаний и корпораций, то есть в статье рассматриваются некоторые примеры корпоративной безопасности. В эпоху становления интернета основным способом похищения данных были вирусы, в том числе так называемые «трояны» – замаскированные под легальные шпионские программы. В настоящее время количество разновидностей вирусов выросло во много раз, появились новые угрозы информационной безопасности для государства и корпораций. Особенно опасными представляются различные вирусные программы, способные похищать информацию или изменять работу автоматизированных промышленных систем. Для государственных предприятий оборонного сектора несанкционированный доступ к служебной информации приведёт к существенным рискам похищения данных, имеющих ключевое значение для обороны страны. Одновременно будут возрастать риски приведения*

Раздел 8. Актуальные проблемы борьбы с преступностью в Российской Федерации

в негодность промышленного оборудования и устройств, действующих на основе программного оборудования. К примеру, выведение из строя систем объектов атомной промышленности может привести к фатальным последствиям, затронуть безопасность жизнедеятельности целого региона России.

Ключевые слова: *юридическое лицо, физическое лицо, интернет, хаке-ры, защита информации, гражданское право.*

THE LEGAL REGIME OF STATE SECRETS AND THE PROBLEM OF UNAUTHORIZED ACCESS TO THE INTERNET

Smirnov Mikhail Guramovich

Candidate of Law, Associate Professor, Department of International Law, Open University for the Humanities and Economics, Moscow, Russia

Samogin Artyom Sergeevich,

Methodologist of the department KB-13, student of FSBEI of HE. Russian Technological University (MIREA), Moscow

Annotation: this paper deals with the legal regime of state secrets in the context of protection of information from unauthorized access via the Internet. The author also focuses on the rights and obligations of members of the Internet community to protect computers from unauthorized access. In modern society, there are serious risks of theft of information, which is a state secret, using computers and the Internet. Also a very important aspect is the storage of information that represents a competitive advantage for companies and corporations, that is, the article discusses some examples of corporate security. In the epoch of the Internet the main way of stealing the data were the viruses, including the so-called Trojan horse – disguised as a legitimate spyware programs. Currently, the number of varieties of viruses has grown many times, there are new threats to the information security for the state and corporations. Especially dangerous are various virus programs that can steal information or change the operation of automated industrial systems. For state-owned enterprises in the defence sector, unauthorized access to official information will lead to significant risks of data theft, which is crucial for the country's defence. At the same time, the risks of industrial equipment and devices operating on the basis of software will increase. For example, the failure of systems of nuclear facilities can lead to fatal consequences, affect the safety of the whole region of Russia.

Раздел 8. Актуальные проблемы борьбы с преступностью в Российской Федерации

Keywords: legal entity, individual, Internet, hackers, information protection, civil law.

Государственная тайна является одной из важнейших составляющих национальной безопасности РФ, но с приходом эры высоких технологий попыток завладеть данной информацией с каждым годом становится все больше и больше.

Колоссальный рост популярности Интернета, как информационной сети, породил волну хакеров – людей, пытающихся получить доступ к персональным данным, критически важным сведениям о корпоративных ресурсах и даже к государственным тайнам. Главные средства в работе хакеров – специальные атаки, которые с годами становятся, с одной стороны, все более изощренными, но, с другой, – все проще в исполнении [1].

Именно хакерские атаки признаются специалистами чуть ли не главной и единственной угрозой национальной безопасности, в виду распространения важнейших информационных данных.

В своей работе я подниму вопросы о причинах возникновения данной и несомненно актуальной проблемы, а также перечислю методы, применяемые хакерами, и рассмотрю программное обеспечение, которым пользуются злоумышленники, и способы борьбы с ними.

Причинами проблемы хакерских атак, на мой взгляд, становятся два основных фактора:

1. Проникновение сети Интернет практически во все сферы деятельности человека.

В эру развития информационных технологий управление чайником с другой стороны земного шара – это не научная фантастика, а обыденность. К сети уже подключены миллионы устройств, которые взаимодействуют вне зависимости от разделяющих их километров. И число таких «умных» устройств с каждым годом будет только расти, поэтому вероятность доступа хакеров к ним постоянно возрастает;

2. Весьма обширное развитие и распространение в мире лёгких для освоения и понятных непрофессиональным пользователям операционных оболочек, систем и сред [2].

Повсеместность их использования означает снижение порога вхождения для пользователя. Так, например, если пару лет назад для создания и распространения простых в использовании приложений хакер должен был обладать безупречными навыками программирования, то в настоящее время получить доступ к хакерским средствам возможно, нажав лишь пару условных ссылок в поисковике.

Раздел 8. Актуальные проблемы борьбы с преступностью в Российской Федерации

Данный пункт порождает следующий вопрос: если у школьника по имени П. есть вполне себе реальная возможность «взломать» страницу школьника по имени К., что мешает ему устроить хакерскую атаку на предприятии или в государственном учреждении уже не ради шутки, а с целью кражи персональных данных клиентов или сотрудников?

Примеров хакерских атак в современной истории также хватает – громкие дела по заданной тематике происходят, фактически, ежедневно. Приведу некоторые из них, которые нанесли ущерб организациям правительства и корпорациям:

- 2011 год: взлом сети Sony Playstation под руководством хакеров Lulzsec повлек за собой утечку контактной информации – логинов и паролей 77 миллионов игроков по всему миру;

- 2012 год: взлом компании Global Payments, специализирующейся на малом бизнесе, привел к похищению 110 миллионов денежных средств;

- 2014 год: взлом JPMorgan Chase, в ходе которого были похищены 83 миллиона средств с банковских счетов;

- 2015 год: взлом Anthem Health Care – базы данных медицинского страховщика в США, в ходе которого была украдена контрактная информация (номера социального страхования) 78 миллионов пользователей;

- 2016 год: кибератака на Hold Security, в результате которой злоумышленники получили пароли и логины от 272 миллионов учетных записей таких сервисов, как Mail.Ru, Yahoo, Microsoft, Gmail;

- 2017 год: хакерская атака на терминалы оплаты в метро в городе Сан-Франциско (США).

Говоря о статистике стран, в которых обнаружено наибольшее количество хакерских угроз, то на первом месте стоит Россия, на втором месте – Тайвань, далее – Испания, Украина и еще 10 стран.[3]

Хакерские атаки столь же многообразны, как и средства, на которые они направлены. Некоторые из атак отличаются большей сложностью, другие же по силам обычному пользователю.

Уверен, что создатели Интернет-сети, изначально создававшейся для связи между учреждениями и университетами, даже не подозревали, какое широкое распространение получит их детище. Потому-то в ранних спецификациях Интернет-протокола (IP) не были прописаны требования безопасности, что означает их крайнюю уязвимость для атак хакеров.

В настоящее время применяют следующие типы атак против сетей Интернет-протокола (IP):

Раздел 8. Актуальные проблемы борьбы с преступностью в Российской Федерации

1. Сниффер-пакет – представляет из себя специально адаптированное для пользователя прикладное программное обеспечение, которое задействует сетевую карту. Поскольку сетевая карта направляет блоки информации по физическим каналам, группируя блоки в пакеты, сетевой адаптер, инфицированный сниффером, направляет информацию, передающуюся через домен злоумышленнику, запаковывая ей в специальный архив, или напрямую.

Угроза даже однократного перехвата паролей представляет опасность ещё и потому, что многие частные лица применяют стандартные несколько паролей для одних и тех же сайтов или программ, в некоторых случаях запоминается вообще только один пароль. [4]

Этот тип атак показывает, что хакеры осведомлены и активно используют человеческие слабости. Хакер вполне логично предполагает, что простому пользователю лень создавать множество сложнозапоминаемых паролей, поэтому перехватив только один пароль, хакер может рассчитывать на то, что пароль подойдёт и к другим сайтам или почтовым ящикам.

Для снижения уровня угрозы сниффер-пакетов предлагается использовать следующие средства:

- Аутентификация OTP – технологию двухфакторной аутентификации.

Пример такой технологии – работа банкомата, который опознает пользователя, во-первых, по пластиковой карточке, а во-вторых, по вводимому PIN-коду.

Предложенное средство защиты, однако, эффективно только в случае, когда есть угроза перехвата паролей. [5]

- Анти-снифферы могут представлять собой эффективное средство борьбы с сниффер-пакетами, причём как в случае использования специальных программ, так и в случае установки оборудования с системой перехвата и дешифровки.

- Криптография – признается самым эффективным на данный момент способом борьбы со сниффер-пакетами.

Защищенный криптографически канал связи работает по следующей схеме: хакер перехватывает поток данных пользователя, надеясь заполучить ценные сведения, но вместо желаемой информации о банковских счетах и паролях видит на своем экране зашифрованный текст, состоящий из непонятных последовательностей битов.

Используют следующие протоколы криптографической защиты:

- протокол IPSec;

- протокол SSH (Secure Shell);
- протокол SSL (Secure Socket Layer).

2. IP-спуфинг – атака, происходящая в случаях, когда хакер находится внутри корпорации или вне ее, выдавая себя за санкционированного пользователя.

IP-спуфинг ограничивается вставкой ложной информации или вредоносных команд в обычный поток данных, передаваемых между пользователем и сервером.

Для снижения уровня угрозы IP-спуфинга предлагается использовать следующие средства:

- Контроль доступа – как метод профилактики IP-спуфинга, состоящий в правильной настройке управления доступом;
- Фильтрация RFC 2827 – отбраковка трафика, не имеющего исходного адреса, чтобы пресечь попытки IP-спуфинга сети пользователя.

Рассмотренные выше типы хакерских атак IP-спуфинг и сниффер-пакет используются для получения логинов и паролей пользователей в сети.[6]

3. Denial of Service (DoS) – широко известная в наше время форма хакерских атак, которая предполагает массированную атаку серверов ненужной информацией. Это приводит к слабым возможностям по защите от таких атак.

Поскольку отправка электронной почты не требует наличия специальных навыков или знаний, то и DoS атака не требует особых усилий, приводя, тем не менее, к отключению сети компьютеров. Сила атака строится на невозможности компьютерной сети принять большие объемы информации, когда вступают в действие программные или физические пределы. Атаки DoS делают выбранную хакером сеть недоступной для привычного использования в силу значительного превышения допустимых пределов сети, операционной системы или приложения. Некоторые такие атаки могут свести к нулю производительность сети, переполняя ее ненужными пакетами или сообщая ложную информацию о текущем состоянии сетевых ресурсов.

Угрозу атаки типа DoS можно снизить одним из трех способов:

- Функцией антиспуфинга – при правильной слаженной работе функций антиспуфинга на маршрутизаторе и межсетевом экране возможно снизить риск DoS атаки;
- Функцией анти-DoS – при правильной слаженной работе функций анти-DoS на маршрутизаторе и межсетевом экране можно ограничить эффективность данных атак;

Раздел 8. Актуальные проблемы борьбы с преступностью в Российской Федерации

• Меры по ограничению объема трафика – при данном типе фильтрации выходит ограниченный объем некритического сетевого трафика.

4. Man-in-the-Middle – использование хакером доступа к пакетам, передаваемым по сети, которые, в свою очередь, передаются от провайдера в другую сеть.

Для атак данного типа зачастую используются протоколы маршрутизации, сниффер-пакеты и транспортные протоколы.[7]

Эффективно бороться с атаками типа Man-in-the-Middle можно только с помощью криптографии: производя перехват данных зашифрованной сети, у хакера на экране появится не сообщение, а лишь бессмысленный набор битов.

5. Атаки на уровне приложений происходят в случае если хакер знает слабые места защиты компьютерного программного обеспечения. В таком случае можно получить доступ к компьютеру пользователя, прикрываясь его же данными.

Главная трудность защиты при атаках данного типа заключается в том, что хакеры зачастую используют порты, которым разрешен проход через межсетевой экран. К примеру, хакер, эксплуатирующий брешь Web-сервера, часто использует в ходе атаки TCP порт 80, через который пользователям предоставляется доступ к Web-страницам. Хакерская атака в данном случае рассматривается как стандартный трафик для порта 80.

Полностью оградить себя от атак на уровне приложений в настоящий момент невозможно, ведь хакеры регулярно открывают и публикуют в Интернете новые сведения о уязвимых местах той или иной системы и прикладные программы. Поэтому профилактика борьбы с несанкционированным доступом здесь заключается в хорошем системном администрировании приложений и умение читать лог-файлы операционных систем и сетевые лог-файлы, либо же анализировать их при помощи специальных аналитических приложений.

6. Вредоносные ПО и вирусы – главные угрозы для пользовательских персональных данных.

Не секрет, что каждый пользователь, распоряжающийся персональным компьютером, сталкивался с этой напастью, в той или иной степени.

Вирусы – как вредоносные программы, которые внедряются в систему пользователя и его приложения для выполнения обширного списка зачастую незаконных действий на станции пользователя. Под незаконными действиями понимаются действия по похищению и уничтожению персональных данных, а также уничтожению рабочей станции пользователя.[8]

Раздел 8. Актуальные проблемы борьбы с преступностью в Российской Федерации

Самым популярным вирусом на данный момент является троянский конь – программа, которая на первый взгляд может показаться безобидным или даже необходимым приложением, а на деле является инструментом манипуляции с персональным компьютером для выкачивания из него пользовательской информации и нанесения вреда.

Бороться с вирусами помогает обширный список всевозможных анти-вирусных программ, принцип работы которых – нахождение и изоляция вируса, находящегося на устройстве, с целью его обезвреживания и недопущения распространения еще дальше, в глубь сети Интернет.

Таким образом, справедливо будет отнести хакерские атаки к одной из угроз национальной безопасности в силу того, что хакеры в своей работе преследуют следующую цель – получение доступа к персональным данным, сведениям о корпоративных ресурсах и государственных тайнам, т.е. распространение важнейших информационных данных.[9]

Главные средства в работе хакеров – специальные атаки. На данный момент существуют следующие типы хакерских атак:

1. Сниффер-пакеты;
2. IP-спуфинг;
3. Denial of Service (DoS);
4. Man-in-the-Middle;
5. Атаки на уровне приложений;
6. Вредоносные ПО и вирусы.

Каждому типу атак соответствует ряд способов для борьбы с ними. Среди таких способов выделяют:

- Для сниффер-пакетов:
 - аутентификация OTP – технология двухфакторной аутентификации;
 - анти-снифферы – установка аппаратных и программных средств;
 - криптография – использование протоколов криптографической защиты.
- Для IP-спуфинга:
 - контроль доступа – правильная настройка управления доступом;
 - фильтрация RFC 2827 – отбраковка трафика без исходного адреса.
- Для Denial of Service (DoS):
 - функция антиспуфинга – слаженная работа функций антиспуфинга на маршрутизаторе и межсетевом экране;
 - функция анти-DoS – слаженная работа функций анти-DoS на маршрутизаторе и межсетевом экране;

Раздел 8. Актуальные проблемы борьбы с преступностью в Российской Федерации

– меры по ограничению объема трафика – ограничение объема некритического сетевого трафика.

- Для Man-in-the-Middle:

– криптография – использование протоколов криптографической защиты.

- Для атак на уровне приложений:

– системное администрирование приложений и умение читать лог-файлы операционных систем и сетевые лог-файлы, а также анализ их при помощи специальных аналитических приложений.

- Для вредоносных ПО и вирусов:

– антивирусные программы – для нахождения и изоляции вируса, находящегося на устройстве, с целью его обезвреживания и недопущения распространения еще дальше, в глубь сети Интернет.

Следует отметить, что в современных общественно-политических системах несанкционированный доступ к сети интернет приводит к утечке информации, которая напрямую связана с обеспечением безопасности государства, его общественного строя, политической системы, с безопасностью как отдельных организаций и объединений, так и индивидуальной защитой граждан. Одним из способов защиты государственных интересов в информационной среде является создание режима защиты государственной тайны, то есть правовых ограничений на распространение документов и иной информации.

Как уже упоминалось, режим тайны свойственен не только государству и его органам, под тайной следует понимать любые ограничения информации на основе создания специального правового режима. Например, для безопасности коммерческой организации может быть введен режим коммерческой тайны, нарушение которого приведёт к потерям прибыли, росту конкурентов и т. д.

У граждан есть право на личную тайну, тайну усыновления и прочие виды информации, разглашение которых может привести к ущербу репутации семьи, развалу внутрисемейных отношений. Аналогичным образом следует понимать и тайну исповеди, адвокатскую и врачебные тайны. Но только в вопросах государственной тайны государство берёт на себя информационное воздействие на общественные отношения, создавая ряд режимов секретности, поскольку нарушение режима гостайны может привести к разрушению системы государственного управления, к краху социальных институтов государства. Режим государственной тайны признаётся во всех странах мира, поскольку ценность информации как объ-

Раздел 8. Актуальные проблемы борьбы с преступностью в Российской Федерации

екта отношений государства и человека, а также как источника принятия решений приводит к необходимости собственного института регулирования информационных общественных отношений.

Можно выделить три элемента института государственной тайны как правового явления:

1. Во-первых, это вся информация, сведения на материальном носителе, которые можно отнести к определённому виду тайны. В данную категорию можно включить и принципы и критерии отнесения данных к гостайне.

2. Во-вторых, особый правовой режим секретности, который имеет свою градацию, категории и подкатегории. В зависимости от типа такого режима меняется количество людей, допущенных к секрету, их статус.

3. В-третьих, режим ответственности за разглашение секретов, представляющих государственную тайну. Здесь речь идёт о санкциях, в том числе и уголовного характера.

Федеральный закон «О государственной тайне» понимает её как «защищаемые государством сведения в области его военной, внешнеполитической, экономической, разведывательной, контрразведывательной и оперативно-розыскной деятельности, распространение которых может нанести ущерб безопасности Российской Федерации»[10].

В этом же законе, (дополнительно в Постановлении Правительства РФ от 4 сентября 1995 г. № 870) устанавливаются следующие режимы секретности:

1. Особо важные сведения. Это данные, разглашение которых может нанести ущерб как самой экономике или обороне России, так и целым министерствам или ведомствам, в различных областях.

2. Совершенно секретные сведения. Это данные, которые могут повредить интересам Российской Федерации в рамках министерства, ведомства, отрасли государственного управления.

3. Секретные сведения. Это такая информация, которая может повредить одной организации в рамках министерства или ведомства, а также предприятия[11].

Чтобы проиллюстрировать данную градацию, можно привести такой вымышленный пример – разглашение информации о доктрине Ракетных войск стратегического назначения это сведения особой важности. Разглашение информации о типах и расположении ракетных частей – это секретные сведения. А разглашение информации о командирах отдельной части, системах вооружения этой части и их дислокации – это секретные сведения.

Раздел 8. Актуальные проблемы борьбы с преступностью в Российской Федерации

Если говорить о типах информации, которая считается сведениями, защищёнными режимом государственной тайны, то, помимо уже упоминавшихся военных документов, следует также назвать сведения в сфере экономики, науки и техники. Данная категория, по сути, имеет значительную важность для безопасности и обороны страны, поскольку вышеуказанные области формируют и поддерживают военный потенциал, особенно его военно-техническую составляющую.

Сведения в сфере внешнеполитической и внешнеэкономической деятельности напрямую связаны с геополитическим соперничеством государств, поэтому также составляют режим государственной тайны. Необходимость защиты вышеуказанных направлений государственной деятельности приводит к созданию ещё одной категории информации – сведениям разведывательного, контрразведывательного и оперативно-розыскного характера.

Следует отметить, что категория «государственная тайна» существует под тем или иным названием практически во всех государствах мира. Например, в Уголовном кодексе ФРГ к таковой относятся «факты, предметы или познания, которые доступны лишь ограниченному кругу лиц и должны содержаться в тайне от иностранного правительства, чтобы предотвратить опасность наступления тяжкого ущерба для внешней безопасности ФРГ»[12].

В Японии термин «государственная тайна» заменяется термином «оборонный секрет», а в Исполнительном Указе Президента США от 2.04.1982 г. говорится, что к информации по национальной безопасности относится «определенная информация по национальной обороне и международным вопросам, которая защищается от несанкционированного раскрытия»[13].

Следовательно, используемая в настоящее время концепция государственной тайны должна, с одной стороны, гарантировать безопасность государства, его институтов и органов. С другой же стороны, безопасность государства находится в тесной связи с правами граждан, их свободами, которые должны соблюдаться и обеспечиваться теми же государственными органами.

Вышеописанные хакерские атаки, как было показано, во многом связаны с техническими уязвимостями компьютерных сетей. Однако, в ряде случаев, имел место и «человеческий фактор», т. е. ошибки отдельных пользователей. Таким образом, проблема защиты интересов государства во многом совпадает по кругу лиц и объекту защиты с проблемой защиты

Раздел 8. Актуальные проблемы борьбы с преступностью в Российской Федерации

граждан и отдельных компаний от несанкционированного доступа. Доступ к информации, содержащей государственную тайну, в большинстве случаев может быть получен и с помощью взлома компьютеров отдельных пользователей, организаций, широкого круга лиц, связанных с секретной информацией.

СПИСОК ИСПОЛЬЗОВАННЫХ ИСТОЧНИКОВ

1. А.В. Федерова, М. Вус «Государственная тайна и ее защита в Российской Федерации: учебное пособие» – М.: Юридический центр, 2007. – 386 с.
2. Бабенко М.И. Хакер. Взлом и защита. – М.: Феникс, 2017. – 60 с.
3. Бернет М., Клейман Д. Как создать свой идеальный пароль. Выбираем пароли, отпугивающие хакеров. – М.: НТ Пресс, 2019. – 176 с.
4. Жуков Ю.В. Основы веб-хакинга. Нападение и защита. – М.: Питер, 2018. – 208 с.
5. Лукацкий А.В. Обнаружение атак. – М.: BHV, 2019. – 596 с.
6. Холмогоров В. PRO Вирусы. – М.: Страта, 2017. – 585 с.
7. Шаньгин В.Ф. Информационная безопасность компьютерных систем и сетей. // Журнал «Информационная безопасность». – № 5. 2013. – С. 15.
8. TECHNOLOGY TRANSFER IN DIGITAL ERA: LEGAL ENVIRONMENT Bliznets I., Kartskhiya A., Smirnov M. – Tarih Kültür ve Sanat Araştırmaları. 2018. T. 7. № 1. С. 354-363.
9. Фленов М. Компьютер глазами хакера. – М.: «БХВ-Петербург», 2019. – 336 с.
10. Закон РФ от 21.07.1993 N 5485-1 (ред. от 29.07.2018) «О государственной тайне» – официальный интернет-портал правовой информации <http://www.pravo.gov.ru> – 30.05.2019.
11. Федеральный закон РФ «Об информации, информационных технологиях и о защите информации» от 27.07.2006 №149 – «РГ» – Федеральный выпуск №4131 от 29 июля 2006 г.
12. «Уголовный кодекс Федеративной республики Германия» – цит. по «Публичный правовой портал: библиотека Пашкова» // <https://constitutions.ru/?p=5854> (дата обращения 12.06.2019).
13. Там же.

Научные труды открытого гуманитарно-экономического университета. Том 1. 2019

Макетирование и верстка – И.Ю. Маслова
Издается в авторской редакции

Учредитель: АНО ВО ОГЭУ

Адрес редакции:
109029, Москва, ул. Нижегородская, д. 32, корпус 4, кабинет 4А3
E-mail: nr@ogeu.ru

Отпечатано в ГУП МО «Коломенская типография».
140400, г. Коломна, ул. III Интернационала, д. 2а.
ИНН 5022013940. Тел.: 8(496) 618-69-33, 8(496) 618-60-16

Тираж 500 экз. Заказ

0000.043.635.20/03.13